

**ΕΛΛΗΝΙΚΗ ΔΗΜΟΚΡΑΤΙΑ
ΠΕΡΙΦΕΡΕΙΑ ΠΕΛΟΠΟΝΝΗΣΟΥ
ΠΕΡΙΦΕΡΕΙΑΚΗ ΕΝΟΤΗΤΑ ΚΟΡΙΝΘΙΑΣ
ΔΗΜΟΣ ΒΕΛΟΥ-ΒΟΧΑΣ
ΤΕΧΝΙΚΗ ΥΠΗΡΕΣΙΑ ΔΗΜΟΥ ΒΕΛΟΥ-ΒΟΧΑΣ**

ΑΡ. ΕΡΓΟΥ:

ΑΡ. ΜΕΛΕΤΗΣ: : 13/2020 ΕΠΙΚΑΙΡΟΠΟΙΗΜΕΝΗ

**ΤΙΤΛΟΣ
ΜΕΛΕΤΗΣ**

**ΥΔΡΟΔΟΤΗΣΗ ΔΗΜΟΥ ΒΕΛΟΥ-ΒΟΧΑΣ ΑΠΟ ΥΦΙΣΤΑΜΕΝΟ
ΔΙΚΤΥΟ ΜΕΤΑΦΟΡΑΣ ΥΔΑΤΟΣ ΠΗΓΩΝ ΣΤΥΜΦΑΛΙΑΣ**

**ΣΤΑΔΙΟ
ΜΕΛΕΤΗΣ**

ΟΡΙΣΤΙΚΗ ΥΔΡΑΥΛΙΚΗ ΜΕΛΕΤΗ

**ΤΙΤΛΟΣ
ΤΕΥΧΟΥΣ**

ΤΕΧΝΙΚΕΣ ΠΡΟΔΙΑΓΡΑΦΕΣ

**ΑΡΙΘΜΟΣ
ΤΕΥΧΟΥΣ**

ΤΔ3

ΕΛΛΗΝΙΚΗ ΔΗΜΟΚΡΑΤΙΑ
ΠΕΡΙΦΕΡΕΙΑ ΠΕΛΟΠΟΝΝΗΣΟΥ
ΠΕΡΙΦΕΡΕΙΑΚΗ ΕΝΟΤΗΤΑ ΚΟΡΙΝΘΙΑΣ
ΔΗΜΟΣ ΒΕΛΟΥ-ΒΟΧΑΣ
ΤΕΧΝΙΚΗ ΥΠΗΡΕΣΙΑ ΔΗΜΟΥ ΒΕΛΟΥ-ΒΟΧΑΣ

ΑΡ. ΕΡΓΟΥ:

ΑΡ. ΜΕΛΕΤΗΣ: : 13/2020 ΕΠΙΚΑΙΡΟΠΟΙΗΜΕΝΗ

ΤΙΤΛΟΣ
ΜΕΛΕΤΗΣ

ΥΔΡΟΔΟΤΗΣΗ ΔΗΜΟΥ ΒΕΛΟΥ-ΒΟΧΑΣ ΑΠΟ ΥΦΙΣΤΑΜΕΝΟ
ΔΙΚΤΥΟ ΜΕΤΑΦΟΡΑΣ ΥΔΑΤΟΣ ΠΗΓΩΝ ΣΤΥΜΦΑΛΙΑΣ

ΣΤΑΔΙΟ
ΜΕΛΕΤΗΣ

ΟΡΙΣΤΙΚΗ ΥΔΡΑΥΛΙΚΗ ΜΕΛΕΤΗ

ΤΙΤΛΟΣ
ΤΕΥΧΟΥΣ

ΤΕΧΝΙΚΕΣ ΠΡΟΔΙΑΓΡΑΦΕΣ

ΑΡΙΘΜΟΣ
ΤΕΥΧΟΥΣ

ΤΔ3

Ο
ΣΥΝΤΑΞΑΣ

ΕΚΠΟΝΗΘΗΚΕ & ΠΑΡΑΔΟΘΗΚΕ
(άρθρο 6 της Π.Σ. αριθ. 500/2022)
ΔΗΜΟΠΡΑΚΤΟΣ Α.Ε.-Α.Ο.Τ.Α.
Αναπτυξιακός Οργανισμός Τοπικής Αυτοδιοίκησης
Εθνικής Αντίστασης 38, 20131 Κόρινθος
ΑΦΜ 801619644 ΓΕΜΗ 160261237000

Καραίσκος Ιωάννης
Πολιτικός Μηχανικός

Ημερομηνία

ΜΑΙΟΣ 2022

Υπογραφή



ΕΛΕΓΧΘΗΚΕ
ΚΑΙ
ΘΕΩΡΗΘΗΚΕ

Ο Προϊστ/νος Διεύθυνσης Τεχνικών Υπηρεσιών και
Πολεοδομίας
ΔΗΜΗΤΡΙΟΣ ΠΟΛΙΤΗΣ
ΠΟΛΙΤΙΚΟΣ ΜΗΧΑΝΙΚΟΣ

ΜΑΙΟΣ 2022



Περιεχόμενα

1. ΓΕΝΙΚΑ.....	1
2. ΠΙΝΑΚΑΣ ΑΝΤΙΣΤΟΙΧΙΣΗΣ ΤΩΝ ΑΡΘΡΩΝ ΤΟΥ ΤΙΜΟΛΟΓΙΟΥ ΜΕΛΕΤΗΣ ΜΕ ΕΤΕΠ ΚΑΙ ΣΥΜΠΛΗΡΩΜΑΤΙΚΕΣ ΠΡΟΔΙΑΓΡΑΦΕΣ	4
3. ΠΙΝΑΚΑΣ ΘΕΣΜΟΘΕΤΗΜΕΝΩΝ ΕΝΑΡΜΟΝΙΣΜΕΝΩΝ ΠΡΟΤΥΠΩΝ	8
4. ΣΥΜΠΛΗΡΩΜΑΤΙΚΕΣ ΤΕΧΝΙΚΕΣ ΠΡΟΔΙΑΓΡΑΦΕΣ (Τ.Π.) ΥΔΡΑΥΛΙΚΩΝ ΕΡΓΑΣΙΩΝ, ΠΟΥ ΔΕΝ ΠΕΡΙΛΑΜΒΑΝΟΝΤΑΙ ΣΤΙΣ ΕΤΕΠ	38
Τ.Π. 01 ΤΕΧΝΙΚΗ ΠΡΟΔΙΑΓΡΑΦΗ Α6: ΕΚΣΚΑΦΗ ΚΑΙ ΕΠΑΝΑΠΛΗΡΩΣΗ ΟΡΥΓΜΑΤΟΣ ΣΩΛΗΝΩΣΕΩΝ ..	39
Τ.Π. 02 ΕΠΑΝΕΠΙΧΩΣΗ ΑΠΟΜΕΝΟΝΤΟΣ ΟΓΚΟΥ ΕΚΣΚΑΦΩΝ ΥΠΟΓΕΙΩΝ ΔΙΚΤΥΩΝ	42
Τ.Π. 03 ΑΝΤΙΜΕΤΩΠΙΣΗ ΣΥΝΑΝΤΗΣΗΣ ΔΙΚΤΥΩΝ Ο.Κ.Ω. ΚΑΤΑ ΤΙΣ ΕΚΣΚΑΦΕΣ	50
Τ.Π. 04 ΤΑΙΝΙΕΣ ΣΗΜΑΝΣΕΩΣ ΥΠΟΓΕΙΩΝ ΔΙΚΤΥΩΝ.....	54
Τ.Π. 05 ΣΤΕΓΑΝΩΤΙΚΟ ΜΑΖΑΣ ΣΚΥΡΟΔΕΜΑΤΟΣ	57
Τ.Π. 06 ΤΕΧΝΙΚΗ ΠΡΟΔΙΑΓΡΑΦΗ ΣΩΜΑΤΑ ΑΓΚΥΡΩΣΗΣ	58
Τ.Π. 07 ΠΡΟΜΗΘΕΙΑ & ΤΟΠΟΘΕΤΗΣΗ ΑΓΩΓΩΝ ΚΑΙ ΕΞΑΡΤΗΜΑΤΩΝ ΠΟΛΥΑΙΘΥΛΕΝΙΟΥ (HDPE).....	60
Τ.Π. 08 ΑΓΩΓΟΙ ΑΠΌ ΧΑΛΥΒΔΟΣΩΛΗΝΕΣ - ΧΑΛΥΒΔΙΝΑ ΕΙΔΙΚΑ ΤΕΜΑΧΙΑ	75
Τ.Π. 09 ΧΥΤΟΣΙΔΗΡΑ ΕΙΔΙΚΑ ΤΕΜΑΧΙΑ	85
Τ.Π. 10 ΧΑΛΥΒΔΙΝΑ ΕΙΔΙΚΑ ΤΕΜΑΧΙΑ	89
Τ.Π. 11 ΦΛΑΝΤΖΕΣ ΣΥΚΌΛΛΗΣΗΣ ΧΑΛΥΒΔΙΝΕΣ	91
Τ.Π. 12 ΚΑΛΥΜΜΑΤΑ ΦΡΕΑΤΙΩΝ ΑΠΟ ΕΛΑΤΟ ΧΥΤΟΣΙΔΗΡΟ	93
Τ.Π. 13 ΔΙΑΦΡΑΓΜΑΤΙΚΕΣ ΒΑΛΒΙΔΕΣ ΔΙΠΛΟΥ ΘΑΛΑΜΟΥ.....	97
Τ.Π. 14 ΠΟΛΥΤΡΗΤΑ ΥΔΡΟΛΗΨΙΑΣ ΔΕΞΑΜΕΝΩΝ (φίλτρα αναρρόφησης).....	104
Τ.Π. 15 ΣΧΕΔΙΑ ΑΠΟΤΥΠΩΣΗΣ ΚΑΙ ΕΞΑΣΦΑΛΙΣΗΣ - ΜΗΤΡΩΟ ΤΟΥ ΕΡΓΟΥ	105

1. ΓΕΝΙΚΑ

Οι παρούσες Τεχνικές Προδιαγραφές (Τ.Π.) περιλαμβάνουν τους τεχνικούς συμβατικούς όρους σύμφωνα με τους οποίους και σε συνδυασμό με τους όρους των υπολοίπων συμβατικών τευχών, ο Ανάδοχος θα εκτελέσει τις κατασκευές του έργου.

Στο **κεφάλαιο 2** μνημονεύονται οι εφαρμοζόμενες εθνικές τεχνικές προδιαγραφές (Ε.Τ.Ε.Π.) οι οποίες βρίσκουν εφαρμογή στο παρόν έργο. Οι προδιαγραφές αυτές όπως και οποιεσδήποτε άλλες προδιαγραφές αναφερόμενες στα άρθρα του τιμολογίου μελέτης αποτελούν αναπόσπαστα τμήματά της.

Στο **κεφάλαιο 3** μνημονεύεται ο πίνακας των θεσμοθετημένων εναρμονισμένων προτύπων.

Στο **κεφάλαιο 4** αναφέρονται συμπληρωματικές τεχνικές προδιαγραφές που δεν περιλαμβάνονται στις ΕΤΕΠ.

Αν ο Διαγωνιζόμενος διαπιστώσει απόκλιση συγκεκριμένου όρου των Τ.Π.. από την Κοινοτική Νομοθεσία οφείλει να ενημερώσει την Υπηρεσία εντός αποκλειστικής προθεσμίας εκπνέουσας την ημέρα κατάθεσης των προσφορών, δια ειδικής επιστολής.

Στην αντίθετη περίπτωση:

α. στερείται του δικαιώματος οποιασδήποτε οικονομικής αποζημίωσης.

β. στην περίπτωση που αναδειχθεί Ανάδοχος υποχρεούται επί πλέον να συμπράξει με το ΚτΕ στην εναρμόνιση του αποκλίνοντος όρου με την Κοινοτική Νομοθεσία έστω κι αν τούτο συνεπάγεται οικονομική του επιβάρυνση, επειδή αυτή (αν υπάρχει) νοείται ότι περιλαμβάνεται στον εύλογο επιχειρηματικό κίνδυνο.

Προδιαγραφές και Κανονισμοί

Για την εκτέλεση του παρόντος έργου ισχύουν:

- Η υπ'αρ. ΔΙΠΑΔ/ΟΙΚ/273/17-7-2012 Απόφαση του Αναπληρωτή Υπουργού ΑΝ.ΥΠ.ΜΕ.ΔΙ. (ΦΕΚ 2221 Β), «Έγκριση τετρακοσίων σαράντα (440) Ελληνικών Τεχνικών Προδιαγραφών (ΕΤΕΠ) με υποχρεωτική εφαρμογή σε όλα τα Δημόσια Έργα
- Η Εκ.26/2012 (ΔΙΠΑΔ/ΟΙΚ/356/4-10-2012) της ΓΓΔΕ του ΥΠ.Υ.ΜΕ.ΔΙ.
- Η υπ'αρ. ΔΚΠ/οικ/1211/01-08-2016 (ΦΕΚ 2524 Β /16-8-2016) Απόφαση Υπουργού Υποδομών, Μεταφορών και Δικτύων «Αναστολή της υποχρεωτικής εφαρμογής πενήντα εννέα (59) Ελληνικών Τεχνικών Προδιαγραφών (ΕΛΟΤ-ΕΤΕΠ)»
- Η υπ'αρ Δ22/4193 / 22 -11- 2019 (ΦΕΚ 4607 Β /13-12-2019) Απόφαση Υπουργού Υποδομών, και Μεταφορών «Έγκριση εβδομήντα (70) Ελληνικών Τεχνικών Προδιαγραφών (ΕΤΕΠ), με υποχρεωτική εφαρμογή σε όλα τα Δημόσια Έργα και Μελέτες.»
- Η υπ'αρ Δ22/οικ. 1989/12-03-2020 Απόφαση Υπουργού Υποδομών, και Μεταφορών «Τροποποίηση της Δ22/4193/22-11-2019 (Β' 4607) απόφασης του Υπουργού Υποδομών και Μεταφορών με θέμα: «Έγκριση εβδομήντα (70) Ελληνικών Τεχνικών Προδιαγραφών (ΕΤΕΠ), με υποχρεωτική εφαρμογή σε όλα τα Δημόσια Έργα και Μελέτες». Προσαρμογή στη με αρ. Γ10/2019 σύμφωνη Γνώμη της Ενιαίας Ανεξάρτητης Αρχής Δημοσίων Συμβάσεων.

Συμπληρωματικά των παραπάνω έχουν εφαρμογή τα «Ευρωπαϊκά Πρότυπα» (ΕΤ) που έχουν εγκριθεί από την Ευρωπαϊκή Επιτροπή Τυποποίησης (CEN) ή από την Ευρωπαϊκή Επιτροπή Ηλεκτρονικής Τυποποίησης (CENELEC) ως «Ευρωπαϊκά Πρότυπα CEN» ή ως «Κείμενα εναρμόνισης (HD)» σύμφωνα με

τους κοινούς κανόνες των οργανισμών αυτών.

Επιπλέον κατά σειράν ισχύος θα εφαρμόζονται:

- α. Οι κοινές Τεχνικές Προδιαγραφές ήτοι εκείνες που έχουν εκπονηθεί με διαδικασία αναγνωρισμένη από τα κράτη-μέλη της Ευρωπαϊκής Ένωσης με σκοπό την εξασφάλιση της ενιαίας εφαρμογής σε όλα τα κράτη-μέλη και έχουν δημοσιευθεί στην Επίσημη Εφημερίδα των Ευρωπαϊκών Κοινοτήτων.
- β. Οι «Ευρωπαϊκές Τεχνικές Εγκρίσεις» (ΕΤΕ) που είναι οι ευνοϊκές τεχνικές εκτιμήσεις της καταλληλότητας ενός προϊόντος για χρήση, με γνώμονα την ικανοποίηση των βασικών απαιτήσεων για τις κατασκευές με βάση τα εγγενή χαρακτηριστικά του

προϊόντος και τους τιθέμενους όρους εφαρμογής και χρήση του. Τέτοιες (ΕΤΕ) χορηγούνται από τον οργανισμό που είναι αναγνωρισμένος για τον σκοπό αυτό από το εκάστοτε κράτος-μέλος.

γ. Οι Πρότυπες Τεχνικές Προδιαγραφές (ΠΤΠ) του Ελληνικού Υπουργείου Περιβάλλοντος Χωροταξίας και Δημοσίων Έργων (Υ.ΠΕ.ΧΩ.ΔΕ) ή του προγενέστερου Υπουργείου Δημοσίων Έργων (Υ.Δ.Ε) που αναφέρονται σε εργασίες οι οποίες θεματικά δεν περιλαμβάνονται στις εγκεκριμένες ΕΤΕΠ υπό την προϋπόθεση ότι δεν έρχονται σε αντίθεση με την Κοινοτική Νομοθεσία.

δ. Συμπληρωματικά προς τα παραπάνω, θα εφαρμόζονται οι προδιαγραφές ΕΛΟΤ (Ελληνικού Οργανισμού Τυποποίησης) και σε συμπλήρωση αυτών οι Προδιαγραφές ISO (International Standards Organization) και σε συμπλήρωση αυτών οι ASTM των ΗΠΑ.

ε. Έλεγχος τεχνικών προδιαγραφών στους πλαστικούς σωλήνες και στα εξαρτήματα αυτών για μεταφορά πόσιμου νερού, αποχετευτικών λυμάτων και ενδοδαπέδια θέρμανση όπως δημοσιεύτηκε στο Φ.Ε.Κ. 3346B/14-12-2012 ύστερα από την απόφαση του υφυπουργού ανάπτυξης, ανταγωνιστικότητας, υποδομών, μεταφορών και δικτύων.

ΥΠΟΧΡΕΩΣΕΙΣ ΔΙΑΓΩΝΙΖΟΜΕΝΩΝ ΚΑΙ ΑΝΑΔΟΧΟΥ

Εφιστάται η προσοχή στους παρακάτω όρους:

Ο Ανάδοχος θα καθορίζει με λεπτομέρεια, σε κάθε μελέτη όλες τις εφαρμοστέες προδιαγραφές. Τούτο θα γίνεται όχι αργότερα από την υποβολή της συναφούς μελέτης. Κάθε διαγωνιζόμενος και συνεπώς ο Ανάδοχος με μόνη την υποβολή της Προσφοράς του αναγνωρίζει ότι οι προαναφερθείσες προδιαγραφές είναι κατάλληλες και επαρκείς για την εκτέλεση του Έργου και ότι αναλαμβάνει κάθε υποχρέωση, κίνδυνο ή συνέπεια που απορρέει από την εφαρμογή των.

ΔΑΠΑΝΕΣ ΑΝΑΔΟΧΟΥ

Όλες οι δαπάνες για την εφαρμογή των όρων των παρουσών Τε.Προ. και των σχετικών και/ή αναφερομένων κωδικών / προδιαγραφών / κανονισμών θα βαρύνουν τον Ανάδοχο ασχέτως αν γίνεται ρητή σχετική αναφορά τούτου ή όχι. Ο Ανάδοχος δεν θα επιβαρυνθεί τις δαπάνες για μία συγκεκριμένη δραστηριότητα μόνον αν γίνεται ρητή και αδιαμφισβήτητη αναφορά σε σχετικό άρθρο περί του αντιθέτου.

ΠΑΡΑΛΑΒΗ ΥΛΙΚΩΝ ΜΕ ΖΥΓΙΣΗ

Για την παραλαβή υλικών που γίνεται με ζύγιση, εφόσον στο αντικείμενο της εργολαβίας περιλαμβάνεται εκτέλεση τέτοιων εργασιών (χυτοσιδηρά είδη, σιδηρά είδη κλπ) ο ανάδοχος θα φροντίζει να εκδίδει τριπλότυπο ζύγισης και παραλαβής στο οποίο θα αναγράφεται:

1. Το είδος του υλικού (προεπαλειμμένες αντιολισθηρές ψηφίδες, χυτοσιδηρά υλικά κλπ)
2. Οι διαστάσεις καρότσας αυτοκινήτου
3. Ο αριθμός κυκλοφορίας του αυτοκινήτου
4. Η θέση λήψης
5. Η θέση απόθεσης
6. Η ώρα φόρτωσης
7. Η ώρα και η θέση εκφόρτωσης

8. Το καθαρό βάρος, και
9. Το απόβαρο αυτοκινήτου κλπ

Το παραπάνω τριπλότυπο θα υπογράφεται, κατά την εκφόρτωση στο έργο, από τον ή τους υπαλλήλους της Υπηρεσίας και τον Ανάδοχο ή τον αντιπρόσωπό του.

Κάθε φορτίο αυτοκινήτου πρέπει απαραίτητα να συνοδεύεται από το παραπάνω δελτίο ζύγισής του.

2. ΠΙΝΑΚΑΣ ΑΝΤΙΣΤΟΙΧΙΣΗΣ ΤΩΝ ΑΡΘΡΩΝ ΤΟΥ ΤΙΜΟΛΟΓΙΟΥ ΜΕΛΕΤΗΣ ΜΕ ΕΤΕΠ ΚΑΙ ΣΥΜΠΛΗΡΩΜΑΤΙΚΕΣ ΠΡΟΔΙΑΓΡΑΦΕΣ

Α/Α	ΣΥΝΤΟΜΗ ΠΕΡΙΓΡΑΦΗ ΑΝΤΙΚΕΙΜΕΝΟΥ	Αρ. Τμ.	ΚΩΔ. NET	Ισχύουσα Ελληνική Τεχνική Προδιαγραφή Κωδ. ΕΤΕΠ ΕΛΟΤ ΤΠ 1501-
ΟΜΑΔΑ Α: ΧΩΜΑΤΟΥΡΓΙΚΑ – ΑΝΤΙΜΕΤΩΠΙΣΗ ΥΔΑΤΩΝ – ΑΝΤΙΣΤΗΡΙΞΕΙΣ – ΕΡΓΑ ΠΡΟΣΤΑΣΙΑΣ ΚΟΙΤΗΣ ΚΑΙ ΠΡΑΝΩΝ – ΣΗΜΑΝΣΗ – ΑΣΦΑΛΙΣΗ – ΕΡΓΑΣΙΕΣ ΟΔΟΠΟΪΙΑΣ – ΟΔΟΣΤΡΩΣΙΑΣ – ΛΟΙΠΕΣ ΠΡΟΣΤΑΤΕΥΤΙΚΕΣ ΚΑΤΑΣΚΕΥΕΣ – ΕΡΓΑΣΙΕΣ ΠΡΑΣΙΝΟΥ ΚΑΙ ΠΕΡΙΒΑΛΛΟΝΤΙΚΩΝ ΑΠΟΚΑΤΑΣΤΑΣΕΩΝ				
1	Πινακίδες εργοταξιακής σήμανσης.	Υ.01	NET ΥΔΡ1.01	05-04-06-00
2	Χρήση αμφιπλεύρων εργοταξιακών στηθαίων οδού, τύπου New Jersey, από σκληρό πλαστικό.	Υ.02	NET ΥΔΡ1.02	---
3	Αναλάμποντες φανοί επισήμανσης κινδύνου	Υ.03	NET ΥΔΡ1.03	---
4	Εκσκαφή και επαναπλήρωση χάνδακος αρδευτικού δικτύου ή υπογείου δικτύου σωληνώσεων (εκτός κατοικημένων περιοχών) Σε κάθε είδος εδάφη εκτός από βραχώδη	Υ.04	N/NET ΥΔΡ3.15.01	---
5	Εκσκαφή ορυγμάτων υπογείων δικτύων σε έδαφος <u>γαιώδες ή ημιβραχώδες</u> . Με πλάτος πυθμένα έως 3,00 m, με την πλευρική απόθεση των προϊόντων εκσκαφής .Για βάθος ορύγματος έως 4,00 m	Υ.05	NET ΥΔΡ 3.10.01.01	08-01-03-01
6	Εκσκαφή ορυγμάτων υπογείων δικτύων σε έδαφος <u>γαιώδες ή ημιβραχώδες</u> . Με πλάτος πυθμένα έως 3,00 m, με την φόρτωση των προϊόντων εκσκαφής επί αυτοκινήτου, την σταλία του αυτοκινήτου και την μεταφορά σε οποιαδήποτε απόσταση. Για βάθος ορύγματος έως 4,00 m.	Υ.06	NET ΥΔΡ 3.10.02.01	08-01-03-01
7	Εκσκαφή ορυγμάτων υπογείων δικτύων σε έδαφος <u>βραχώδες</u> . Με πλάτος πυθμένα έως 3,00 m, με την φόρτωση των προϊόντων εκσκαφής επί αυτοκινήτου, την σταλία του αυτοκινήτου και την μεταφορά σε οποιαδήποτε απόσταση. Για βάθος ορύγματος έως 4,00 m	Υ.07	NET ΥΔΡ 3.11.02.01	08-01-03-01
8	Επιχώσεις ορυγμάτων με προϊόντα εκσκαφών χωρίς ιδιαίτερες απαιτήσεις συμπίκνωσης	Υ.08	NET ΥΔΡ5.03	---
9	Επιχώσεις ορυγμάτων υπογείων δικτύων με προϊόντα εκσκαφών, με ιδιαίτερες απαιτήσεις συμπίκνωσης	Υ.09	NET ΥΔΡ5.04	08-01-03-02
10	Προσαύξηση τιμών εκσκαφών ορυγμάτων υπογείων δικτύων για την αντιμετώπιση προσθέτων δυσχερειών από διερχόμενα κατά μήκος δίκτυα ΟΚΩ.	Υ.10	NET ΥΔΡ 3.12	---
11	Προσαύξηση τιμών εκσκαφών ορυγμάτων υπογείων δικτύων σε έδαφος πάσης φύσεως για εκτέλεση υπό συνθήκες στενότητας χώρου.	Υ.11	NET ΥΔΡ 3.13	---
12	Τομή οδοστρώματος με ασφαλτοκόπτη.	Υ.12	NET ΟΔΟ Δ-1	---
13	Καθαιρέσεις κατασκευών από άοπλο σκυρόδεμα ή ελαφρώς οπλισμένο σκυρόδεμα.	Υ.13	NET ΥΔΡ 4.13	---

A/A	ΣΥΝΤΟΜΗ ΠΕΡΙΓΡΑΦΗ ΑΝΤΙΚΕΙΜΕΝΟΥ	Αρ. Τιμ.	ΚΩΔ. NET	Ισχύουσα Ελληνική Τεχνική Προδιαγραφή Κωδ. ΕΤΕΠ ΕΛΟΤ ΤΠ 1501-
14	Γενικές εκσκαφές σε έδαφος γαιώδες-ημιβραχώδες για την δημιουργία υπογείων κλπ χώρων	Υ.14	NET ΟΙΚ20.02	02-03-00-00
15	Γενικές εκσκαφές σε έδαφος βραχώδες εκτός από γρανιτικά-κροκαλοπαγή χωρίς χρήση εκρηκτικών υλών	Υ.15	NET ΟΙΚ20.03.03	02-03-00-00
16	Εκσκαφή θεμελίων τεχνικών έργων σε έδαφος γαιώδες-ημιβραχώδες	Υ.16	NET ΥΔΡ3.17	02-04-00-00
17	Εκσκαφή θεμελίων τεχνικών έργων σε έδαφος βραχώδες Χωρίς χρήση εκρηκτικών υλών (μόνον με κρουστικό εξοπλισμό)	Υ.17	NET ΥΔΡ3.18.01	02-04-00-00
18	Στρώσεις έδρασης και εγκιβωτισμός σωλήνων με άμμο προελεύσεως λατομείου	Υ.18	NET ΥΔΡ5.07	08-01-03-02
19	Επιχώσεις ορυγμάτων υπογείων δικτύων με διαβαθμισμένο θραυστό αμμοχάλικο λατομείου. Για συνολικό πάχος επίχωσης άνω των 50 cm.	Υ.19	NET ΥΔΡ 5.05.02	---
20	Αποκατάσταση ασφαλτικών οδοστρωμάτων στις θέσεις ορυγμάτων υπογείων δικτύων που έφεραν ασφαλτικές στρώσεις μέσου πάχους 5 cm	Υ.20	NET ΥΔΡ 4.09.01	---
21	Αποκατάσταση ασφαλτικών οδοστρωμάτων στις θέσεις ορυγμάτων υπογείων δικτύων που έφεραν ασφαλτικές στρώσεις μέσου πάχους 10 cm	Υ.21	NET ΥΔΡ 4.09.02	---
22	Ασφαλτική συγκολλητική επάλειψη	Υ.22	NET ΟΔΟ Δ-4	05-03-11-01
23	Βάση οδοστρωσίας πάχους 0,10 m (Π.Τ.Π.Ο-155)	Υ.23	NET ΟΔΟ Γ-2.2	05-03-03-00
24	Υπόβαση οδοστρωσίας συμπυκνωμένου πάχους 0,10m	Υ.24	NET ΟΔΟ Γ-1.2	05-03-03-00
ΟΜΑΔΑ Β: ΚΑΤΑΣΚΕΥΕΣ ΑΠΟ ΣΚΥΡΟΔΕΜΑ – ΣΤΕΓΑΝΟΠΟΙΗΣΕΙΣ – ΑΡΜΟΙ – ΟΙΚΟΔΟΜΙΚΕΣ ΕΡΓΑΣΙΕΣ – ΛΟΙΠΕΣ ΕΡΓΑΣΙΕΣ				
25	Παραγωγή, μεταφορά, διάστρωση, συμπίκνωση και συντήρηση σκυροδέματος. Για κατασκευές από σκυρόδεμα κατηγορίας C12/15.	Υ.25	NET ΥΔΡ 9.10.03	01-01-01-00 01-01-02-00 01-01-03-00 01-01-04-00 01-01-05-00 01-01-07-00
26	Παραγωγή, μεταφορά, διάστρωση, συμπίκνωση και συντήρηση σκυροδέματος Για κατασκευές από σκυρόδεμα κατηγορίας C20/25	Υ.26	NET ΥΔΡ 9.10.05	01-01-01-00 01-01-02-00 01-01-03-00 01-01-04-00 01-01-05-00 01-01-07-00
27	Παραγωγή, μεταφορά, διάστρωση, συμπίκνωση και συντήρηση σκυροδέματος Για κατασκευές από σκυρόδεμα κατηγορίας C25/30	Υ.27	NET ΥΔΡ 9.10.06	01-01-01-00 01-01-02-00 01-01-03-00 01-01-04-00 01-01-05-00 01-01-07-00
28	Ξυλότυποι ή σιδηρότυποι επιπέδων επιφανειών.	Υ.28	NET ΥΔΡ 9.01	01-03-00-00 01-04-00-00

A/A	ΣΥΝΤΟΜΗ ΠΕΡΙΓΡΑΦΗ ΑΝΤΙΚΕΙΜΕΝΟΥ	Αρ. Τιμ.	ΚΩΔ. NET	Ισχύουσα Ελληνική Τεχνική Προδιαγραφή Κωδ. ΕΤΕΠ ΕΛΟΤ ΤΠ 1501-01-02-01-00
29	Προμήθεια και τοποθέτηση σιδηρού οπλισμού σκυροδεμάτων υδραυλικών έργων (B500C).	Υ.29	NET ΥΔΡ 9.26	
30	Αποστάτες σιδηροπλισμού σκυροδεμάτων	Υ.30	NET ΟΙΚ 38.45	---
31	Προμήθεια και προσθήκη προσθέτων στο σκυρόδεμα-Στεγανοποιητικά μάζας σκυροδέματος	Υ.31	NET ΥΔΡ 9.23.04	---
32	Επάλειψη επιφανειών σκυροδέματος με εποξειδικά υλικά κατάλληλα για πόσιμο νερό	Υ.32	NET ΟΙΚ 79.06	---
ΟΜΑΔΑ Γ: ΜΕΤΑΛΛΙΚΑ ΣΤΟΙΧΕΙΑ ΚΑΙ ΚΑΤΑΣΚΕΥΕΣ - ΣΩΛΗΝΩΣΕΙΣ - ΔΙΚΤΥΑ - ΣΥΣΚΕΥΕΣ ΔΙΚΤΥΩΝ ΣΩΛΗΝΩΣΕΩΝ				
33	Σωληνώσεις πίεσεως από σωλήνες πολυαιθυλενίου (PE) (με ελάχιστη απαιτούμενη αντοχή MRS10 = 10 MPa), με συμπαγές τοίχωμα, κατά EN 12201-2. Ονομ. διαμέτρου DN 355 mm / PN 12,5 atm.	Υ.33	NET ΥΔΡ 12.14.01.36	---
34	Σωληνώσεις πίεσεως από σωλήνες πολυαιθυλενίου (PE) (με ελάχιστη απαιτούμενη αντοχή MRS10 = 10 MPa), με συμπαγές τοίχωμα, κατά EN 12201-2. Ονομ. διαμέτρου DN355 mm / PN 16 atm.	Υ.34	NET ΥΔΡ 12.14.01.56	---
35	Σωληνώσεις πίεσεως από σωλήνες πολυαιθυλενίου (PE) (με ελάχιστη απαιτούμενη αντοχή MRS10 = 10 MPa), με συμπαγές τοίχωμα, κατά EN 12201-2. Ονομ. διαμέτρου DN 355mm / PN 20 atm.	Υ.35	NET ΥΔΡ 12.14.01.76	---
36	Σωληνώσεις πίεσεως από σωλήνες πολυαιθυλενίου (PE) (με ελάχιστη απαιτούμενη αντοχή MRS10 = 10 MPa), με συμπαγές τοίχωμα, κατά EN 12201-2. Ονομ. διαμέτρου DN400mm / PN 25 atm.	Υ.36	NET ΥΔΡ 12.14.01.97	---
37	Κατασκευή ευθυγράμμων τμημάτων δικτύου με χαλυβδοσωλήνες. Με χρήση χαλυβδοσωλήνων με εξωτερική μόνωση με λιθανθρακόπισσα (ασφαλτικής βάσης) και φύλλο πολυαιθυλενίου και εσωτερική μόνωση με εποξειδική ρητίνη.	Υ.37	NET ΥΔΡ 12.18.02	---
38	Δικλείδες χυτοσιδηρές συρταρωτές. Με ωτίδες, ονομαστικής πίεσης 16 atm. Ονομαστικής διαμέτρου DN 100 mm.	Υ.38	NET ΥΔΡ 13.03.03.03	08-06-07-02
39	Δικλείδες χυτοσιδηρές συρταρωτές. Με ωτίδες, ονομαστικής πίεσης 25 atm. Ονομαστικής διαμέτρου DN 100 mm.	Υ.39	NET ΥΔΡ 13.03.04.02	08-06-07-02
40	Δικλείδες χυτοσιδηρές συρταρωτές. Με ωτίδες, ονομαστικής πίεσης 16 atm. Ονομαστικής διαμέτρου DN 150 mm.	Υ.40	NET ΥΔΡ 13.03.03.05	08-06-07-02
41	Δικλείδες χυτοσιδηρές συρταρωτές. Με ωτίδες, ονομαστικής πίεσης 16 atm. Ονομαστικής διαμέτρου DN 300 mm.	Υ.41	NET ΥΔΡ 13.03.03.09	08-06-07-02
42	Δικλείδες χυτοσιδηρές συρταρωτές. Με ωτίδες, ονομαστικής πίεσης 25 atm. Ονομαστικής διαμέτρου DN 300 mm.	Υ.42	NET ΥΔΡ 13.03.04.05	08-06-07-02

A/A	ΣΥΝΤΟΜΗ ΠΕΡΙΓΡΑΦΗ ΑΝΤΙΚΕΙΜΕΝΟΥ	Αρ. Τιμ.	ΚΩΔ. NET	Ισχύουσα Ελληνική Τεχνική Προδιαγραφή Κωδ. ΕΤΕΠ ΕΛΟΤ ΤΠ 1501-
43	Βαλβίδες εισαγωγής-εξαγωγής αέρα διπλής ενεργείας, παλινδρομικού τύπου, ονομαστικής πίεσης 16 atm, ονομαστικής διαμέτρου DN 100 mm.	Υ.43	NET ΥΔΡ 13.10.02.03	08-06-07-07
44	Βαλβίδες εισαγωγής-εξαγωγής αέρα διπλής ενεργείας, παλινδρομικού τύπου, ονομαστικής πίεσης 25 atm, ονομαστικής διαμέτρου DN 100 mm.	Υ.44	NET ΥΔΡ 13.10.03.03	08-06-07-07
45	Ειδικά τεμάχια σωληνώσεων από ελατό χυτοσίδηρο σφαιροειδούς γραφίτη (ductile iron) - Καμπύλες, ταυ, συστολές, πώματα κλπ, όλων των τύπων, μεγεθών, κλάσεων πίεσης λειτουργίας, κατά ΕΛΟΤ EN 545 και ΕΛΟΤ EN 598	Υ.45	NET ΥΔΡ12.17.01	---
46	Φλάντζες συγκόλλησης χαλύβδινες.	Υ.46	NET ΥΔΡ 12.20	---
47	Χυτοσιδηρά καλύμματα φρεατίων από ελατό χυτοσίδηρο (ductile iron)	Υ.47	NET ΥΔΡ11.01.02	---
48	Βαθμίδες από χυτοσίδηρο	Υ.48	NET ΥΔΡ11.03	08-07-01-05
49	Κατασκευές με αυξημένη μηχανουργική επεξεργασία (εργασία τόννου, φρέζας, κυλίνδρου, boring)	Υ.49	NET ΥΔΡ 11.05.03	---
50	Πολύτρητο υδροληψίας δεξαμενών (φίλτρο αναρρόφησης) . Για αγωγό DN300	Υ.50	N/NET ΥΔΡ12.20	---
51	Φίλτρο νερού τύπου Υ, φλαντζωτό, από χυτοσίδηρο και γαλβανισμένο διάτρητο έλασμα Ονομ. πίεσεως 16 atm Διαμέτρου 300mm (IRON FILTER FLANGE ENDS - FL)	Υ.51	N/ATHE 9177.2.4	---
52	Διαφραγματικές βαλβίδες διπλού θαλάμου ΠΕΡΙΟΡΙΣΜΟΥ ΠΑΡΟΧΗΣ ΤΥΠΟΥ FCV Ονομαστικής πίεσης 16 atm Ονομαστικής διαμέτρου DN 300 mm	Υ.52	N/NET ΥΔΡ13.12.01.08	---
53	Χαλύβδινες εξαρμώσεις, ονομαστικής πίεσης PN 16 at, ονομαστικής διαμέτρου DN 250 mm.	Υ.53	NET ΥΔΡ 13.15.02.09	08-06-07-05
54	Ηλεκτρονικό παλμικό παροχόμετρο μμπταρίας ονομαστικής πίεσης 16atm, ονομαστικής διαμέτρου DN250mm	Υ.54	N/NET ΥΔΡ 13.17.01.02	---
55	Διαφραγματικές βαλβίδες διπλού θαλάμου. Βαλβίδα ελέγχου στάθμης (LCV) με μηχανικό φλοτέρ ενός επιπέδου, ονομαστικής πίεσης 16 atm ονομαστικής διαμέτρου DN 250 mm	Υ.55	N/NET ΥΔΡ13.12.01.09	---
56	Διαφραγματικές βαλβίδες διπλού θαλάμου. Υδραυλικές αντιπληγματικές βαλβίδες τύπου SRV (Surge Relief Valve ή Pressure Relief Valve), γωνιακές, ονομαστικής πίεσης 16 atm ονομαστικής διαμέτρου DN 100 mm	Υ.56	N/NET ΥΔΡ13.12.01.10	08-06-07-06

3. ΠΙΝΑΚΑΣ ΘΕΣΜΟΘΕΤΗΜΕΝΩΝ ΕΝΑΡΜΟΝΙΣΜΕΝΩΝ ΠΡΟΤΥΠΩΝ

ΚΩΔ. ΦΕΚ	ΦΕΚ ΔΗΜΟΣΙΕΥΣΗΣ	αριθ. ΚΥΑ
1	ΦΕΚ 1557B/17-08-2007	οικ.15894/337, οικ.15914/340
2	ΦΕΚ 1794B/28-08-2009	12394/406, 12395/407, 12396/ 408, 12397/409, 12398/ 410
3	ΦΕΚ 1870B/14-09-2007	οικ18174/393
4	ΦΕΚ 386B/20-03-2007	5328/122
5	ΦΕΚ 427B/07-04-2006	οικ6310/41(καταργήθηκε το άρθρο 4, αντικαταστάθηκε με ΚΥΑ 1783/64-ΦΕΚ 210B/01-03-2010)
6	ΦΕΚ 815B/24-05-2007	9451/208
7	ΦΕΚ 917B/17-07-2001	16462/29
8	ΦΕΚ 973B/18-07-2007	10976/244
9	ΦΕΚ 210B/01-03-2010	1782/63, 1781/62, 1783/64
10	ΦΕΚ 1091/19-07-2010	οικ8134/388
11	ΦΕΚ 1162B/02-08-2010	οικ8622/414, 8623/415
12	ΦΕΚ 1100B/21-07-2010	οικ8136/390, οικ8135/389
13	ΦΕΚ 1263B/06-08-2010	οικ624/416, οικ8625/417
14	ΦΕΚ Β 1914 / 15.06.2012	6690(Παράρτημα Ι, Ισχύοντα ΗΕΝ)
15	ΦΕΚ Β 1914 / 15.06.2012	6690(Παράρτημα ΙΙ, ΗΕΝ που θα ισχύσουν προσεχώς)
16	ΦΕΚ Β 1914 / 15.06.2012	6690(Παράρτημα ΙΙΙ, ΕΤΑΓ)

ΚΩΔ. ΦΕΚ	ΚΩΔΙΚΟΣ ΕΛΟΤ	Τίτλος Προτύπου	Κατασκευαστικός τομέας
4	ΕΛΟΤ EN 12620	Αδρανή για σκυρόδεμα	Γενικής εφαρμογής
4	ΕΛΟΤ EN 13055 -1	Ελαφρά αδρανή - Μέρος 1: Ελαφρά αδρανή για σκυροδέματα, κονιάματα και ενέματα	Γενικής εφαρμογής
4	ΕΛΟΤ EN 13139	Αδρανή κονιαμάτων	Γενικής εφαρμογής
5	ΕΛΟΤ EN 934-2	Πρόσθετα σκυροδέματος, κονιαμάτων και ενεμάτων - Μέρος 2: Πρόσθετα σκυροδέματος - Ορισμοί, απαιτήσεις, συμμόρφωση, σήμανση και επισήμανση	Γενικής εφαρμογής
5	ΕΛΟΤ EN 934-3	Πρόσθετα σκυροδέματος, κονιαμάτων και ενεμάτων - Μέρος 3: Πρόσθετα για επιχρίσματα τοιχοποιίας - Ορισμοί, απαιτήσεις, συμμόρφωση, σήμανση και επισήμανση	Γενικής εφαρμογής
5	ΕΛΟΤ EN 934-4	Πρόσθετα σκυροδέματος, κονιαμάτων και ενεμάτων - Μέρος 4: Πρόσθετα για ενέματα για προεντεταμένους τένοντες - Ορισμοί, απαιτήσεις, συμμόρφωση, σήμανση και επισήμανση	Γενικής εφαρμογής
7	EN 197-1	Τσιμέντο - Μέρος 1: Σύνθεση, προδιαγραφές και κριτήρια συμμόρφωσης για τα κοινά τσιμέντα	Γενικής εφαρμογής
7	EN 197-2	Τσιμέντο - Μέρος 2: Αξιολόγηση συμμόρφωσης	Γενικής εφαρμογής
14	ΕΛΟΤ EN 12839	Προκατασκευασμένα προϊόντα από σκυρόδεμα - Στοιχεία περιφράξεων	Γενικής εφαρμογής
14	ΕΛΟΤ EN 13263-1	Πυριτική παιπάλη για σκυρόδεμα - Μέρος 1: Ορισμοί, απαιτήσεις και κριτήρια συμμόρφωσης	Γενικής εφαρμογής

ΚΩΔ. ΦΕΚ	ΚΩΔΙΚΟΣ ΕΛΟΤ	Τίτλος Προτύπου	Κατασκευαστικός τομέας
14	ΕΛΟΤ EN 14216	Τσιμέντο - Σύνθεση, προδιαγραφές και κριτήρια συμμόρφωσης ειδικών τσιμέντων πολύ χαμηλής θερμότητας ενυδάτωσης	Γενικής εφαρμογής
14	ΕΛΟΤ EN 14647	Ασβεσταργιλικό τσιμέντο - Σύνθεση, προδιαγραφές και κριτήρια συμμόρφωσης	Γενικής εφαρμογής
14	ΕΛΟΤ EN 14889-1	Ίνες για σκυρόδεμα - Μέρος 1: Χαλύβδινες ίνες - Ορισμοί, προδιαγραφές και συμμόρφωση	Γενικής εφαρμογής
14	ΕΛΟΤ EN 14889-2	Ίνες για σκυρόδεμα - Μέρος 2: Πολυμερικές ίνες - Ορισμοί, προδιαγραφές και συμμόρφωση	Γενικής εφαρμογής
14	ΕΛΟΤ EN 14964	Άκαμπτα υποστρώματα για ασυνεχή στέγαση - Ορισμοί και χαρακτηριστικά	Γενικής εφαρμογής
14	ΕΛΟΤ EN 15167-1	Λειοτριβημένη κοκκοποιημένη σκωρία υψικαμίνων για χρήση σε σκυρόδεμα, κονιάματα και ενέματα - Μέρος 1: Ορισμοί, προδιαγραφές και κριτήρια συμμόρφωσης	Γενικής εφαρμογής
14	ΕΛΟΤ EN 15743	Τσιμέντο υψηλών θειικών - Σύνθεση, προδιαγραφές και κριτήρια συμμόρφωσης	Γενικής εφαρμογής
14	ΕΛΟΤ EN 197-4	Τσιμέντο - Μέρος 4: Σύσταση, προδιαγραφές και κριτήρια συμμόρφωσης τσιμέντων υψικαμίνων με χαμηλή πρώιμη αντοχή	Γενικής εφαρμογής
14	ΕΛΟΤ EN 450-1	Ίπτάμενη τέφρα για σκυρόδεμα - Μέρος 1: Ορισμός, προδιαγραφές και κριτήρια συμμόρφωσης	Γενικής εφαρμογής
14	ΕΛΟΤ EN 934-5	Πρόσθετα σκυροδέματος, κονιαμάτων και ενεμάτων - Μέρος 5: Πρόσθετα εκτοξευόμενου σκυροδέματος - Ορισμοί, απαιτήσεις, συμμόρφωση, σήμανση και επισήμανση	Γενικής εφαρμογής
15	ΕΛΟΤ EN 15368	Υδραυλικά συνδετικά για μη δομικές εφαρμογές - Ορισμοί προδιαγραφές και κριτήρια συμμόρφωσης	Γενικής εφαρμογής
12	ΕΛΟΤ EN 1504.02	Προϊόντα και συστήματα για την προστασία και επισκευή δομημάτων από σκυρόδεμα - Ορισμοί, απαιτήσεις, έλεγχος ποιότητας και αξιολόγηση της συμμόρφωσης - Μέρος 2: Συστήματα προστασίας επιφανειών σκυροδέματος	Επισκευές - ενισχύσεις
12	ΕΛΟΤ EN 1504.03	Προϊόντα και συστήματα για την προστασία και επισκευή δομημάτων από σκυρόδεμα - Ορισμοί, απαιτήσεις, έλεγχος ποιότητας και αξιολόγηση της συμμόρφωσης - Μέρος 3: Επισκευή φερόντων και μη φερόντων στοιχείων	Επισκευές - ενισχύσεις
12	ΕΛΟΤ EN 1504.04	Προϊόντα και συστήματα για την προστασία και επισκευή δομημάτων από σκυρόδεμα - Ορισμοί, απαιτήσεις, έλεγχος ποιότητας και αξιολόγηση της συμμόρφωσης - Μέρος 4: Δομικά συνδετικά.	Επισκευές - ενισχύσεις
12	ΕΛΟΤ EN 1504.05	Προϊόντα και συστήματα για την προστασία και επισκευή δομημάτων από σκυρόδεμα - Ορισμοί, απαιτήσεις, έλεγχος ποιότητας και αξιολόγηση της συμμόρφωσης - Μέρος 5: Προϊόντα και συστήματα για έγχυση στο σκυρόδεμα	Επισκευές - ενισχύσεις

ΚΩΔ. ΦΕΚ	ΚΩΔΙΚΟΣ ΕΛΟΤ	Τίτλος Προτύπου	Κατασκευαστικός τομέας
12	ΕΛΟΤ EN 1504.06	Προϊόντα και συστήματα για την προστασία και επισκευή δομημάτων από σκυρόδεμα - Ορισμοί, απαιτήσεις, έλεγχος ποιότητας και αξιολόγηση της συμμόρφωσης - Μέρος 6: Αγκύρωση χαλύβδινων ράβδων οπλισμού	Επισκευές - ενισχύσεις
12	ΕΛΟΤ EN 1504.07	Προϊόντα και συστήματα για την προστασία και επισκευή δομημάτων από σκυρόδεμα - Ορισμοί, απαιτήσεις, έλεγχος ποιότητας και αξιολόγηση της συμμόρφωσης - Μέρος 7: Προστασία οπλισμού έναντι διάβρωσης	Επισκευές - ενισχύσεις
14	ΕΛΟΤ EN 15274	Συγκολλητικά γενικών χρήσεων για δομικές συναρμογές - Απαιτήσεις και μέθοδοι δοκιμής	Επισκευές - ενισχύσεις
14	ΕΛΟΤ EN 15275	Δομικά συγκολλητικά - Χαρακτηρισμός των αναερόβιων συγκολλητικών για αξονική συναρμογή μεταλλικών στοιχείων στις κατασκευές και τεχνικά έργα	Επισκευές - ενισχύσεις
14	ΕΛΟΤ EN 1	Θερμάστρες υγρών καυσίμων με καυστήρες εξάτμισης	ΗΛΜ
14	ΕΛΟΤ EN 1020	Μη οικιακοί αεροθερμαντήρες για θέρμανση χώρου με καύση αερίου, εξαναγκασμένης μεταφοράς, με ονομαστική θερμική ισχύ εισόδου, που δεν υπερβαίνει τα 300 kW με ενσωματωμένο ανεμιστήρα για την υποστήριξη της μεταφοράς αέρα καύσης ή/και των προϊόντων καύσης	ΗΛΜ
14	ΕΛΟΤ EN 12285-2	Χαλύβδινες δεξαμενές κατασκευασμένες σε εργοστάσιο - Μέρος 2: Οριζόντιες κυλινδρικές δεξαμενές απλού και διπλού τοιχώματος για υπέργεια αποθήκευση εύφλεκτων και μη εύφλεκτων υγρών που ρυπαίνουν το νερό	ΗΛΜ
14	ΕΛΟΤ EN 12566-1	Μικρά συστήματα επεξεργασίας αποβλήτων μέχρι 50 ισοδύναμους κατοίκους - Μέρος 1: Προκατασκευασμένες σηπτικές δεξαμενές	ΗΛΜ
14	ΕΛΟΤ EN 12566-3	Μικρά συστήματα επεξεργασίας αποβλήτων μέχρι 50 ισοδύναμους κατοίκους - Μέρος 3: Εγκαταστάσεις επεξεργασίας αποβλήτων οικιακής χρήσης, έτοιμες για τοποθέτηση ή/και επί τόπου, συναρμολογούμενες	ΗΛΜ
14	ΕΛΟΤ EN 12566-4	Μικρά συστήματα επεξεργασίας αποβλήτων μέχρι 50 ισοδύναμους κατοίκους - Μέρος 4: Σηπτικές δεξαμενές συναρμολογημένες επί τόπου από προκατασκευασμένα στοιχεία	ΗΛΜ
14	ΕΛΟΤ EN 13160-1	Συστήματα ανίχνευσης διαρροής - Μέρος 1: Γενικές αρχές	ΗΛΜ
14	ΕΛΟΤ EN 13341	Θερμοπλαστικές σταθερές δεξαμενές για υπέργεια αποθήκευση καυσίμου θέρμανσης, κηροσίνης και πετρελαίου οικιακής χρήσης - Πολυαιθυλένιο δια εμφυσήσεως και περιστροφής και πολυαμίδιο 6 με ανιοντικό πολυμερισμό δεξαμενών - Απαιτήσεις και μέθοδοι δοκιμών	ΗΛΜ
14	ΕΛΟΤ EN 13616	Διατάξεις ασφάλειας υπερπλήρωσης για σταθερές δεξαμενές υγρών καυσίμων	ΗΛΜ

ΚΩΔ. ΦΕΚ	ΚΩΔΙΚΟΣ ΕΛΟΤ	Τίτλος Προτύπου	Κατασκευαστικός τομέας
14	ΕΛΟΤ EN 14339	Υπόγεια πυροσβεστικά υδροστόμια	ΗΛΜ
14	ΕΛΟΤ EN 14384	Υπέργεια πυροσβεστικά υδροστόμια	ΗΛΜ
14	ΕΛΟΤ EN 416-1	Μη οικιακοί ανηρτημένοι θερμαντήρες αερίου, μη φωτεινής ακτινοβολίας, με ένα καυστήρα με ανεμιστήρα - Μέρος 1: Ασφάλεια	ΗΛΜ
14	ΕΛΟΤ EN 621	Μη οικιακοί αεροθερμαντήρες για θέρμανση χώρου με καύση αερίου, εξαναγκασμένης μεταφοράς με ονομαστική θερμική ισχύ εισόδου που δεν υπερβαίνει τα 300 kw χωρίς ανεμιστήρα για την υποστήριξη της μεταφοράς αέρα καύσης ή/και των προϊόντων καύσης	ΗΛΜ
14	ΕΛΟΤ EN 777-1	Μη οικιακοί αναρτημένοι θερμαντήρες αερίου, μη φωτεινής ακτινοβολίας, πολλαπλών καυστήρων, με ανεμιστήρα - Μέρος 1: Σύστημα D, ασφάλεια	ΗΛΜ
14	ΕΛΟΤ EN 777-2	Μη οικιακοί αναρτημένοι θερμαντήρες αερίου, μη φωτεινής ακτινοβολίας, πολλαπλών καυστήρων, με ανεμιστήρα - Μέρος 2: Σύστημα E, ασφάλεια	ΗΛΜ
14	ΕΛΟΤ EN 777-3	Μη οικιακοί αναρτημένοι θερμαντήρες αερίου, μη φωτεινής ακτινοβολίας, πολλαπλών καυστήρων, με ανεμιστήρα - Μέρος 3: Σύστημα F, ασφάλεια	ΗΛΜ
14	ΕΛΟΤ EN 858-1	Συστήματα διαχωρισμού ελαφρών υγρών (π.χ λιπαντικά και καύσιμα) - Μέρος 1: Αρχές σχεδιασμού προϊόντος, επιδόσεις και δοκιμές, σήμανση και έλεγχος ποιότητας	ΗΛΜ
14	ΕΛΟΤ ΕΛΟΤ EN 777-4	Μη οικιακοί αναρτημένοι θερμαντήρες αερίου, μη φωτεινής ακτινοβολίας, πολλαπλών καυστήρων, με ανεμιστήρα - Μέρος 4: Σύστημα H, ασφάλεια	ΗΛΜ
15	ΕΛΟΤ EN 14229	Δομική ξυλεία - Ξύλινοι στύλοι για εναέριες γραμμές	ΗΛΜ
14	ΕΛΟΤ EN 1057	Χαλκός και κράματα χαλκού - Στρογγυλοί χαλκοσωλήνες άνευ ραφής, για νερό και αέριο σε εγκαταστάσεις υγιεινής και θερμάνσεως	ΗΛΜ κτιριακών έργων
14	ΕΛΟΤ EN 1123-1	Σωλήνες και εξαρτήματα σωληνώσεων από χάλυβα με γαλβάνισμα εν θερμώ συγκολλημένων κατά μήκος με σύνδεση αρσενικού - θηλυκού για συστήματα αποβλήτων - Μέρος 1: Απαιτήσεις, δοκιμές, έλεγχος ποιότητας	ΗΛΜ κτιριακών έργων
14	ΕΛΟΤ EN 1124-1	Σωλήνες και εξαρτήματα σωλήνων από ανοξείδωτο χάλυβα με διαμήκη ραφή με σύνδεση ελεύθερου άκρου και μούφας για συστήματα αποβλήτων - Μέρος 1: Απαιτήσεις, δοκιμές, έλεγχος ποιότητας	ΗΛΜ κτιριακών έργων
14	ΕΛΟΤ EN 12050-1	Εγκαταστάσεις άντλησης αποβλήτων για κτίρια και γήπεδα - Αρχές κατασκευής και δοκιμών - Μέρος 1: Εγκαταστάσεις άντλησης που περιέχουν κοπρανώδη υλικά	ΗΛΜ κτιριακών έργων
14	ΕΛΟΤ EN 12050-2	Εγκαταστάσεις άντλησης αποβλήτων για κτίρια και γήπεδα - Αρχές κατασκευής και δοκιμών - Μέρος 2: Εγκαταστάσεις άντλησης από μη κοπρανώδη υλικά	ΗΛΜ κτιριακών έργων

ΚΩΔ. ΦΕΚ	ΚΩΔΙΚΟΣ ΕΛΟΤ	Τίτλος Προτύπου	Κατασκευαστικός τομέας
14	ΕΛΟΤ EN 12050-3	Εγκαταστάσεις άντλησης αποβλήτων για κτίρια και γήπεδα - Αρχές κατασκευής και δοκιμών - Μέρος 3: Εγκαταστάσεις άντλησης για απόβλητα που περιέχουν κοπρανώδη υλικά για περιορισμένες εφαρμογές	ΗΛΜ κτιριακών έργων
14	ΕΛΟΤ EN 12050-4	Εγκαταστάσεις άντλησης αποβλήτων για κτίρια και γήπεδα - Αρχές κατασκευής και δοκιμών - Μέρος 4: Αντεπιστροφές βαλβίδες για απόβλητα μη περιέχοντα κοπρανώδη υλικά και απόβλητα περιέχοντα κοπρανώδη υλικά	ΗΛΜ κτιριακών έργων
14	ΕΛΟΤ EN 12380	Βαλβίδες εισαγωγής ατμοσφαιρικού αέρα για συστήματα αποχέτευσης - Απαιτήσεις, μέθοδοι δοκιμών και αξιολόγηση της συμμόρφωσης	ΗΛΜ κτιριακών έργων
14	ΕΛΟΤ EN 12446	Καπνοδόχοι - Στοιχεία δόμησης - Εξωτερικά στοιχεία από σκυρόδεμα	ΗΛΜ κτιριακών έργων
14	ΕΛΟΤ EN 12737	Προκατασκευασμένα προϊόντα από σκυρόδεμα - Σχάρες δαπέδου και σταυλισμού	ΗΛΜ κτιριακών έργων
14	ΕΛΟΤ EN 12764	Είδη υγιεινής - Προδιαγραφή για λουτήρες υδρομασάζ	ΗΛΜ κτιριακών έργων
14	ΕΛΟΤ EN 12809	Οικιακοί ανεξάρτητοι λέβητες που λειτουργούν με στερεά καύσιμα - Ονομαστική θερμική ισχύς έως 50 kW - Απαιτήσεις και μέθοδοι δοκιμής	ΗΛΜ κτιριακών έργων
14	ΕΛΟΤ EN 12815	Οικιακά μαγειρεία που λειτουργούν με στερεά καύσιμα - Απαιτήσεις και μέθοδοι δοκιμής	ΗΛΜ κτιριακών έργων
14	ΕΛΟΤ EN 13063-1	Καπνοδόχοι - Συστήματα καπνοδόχων με εσωτερικούς αγωγούς από άργιλο/κεραμική ύλη - Μέρος 1: Απαιτήσεις και μέθοδοι δοκιμής για αντίσταση σε φλόγα - αιθάλη	ΗΛΜ κτιριακών έργων
14	ΕΛΟΤ EN 13063-2	Καπνοδόχοι - Συστήματα καπνοδόχων με εσωτερικούς αγωγούς από άργιλο/κεραμική ύλη - Μέρος 2: Απαιτήσεις και μέθοδοι δοκιμής σε υγρές συνθήκες	ΗΛΜ κτιριακών έργων
14	ΕΛΟΤ EN 13063-3	Καπνοδόχοι - Συστήματα καπνοδόχων από κεραμικά στοιχεία - Μέρος 3: Απαιτήσεις και μέθοδοι δοκιμής για συστήματα απαγωγής αέρα καπνοδόχων	ΗΛΜ κτιριακών έργων
14	ΕΛΟΤ EN 13069	Καπνοδόχοι - Εξωτερικά τοιχώματα από άργιλο/κεραμική ύλη για συστήματα καπνοδόχων - Απαιτήσεις και μέθοδοι δοκιμής	ΗΛΜ κτιριακών έργων
14	ΕΛΟΤ EN 13084-5	Ελεύθερα ιστάμενες καπνοδόχοι - Μέρος 5: Υλικά για αγωγούς από τούβλα - Προδιαγραφές προϊόντος	ΗΛΜ κτιριακών έργων
14	ΕΛΟΤ EN 13084-7	Ελεύθερα ιστάμενες καπνοδόχοι - Μέρος 7: Προδιαγραφές προϊόντος για κυλινδρικές κατασκευές από χάλυβα για χρήση σε καπνοδόχους μονού τοιχώματος από χάλυβα και εσωτερικούς αγωγούς από χάλυβα	ΗΛΜ κτιριακών έργων
14	ΕΛΟΤ EN 1319	Οικιακοί αερολέβητες αερίου για θέρμανση χώρου, εξαναγκασμένης συναγωγής, με καυστήρες με ανεμιστήρα, με ονομαστική θερμική ισχύ εισόδου μη υπερβαίνουσα τα 70kW	ΗΛΜ κτιριακών έργων

ΚΩΔ. ΦΕΚ	ΚΩΔΙΚΟΣ ΕΛΟΤ	Τίτλος Προτύπου	Κατασκευαστικός τομέας
14	ΕΛΟΤ EN 13229	Εντιθέμενες συσκευές, περιλαμβανομένων ανοικτών εστιών που καίνε στερεά καύσιμα - Απαιτήσεις και μέθοδοι δοκιμής	ΗΛΜ κτιριακών έργων
14	ΕΛΟΤ EN 13240	Θερμαντήρες χώρου που λειτουργούν με στερεά καύσιμα - Απαιτήσεις και μέθοδοι δοκιμής	ΗΛΜ κτιριακών έργων
14	ΕΛΟΤ EN 13310	Νεροχύτες κουζίνας - Λειτουργικές απαιτήσεις και μέθοδοι δοκιμής	ΗΛΜ κτιριακών έργων
14	ΕΛΟΤ EN 13407	Επιτοίχια ουρητήρια - Λειτουργικές απαιτήσεις και μέθοδοι δοκιμής	ΗΛΜ κτιριακών έργων
14	ΕΛΟΤ EN 13502	Καπνοδόχοι - Απαιτήσεις και μέθοδοι δοκιμής για απολήξεις καπνοδόχων από άργιλο/κεραμική ύλη	ΗΛΜ κτιριακών έργων
14	ΕΛΟΤ EN 13564-1	Διατάξεις αντεπιστροφής για αποχετεύσεις κτιρίων - Μέρος 1: Απαιτήσεις	ΗΛΜ κτιριακών έργων
14	ΕΛΟΤ EN 14037-1	Θερμαντικά σώματα οροφής, δι' ακτινοβολίας, τροφοδοτούμενα με νερό θερμοκρασίας κάτω από 120°C - Μέρος 1: Τεχνικές προδιαγραφές και απαιτήσεις	ΗΛΜ κτιριακών έργων
14	ΕΛΟΤ EN 14296	Είδη υγιεινής - Νιπτήρες κοινής χρήσης	ΗΛΜ κτιριακών έργων
14	ΕΛΟΤ EN 14428	Διαχωριστικά και καταιονητήρες (ντουσιέρες) - Λειτουργικές απαιτήσεις και μέθοδοι δοκιμής	ΗΛΜ κτιριακών έργων
14	ΕΛΟΤ EN 14471	Καπνοδόχοι - Σύστημα καπνοδόχων με πλαστικούς εσωτερικούς αγωγούς - Απαιτήσεις και μέθοδοι δοκιμής	ΗΛΜ κτιριακών έργων
14	ΕΛΟΤ EN 14528	Πυγολουτήρες (μπιντέ) - Λειτουργικές απαιτήσεις και μέθοδοι δοκιμής	ΗΛΜ κτιριακών έργων
14	ΕΛΟΤ EN 1457	Καπνοδόχοι - Εσωτερικοί αγωγοί από άργιλο/κεραμική ύλη - Απαιτήσεις και μέθοδοι δοκιμής	ΗΛΜ κτιριακών έργων
14	ΕΛΟΤ EN 14688	Είδη υγιεινής - Νιπτήρες - Λειτουργικές απαιτήσεις και μέθοδοι δοκιμής	ΗΛΜ κτιριακών έργων
14	ΕΛΟΤ EN 14785	Θερμαντήρες οικιακών χώρων λειτουργούντων με ξύλινα πλινθία - Απαιτήσεις και μέθοδοι δοκιμών	ΗΛΜ κτιριακών έργων
14	ΕΛΟΤ EN 14800	Εύκαμπτοι κυματοειδείς μεταλλικοί σωλήνες για την ασφάλεια σύνδεσης οικιακών συσκευών που χρησιμοποιούν αέρια καύσιμα.	ΗΛΜ κτιριακών έργων
14	ΕΛΟΤ EN 14909	Εύκαμπτα φύλλα στεγάνωσης - Πλαστικά και ελαστομερή φύλλα υδρομόνωσης τοίχων - Ορισμοί και χαρακτηριστικά	ΗΛΜ κτιριακών έργων
14	ΕΛΟΤ EN 14989-1	Καπνοδόχοι - Απαιτήσεις και μέθοδοι δοκιμής μεταλλικών καπνοδόχων και αεραγωγών ανεξαρτήτως υλικού για εφαρμογές θέρμανσης κλειστού χώρου - Μέρος 1: Κατακόρυφα τερματικά αέρος/καπνού για συσκευές C 6	ΗΛΜ κτιριακών έργων
14	ΕΛΟΤ EN 14989-2	Καπνοδόχοι - Απαιτήσεις και μέθοδοι δοκιμής για μεταλλικές καπνοδόχους και υλικά, ανεξαρτήτως αγωγών παροχής αέρα για εφαρμογές κλειστού τύπου - Μέρος 2: Αγωγοί προσαγωγής και απαγωγής αέρα για εφαρμογές κλειστού τύπου	ΗΛΜ κτιριακών έργων

ΚΩΔ. ΦΕΚ	ΚΩΔΙΚΟΣ ΕΛΟΤ	Τίτλος Προτύπου	Κατασκευαστικός τομέας
14	ΕΛΟΤ EN 15069	Βαλβίδες ασφαλείας σύνδεσης αερίων για συστήματα μεταλλικών σωληνώσεων που χρησιμοποιούνται στη σύνδεση οικιακών συσκευών αερίων καυσίμων	ΗΛΜ κτιριακών έργων
14	ΕΛΟΤ EN 15250	Οικιακές συσκευές θέρμανσης με καύση στερεών καυσίμων για χαμηλή απελευθέρωση θερμότητας	ΗΛΜ κτιριακών έργων
14	ΕΛΟΤ EN 15283-1	Γυψοσανίδες οπλισμένες με ίνες - Ορισμοί, απαιτήσεις και μέθοδοι δοκιμής - Μέρος 1: Γυψοσανίδες με υφασμάτινο οπλισμό	Κτιριακά έργα
14	ΕΛΟΤ EN 15283-2	Γυψοσανίδες οπλισμένες με ίνες - Ορισμοί, απαιτήσεις και μέθοδοι δοκιμής - Μέρος 2: Ινοπλισμένες γυψοσανίδες	Κτιριακά έργα
14	ΕΛΟΤ EN 15285	Μωσαϊκοί λίθοι - Διαστασιολογημένα πλακίδια για δάπεδα και σκάλες (εσωτερικά και εξωτερικά)	Κτιριακά έργα
14	ΕΛΟΤ EN 1806	Καπνοδόχοι - Στοιχεία άργιλο/κεραμικά για αγωγούς καπνοδόχων μονού τοιχώματος - Απαιτήσεις και μέθοδοι δοκιμής	ΗΛΜ κτιριακών έργων
14	ΕΛΟΤ EN 1825-1	Λιποσυλλέκτες - Μέρος 1: Αρχές σχεδιασμού, επιδόσεις και δοκιμές, σήμανση και έλεγχος ποιότητας	ΗΛΜ κτιριακών έργων
14	ΕΛΟΤ EN 1856-1	Καπνοδόχοι - Απαιτήσεις μεταλλικών καπνοδόχων - Μέρος 1: Προϊόντα που βασίζονται σε σύστημα καπνοδόχων	ΗΛΜ κτιριακών έργων
14	ΕΛΟΤ EN 1856-2	Καπνοδόχοι - Απαιτήσεις για μεταλλικές καπνοδόχους - Μέρος 2: Μεταλλικοί σωλήνες και στοιχεία συνδέσεων	ΗΛΜ κτιριακών έργων
14	ΕΛΟΤ EN 1857	Καπνοδόχοι - Δομικά στοιχεία - Εσωτερικοί αγωγοί από σκυρόδεμα	ΗΛΜ κτιριακών έργων
14	ΕΛΟΤ EN 1858	Καπνοδόχοι - Δομικά στοιχεία - Στοιχεία από σκυρόδεμα	ΗΛΜ κτιριακών έργων
14	ΕΛΟΤ EN 442-1	Θερμαντικά σώματα και εναλλάκτες Θερμότητας - Μέρος 1: Τεχνικές προδιαγραφές και απαιτήσεις	ΗΛΜ κτιριακών έργων
14	ΕΛΟΤ EN 681-1	Ελαστομερή στεγανωτικά - Απαιτήσεις για τα υλικά στεγάνωσης συνδέσμων σωλήνων που χρησιμοποιούνται σε εφαρμογές ύδρευσης και αποχέτευσης - Μέρος 1: Βουλκανισμένο ελαστικό	ΗΛΜ κτιριακών έργων
14	ΕΛΟΤ EN 681-2	Ελαστομερή στεγανωτικά - Απαιτήσεις για τα υλικά στεγάνωσης συνδέσμων σωλήνων που χρησιμοποιούνται σε εφαρμογές ύδρευσης και αποχέτευσης - Μέρος 2: Θερμοπλαστικά ελαστομερή	ΗΛΜ κτιριακών έργων
14	ΕΛΟΤ EN 681-3	Ελαστομερή στεγανωτικά - Απαιτήσεις για τα υλικά στεγάνωσης συνδέσμων σωλήνων σε εφαρμογές ύδρευσης και αποχέτευσης - Μέρος 3: Αφρώδη υλικά βουλκανισμένου ελαστικού	ΗΛΜ κτιριακών έργων
14	ΕΛΟΤ EN 681-4	Ελαστομερή στεγανωτικά - Απαιτήσεις για τα υλικά στεγάνωσης συνδέσμων σωλήνων σε εφαρμογές ύδρευσης και αποχέτευσης - Μέρος 4: Στεγανωτικά στοιχεία από χυτή πολυουρεθάνη	ΗΛΜ κτιριακών έργων

ΚΩΔ. ΦΕΚ	ΚΩΔΙΚΟΣ ΕΛΟΤ	Τίτλος Προτύπου	Κατασκευαστικός τομέας
14	ΕΛΟΤ EN 682	Ελαστομερή στεγανωτικά - Απαιτήσεις για τα υλικά στεγάνωσης που χρησιμοποιούνται σε σωλήνες και εξαρτήματα που μεταφέρουν αέριο και ρευστούς υδρογονάνθρακες	ΗΛΜ κτιριακών έργων
14	ΕΛΟΤ EN 778	Οικιακοί αεροθερμαντήρες για θέρμανση χώρου με καύση αερίου, εξαναγκασμένης μεταφοράς, με ονομαστική θερμική ισχύ εισόδου που δεν υπερβαίνει τα 70 kW χωρίς ανεμιστήρα για την υποστήριξη της μεταφοράς του αέρα καύσης ή/και των προϊόντων καύσης	ΗΛΜ κτιριακών έργων
14	ΕΛΟΤ EN 877	Σωλήνες και εξαρτήματα από χυτοσίδηρο, οι συνδέσεις τους και παρελκόμενα για την εκκένωση του νερού από τα κτίρια - Απαιτήσεις, μέθοδοι δοκιμών και διασφάλιση ποιότητας	ΗΛΜ κτιριακών έργων
14	ΕΛΟΤ EN 969	Σωλήνες από ελατό χυτοσίδηρο, ειδικά τεμάχια, εξαρτήματα και οι συνδέσεις τους για σωληνώσεις αερίου - Απαιτήσεις και μέθοδοι δοκιμής	ΗΛΜ κτιριακών έργων
14	ΕΛΟΤ EN 997	Λεκάνες WC και λεκάνες με δοχείο πλύσεως με ενσωματωμένη οσμοπαγίδα	ΗΛΜ κτιριακών έργων
15	ΕΛΟΤ EN 14055	Δοχεία πλύσεως (καζανάκια) για WC και ουρητήρια	ΗΛΜ κτιριακών έργων
15	ΕΛΟΤ EN 14516	Λουτήρες για οικιακή χρήση	ΗΛΜ κτιριακών έργων
15	ΕΛΟΤ EN 14527	Λεκάνες καταιονιστήρων (ντουσιέρες) για οικιακή χρήση	ΗΛΜ κτιριακών έργων
15	ΕΛΟΤ EN 15821	Θερμαντικά σώματα σάουνας πολλαπλής τροφοδότησης που λειτουργούν με κορμούς φυσικού ξύλου - Απαιτήσεις και μέθοδοι δοκιμής	ΗΛΜ κτιριακών έργων
15	ΕΛΟΤ EN 331	Χειροκίνητοι σφαιρικοί κωνικοί κρουνοί κλειστού πυθμένα για εγκαταστάσεις αερίου σε κτίρια	ΗΛΜ κτιριακών έργων
2	ΕΛΟΤ EN 13659	Εξώφυλλα - Απαιτήσεις επιδόσεων και ασφάλειας	Κουφώματα
2	ΕΛΟΤ EN 14351.01	Παράθυρα και πόρτες - Πρότυπο προϊόντος, χαρακτηριστικά επίδοσης - Μέρος 1: Παράθυρα και εξωτερικά ετυστήματα θυρών για πεζούς χωρίς χαρακτηριστικά πυραντίστασης ή/και διαρροής καπνού	Κουφώματα
9	ΕΛΟΤ EN 13241-1	Πόρτες για χώρους βιομηχανικούς, εμπορικούς και στάθμευσης - Πρότυπο προϊόντος - Μέρος 1: Προϊόντα χωρίς χαρακτηριστικά πυραντίστασης και ελέγχου καπνού	Κουφώματα
14	ΕΛΟΤ EN 1125	Είδη κιγκαλερίας - Διατάξεις εξόδων πανικού χειριζόμενες με οριζόντια δοκό για χρήση σε οδεύσεις διαφυγής - Απαιτήσεις και μέθοδοι δοκιμής	Κουφώματα
14	ΕΛΟΤ EN 1154	Είδη κιγκαλερίας - Συσκευές ελεγχόμενου κλεισίματος θυρών - Απαιτήσεις και μέθοδοι δοκιμής	Κουφώματα
14	ΕΛΟΤ EN 1155	Είδη κιγκαλερίας - Ηλεκτροκίνητες διατάξεις για ανακλινόμενες πόρτες - Απαιτήσεις και μέθοδοι δοκιμής	Κουφώματα

ΚΩΔ. ΦΕΚ	ΚΩΔΙΚΟΣ ΕΛΟΤ	Τίτλος Προτύπου	Κατασκευαστικός τομέας
14	ΕΛΟΤ EN 12209	Είδη κιγκαλερίας - Κλειδαριές - Κλειδαριές μηχανικής λειτουργίας και κυπριά - Απαιτήσεις και μέθοδοι δοκιμής	Κουφώματα
14	ΕΛΟΤ EN 179	Είδη κιγκαλερίας - Διατάξεις εξόδων κινδύνου χειριζόμενες με χειρολαβή ή πιεζόμενη πλάκα, για χρήση σε οδεύσεις διαφυγής - Απαιτήσεις και μέθοδοι δοκιμής	Κουφώματα
14	ΕΛΟΤ EN 1935	Είδη κιγκαλερίας - Μονοαξονικοί μεντεσέδες - Απαιτήσεις και μέθοδοι δοκιμών	Κουφώματα
15	ΕΛΟΤ EN 14846	Είδη κιγκαλερίας - Κλειδαριές - Ηλεκτρομηχανικές κλειδαριές και θήκες - Απαιτήσεις και μέθοδοι δοκιμής	Κουφώματα
1	ΕΛΟΤ EN 771-1	Στοιχεία τοιχοποιίας από άργιλο	Κτιριακά έργα
1	ΕΛΟΤ EN 771-2	Στοιχεία τοιχοποιίας από πυριτικό ασβέστιο	Κτιριακά έργα
1	ΕΛΟΤ EN 771-3	Στοιχεία τοιχοποιίας από σκυρόδεμα (αδρανή συνήθη και ελαφρά)	Κτιριακά έργα
1	ΕΛΟΤ EN 771-4	Στοιχεία τοιχοποιίας από αυτόκλειστο κυψελωτό σκυρόδεμα	Κτιριακά έργα
1	ΕΛΟΤ EN 771-5	Στοιχεία τοιχοποιίας από τεχνητούς λίθους	Κτιριακά έργα
2	ΕΛΟΤ EN 13561	Εξωτερικές περσίδες - Απαιτήσεις επιδόσεων και ασφάλειας	Κτιριακά έργα
2	ΕΛΟΤ EN 998-1	Προδιαγραφή κονιαμάτων τοιχοποιίας - Μέρος 1: Εξωτερικά και εσωτερικά επιχρίσματα	Κτιριακά έργα
2	ΕΛΟΤ EN 998-2	Προδιαγραφή κονιαμάτων τοιχοποιίας - Μέρος 2 κονίαμα τοιχοποιίας	Κτιριακά έργα
3	ΕΛΟΤ EN 459-1	Δομική Άσβεστος - Μέρος 1 Ορισμοί, Προδιαγραφές και Κριτήρια Συμμόρφωσης	Κτιριακά έργα
5	ΕΛΟΤ EN 1341	Πλάκες από φυσικούς λίθους για εξωτερική πλακόστρωση - Απαιτήσεις και μέθοδοι δοκιμής	Κτιριακά έργα
6	ΕΛΟΤ 13165	Θερμομονωτικά προϊόντα κτιρίων - Βιομηχανικώς παραγόμενα προϊόντα από άκαμπτο αφρό πολυουρεθάνης (PUR) - Προδιαγραφή	Κτιριακά έργα
6	ΕΛΟΤ EN 13162	Θερμομονωτικά προϊόντα κτιρίων - Βιομηχανικώς παραγόμενα προϊόντα από ορυκτόμαλλο (MW) - Προδιαγραφή	Κτιριακά έργα
6	ΕΛΟΤ EN 13163	Θερμομονωτικά προϊόντα κτιρίων - Βιομηχανικώς παραγόμενα προϊόντα από διογκωμένη πολυστερίνη (EPS) - Προδιαγραφή	Κτιριακά έργα
6	ΕΛΟΤ EN 13164	Θερμομονωτικά προϊόντα κτιρίων - Βιομηχανικώς παραγόμενα προϊόντα από εξηλασμένο αφρό πολυστερίνης (XPS) - Προδιαγραφή	Κτιριακά έργα
6	ΕΛΟΤ EN 13166	Θερμομονωτικά προϊόντα κτιρίων - Βιομηχανικώς παραγόμενα προϊόντα από φαινολικό αφρό (PF) - Προδιαγραφή	Κτιριακά έργα
6	ΕΛΟΤ EN 13167	Θερμομονωτικά προϊόντα κτιρίων - Βιομηχανικώς παραγόμενα προϊόντα από κυψελωτό γυαλί (CG) - Προδιαγραφή	Κτιριακά έργα

ΚΩΔ. ΦΕΚ	ΚΩΔΙΚΟΣ ΕΛΟΤ	Τίτλος Προτύπου	Κατασκευαστικός τομέας
6	ΕΛΟΤ EN 13168	Θερμομονωτικά προϊόντα κτιρίων - Βιομηχανικώς παραγόμενα προϊόντα από ξυλόμαλλο (WW) - Προδιαγραφή	Κτιριακά έργα
6	ΕΛΟΤ EN 13169	Θερμομονωτικά προϊόντα κτιρίων - Βιομηχανικώς παραγόμενα προϊόντα από διογκωμένο περλίτη (EPB) - Προδιαγραφή	Κτιριακά έργα
6	ΕΛΟΤ EN 13170	Θερμομονωτικά προϊόντα κτιρίων - Βιομηχανικώς παραγόμενα προϊόντα από διογκωμένο φελό (IOB) - Προδιαγραφή	Κτιριακά έργα
6	ΕΛΟΤ EN 13171	Θερμομονωτικά προϊόντα κτιρίων - Βιομηχανικώς παραγόμενα προϊόντα από ίνες ξύλου (WF) - Προδιαγραφή	Κτιριακά έργα
8	ΕΛΟΤ 12326-1	Σχιστολιθικά και λίθινα προϊόντα για ασυνεχείς επικαλύψεις στεγών και επενδύσεις - Μέρος 1: Προδιαγραφή προϊόντος	Κτιριακά έργα
8	ΕΛΟΤ EN 12057	Προϊόντα από φυσικούς λίθους - Διαστασιολογημένα πλακίδια - Απαιτήσεις	Κτιριακά έργα
8	ΕΛΟΤ EN 12058	Προϊόντα από φυσικούς λίθους - Πλάκες για δάπεδα και σκάλες - Απαιτήσεις	Κτιριακά έργα
8	ΕΛΟΤ EN 1469	Προϊόντα από φυσικούς λίθους - Πλάκες για επενδύσεις - Απαιτήσεις	Κτιριακά έργα
9	ΕΛΟΤ EN 13830	Πετάσματα όψεων - Πρότυπο προϊόντος	Κτιριακά έργα
11	ΕΛΟΤ EN 14915	Επιφάνειες και επενδύσεις από φυσική ξυλεία - Χαρακτηριστικά, αξιολόγηση της συμμόρφωσης και σήμανση	Κτιριακά έργα
12	ΕΛΟΤ EN 14509	Αυτοφερόμενα θερμομονωτικά πάνελς με μεταλλική κάλυψη και από τις δύο όψεις - Βιομηχανικώς παραγόμενα προϊόντα - Προδιαγραφές	Κτιριακά έργα
13	ΕΛΟΤ 14342	Ξυλεία δαπέδων - Χαρακτηριστικά, αξιολόγηση της συμμόρφωσης και σήμανση	Κτιριακά έργα
13	ΕΛΟΤ EN 13986	Πετάσματα με βάση το ξύλο για δομική χρήση - Χαρακτηριστικά, αξιολόγηση της συμμόρφωσης και σήμανση	Κτιριακά έργα
14	ΕΛΟΤ EN 1158	Μεταλλικά εξαρτήματα κτιρίων - Διατάξεις συντονισμού πόρτας - Απαιτήσεις και μέθοδοι δοκιμής	Κτιριακά έργα
14	ΕΛΟΤ EN 1168	Προϊόντα προκατασκευασμένα από σκυρόδεμα - Διάτρητες πλάκες με διαμήκη κενά	Κτιριακά έργα
14	ΕΛΟΤ EN 12004	Κόλλες για πλακίδια - Απαιτήσεις, αξιολόγηση της συμμόρφωσης, ταξινόμηση και χαρακτηρισμός	Κτιριακά έργα
14	ΕΛΟΤ EN 12467	Επίπεδα φύλλα ινοτσιμέντου - Προδιαγραφές προϊόντος και μέθοδοι δοκιμής	Κτιριακά έργα
14	ΕΛΟΤ EN 12843	Προκατασκευασμένα προϊόντα από σκυρόδεμα - Ιστοί και στύλοι	Κτιριακά έργα
14	ΕΛΟΤ EN 12859	Γυψότουβλα - Ορισμοί, απαιτήσεις και μέθοδοι δοκιμής	Κτιριακά έργα
14	ΕΛΟΤ EN 12860	Συνδετικές γάζες γύψου για γυψότουβλα - Ορισμοί, απαιτήσεις και μέθοδοι δοκιμής	Κτιριακά έργα

ΚΩΔ. ΦΕΚ	ΚΩΔΙΚΟΣ ΕΛΟΤ	Τίτλος Προτύπου	Κατασκευαστικός τομέας
14	ΕΛΟΤ EN 12878	Πιγμέντα για το χρωματισμό δομικών υλικών, που βασίζονται στο τσιμέντο ή/και στον ασβέστη - Προδιαγραφές και μέθοδοι δοκιμής	Κτιριακά έργα
14	ΕΛΟΤ EN 12951	Προκατασκευασμένα εξαρτήματα στέγασης - Σκάλες στεγών μόνιμης τοποθέτησης - Προδιαγραφή προϊόντος και μέθοδοι δοκιμής	Κτιριακά έργα
14	ΕΛΟΤ EN 1304	Κεραμίδια από άργιλο και εξαρτήματα - Ορισμοί και προδιαγραφές προϊόντων	Κτιριακά έργα
14	ΕΛΟΤ EN 13224	Προκατασκευασμένα προϊόντα από σκυρόδεμα - Στοιχεία προκατασκευασμένων δαπέδων με νευρώσεις	Κτιριακά έργα
14	ΕΛΟΤ EN 13225	Προκατασκευασμένα προϊόντα από σκυρόδεμα - Ευθύγραμμα δομικά στοιχεία	Κτιριακά έργα
14	ΕΛΟΤ EN 13279-1	Συνδετικά και επιχρίσματα από γύψο - Μέρος 1: Ορισμοί και απαιτήσεις	Κτιριακά έργα
14	ΕΛΟΤ EN 1344	Κεραμικά επιστρώσεων - Απαιτήσεις και μέθοδοι δοκιμής	Κτιριακά έργα
14	ΕΛΟΤ EN 13454-1	Συνδετικά, σύνθετα συνδετικά και βιομηχανικώς παραγόμενα μίγματα για επικαλύψεις δαπέδων με βάση το θεϊκό ασβέστιο - Μέρος 1: Ορισμοί και απαιτήσεις	Κτιριακά έργα
14	ΕΛΟΤ EN 13658-1	Μεταλλικά πλέγματα και γωνίες - Ορισμοί, απαιτήσεις και μέθοδοι δοκιμής - Μέρος 1: Εσωτερικά επιχρίσματα	Κτιριακά έργα
14	ΕΛΟΤ EN 13658-2	Μεταλλικά πλέγματα και γωνίες - Ορισμοί, απαιτήσεις και μέθοδοι δοκιμής - Μέρος 2: Εξωτερικά επιχρίσματα	Κτιριακά έργα
14	ΕΛΟΤ EN 13693	Προκατασκευασμένα προϊόντα από σκυρόδεμα - Ειδικά στοιχεία για στέγες	Κτιριακά έργα
14	ΕΛΟΤ EN 13707	Εύκαμπτα φύλλα στεγάνωσης - Οπλισμένα ασφαλτικά φύλλα στεγάνωσης δωματίων - Ορισμοί και χαρακτηριστικά	Κτιριακά έργα
14	ΕΛΟΤ EN 13747	Προκατασκευασμένα προϊόντα από σκυρόδεμα - Προκατασκευασμένες πλάκες για συστήματα δαπέδων	Κτιριακά έργα
14	ΕΛΟΤ EN 13748-1	Πλάκες από μωσαϊκό - Μέρος 1: Πλάκες από μωσαϊκό για εσωτερική χρήση	Κτιριακά έργα
14	ΕΛΟΤ EN 13748-2	Πλάκες από μωσαϊκό - Μέρος 2: Πλάκες από μωσαϊκό για εξωτερική χρήση	Κτιριακά έργα
14	ΕΛΟΤ EN 13813	Υλικό επικάλυψης και επιχρίσεις δαπέδων - Υλικό επικάλυψης - Ιδιότητες και απαιτήσεις	Κτιριακά έργα
14	ΕΛΟΤ EN 13815	Χυτά, γύψινα, ινοπλισμένα προϊόντα - Ορισμοί, Απαιτήσεις και μέθοδοι δοκιμής	Κτιριακά έργα
14	ΕΛΟΤ EN 13859-1	Εύκαμπτα φύλλα στεγάνωσης - Ορισμοί και χαρακτηριστικά υποστρωμάτων - Μέρος 1: Υποστρώματα για ασυνεχείς επικαλύψεις στεγών	Κτιριακά έργα
14	ΕΛΟΤ EN 13859-2	Εύκαμπτα φύλλα στεγάνωσης - Ορισμοί και χαρακτηριστικά υποστρωμάτων - Μέρος 2: Υποστρώματα τοίχων	Κτιριακά έργα

ΚΩΔ. ΦΕΚ	ΚΩΔΙΚΟΣ ΕΛΟΤ	Τίτλος Προτύπου	Κατασκευαστικός τομέας
14	ΕΛΟΤ EN 13915	Προκατασκευασμένα πετάσματα γυψοσανίδων με πορώδη πυρήνα από χαρτόνι - Ορισμοί, απαιτήσεις και μέθοδοι δοκιμής	Κτιριακά έργα
14	ΕΛΟΤ EN 13950	Σύνθετα θερμο/ηχομονωτικά πετάσματα γυψοσανίδων - Ορισμοί, απαιτήσεις και μέθοδοι δοκιμής	Κτιριακά έργα
14	ΕΛΟΤ EN 13956	Εύκαμπτα φύλλα στεγάνωσης - Πλαστικά και ελαστομερή φύλλα στεγάνωσης δωματίων - Ορισμοί και χαρακτηριστικά	Κτιριακά έργα
14	ΕΛΟΤ EN 13963	Υλικά αρμών για γυψοσανίδες - Ορισμοί, απαιτήσεις και μέθοδοι δοκιμής	Κτιριακά έργα
14	ΕΛΟΤ EN 13964	Ψευδοροφές - Απαιτήσεις και μέθοδοι δοκιμής	Κτιριακά έργα
14	ΕΛΟΤ EN 13967	Εύκαμπτα φύλλα στεγάνωσης - Πλαστικά και ελαστομερή φύλλα στεγάνωσης υπογείων και άλλων χώρων - Ορισμοί και χαρακτηριστικά	Κτιριακά έργα
14	ΕΛΟΤ EN 13969	Εύκαμπτα φύλλα στεγάνωσης - Ασφαλτικά φύλλα στεγάνωσης υπογείων και άλλων χώρων - Ορισμοί και χαρακτηριστικά	Κτιριακά έργα
14	ΕΛΟΤ EN 13970	Εύκαμπτα φύλλα στεγάνωσης - Ασφαλτόπανα για τον έλεγχο της διαπερατότητας των ατμών - Ορισμοί και χαρακτηριστικά	Κτιριακά έργα
14	ΕΛΟΤ EN 13978-1	Προκατασκευασμένα προϊόντα από σκυρόδεμα - Προκατασκευασμένοι χώροι στάθμευσης αυτοκινήτων - Μέρος 1: Απαιτήσεις για χώρους στάθμευσης από οπλισμένο σκυρόδεμα μονολιθικής κατασκευής ή αποτελούμενους από ανεξάρτητα στοιχεία συγκεκριμένων διαστάσεων	Κτιριακά έργα
14	ΕΛΟΤ EN 13984	Εύκαμπτα φύλλα στεγάνωσης - Πλαστικά και ελαστομερή φύλλα ελέγχου διαπερατότητας ατμών - Ορισμοί και χαρακτηριστικά	Κτιριακά έργα
14	ΕΛΟΤ EN 14016-1	Συνδετικά από μαγνησίτη για επικαλύψεις - Καυστική μαγνησία και χλωριούχο μαγνήσιο - Μέρος 1: Ορισμοί, απαιτήσεις	Κτιριακά έργα
14	ΕΛΟΤ EN 14041	Ελαστικά, κλωστοϋφαντουργικά και πολυστρωματικά καλύμματα δαπέδου - Βασικά χαρακτηριστικά	Κτιριακά έργα
14	ΕΛΟΤ EN 14063-1	Θερμομονωτικά υλικά και προϊόντα - Επί τόπου κατασκευαζόμενα προϊόντα ελαφροβαρών αδρανών διογκωμένης αργίλου (LWA) - Μέρος 1: Προδιαγραφή για χαλαρής πλήρωσης προϊόντα πριν την εγκατάσταση	Κτιριακά έργα
14	ΕΛΟΤ EN 14064-1	Θερμομονωτικά προϊόντα για κτίρια - Προϊόντα ορυκτόμαλλου (MW) για επιτόπια εφαρμογή χαλαρής πλήρωσης - Μέρος 1: Προδιαγραφή για χαλαρής πλήρωσης προϊόντα πριν την εγκατάσταση	Κτιριακά έργα
14	ΕΛΟΤ EN 14190	Προϊόντα γυψοσανίδων από επανεπεξεργασία - Ορισμοί, απαιτήσεις και μέθοδοι δοκιμής	Κτιριακά έργα
14	ΕΛΟΤ EN 14195	Μεταλλικά στοιχεία πλαισίων για συστήματα γυψοσανίδων - Ορισμοί, απαιτήσεις και μέθοδοι δοκιμής	Κτιριακά έργα

ΚΩΔ. ΦΕΚ	ΚΩΔΙΚΟΣ ΕΛΟΤ	Τίτλος Προτύπου	Κατασκευαστικός τομέας
14	ΕΛΟΤ EN 14209	Προδιαμορφωμένες κορνίζες από γύψο επενδεδυμένες με χαρτί - Ορισμοί, απαιτήσεις και μέθοδοι δοκιμής	Κτιριακά έργα
14	ΕΛΟΤ EN 14246	Στοιχεία από γύψο για ψευδοροφές - Ορισμοί, απαιτήσεις και μέθοδοι δοκιμής	Κτιριακά έργα
14	ΕΛΟΤ EN 14316-1	Θερμομονωτικά προϊόντα κτιρίων - Επί τόπου κατασκευαζόμενη θερμομόνωση από προϊόντα διογκωμένου περλίτη (EP) - Μέρος 1: Προδιαγραφή για συνδεδεμένα και χαλαρής πλήρωσης προϊόντα πριν την εγκατάσταση	Κτιριακά έργα
14	ΕΛΟΤ EN 14317-1	Θερμομονωτικά προϊόντα κτιρίων - Επί τόπου κατασκευαζόμενη θερμομόνωση από προϊόντα διογκωμένου βερμικουλίτη (EV) - Μέρος 1: Προδιαγραφή για συνδεδεμένα και χαλαρής πλήρωσης προϊόντα πριν την εγκατάσταση	Κτιριακά έργα
14	ΕΛΟΤ EN 14353	Μεταλλικές γωνίες και ελάσματα για γυψοσανίδες - Ορισμοί, απαιτήσεις και μέθοδοι δοκιμής	Κτιριακά έργα
14	ΕΛΟΤ EN 14411	Κεραμικά πλακίδια - Ορισμοί, ταξινόμηση, χαρακτηριστικά και σήμανση	Κτιριακά έργα
14	ΕΛΟΤ EN 14496	Συγκολλητικά με βάση το γύψο για σύνθετα θερμο/ηχομονωτικά πετάσματα και γυψοσανίδες - Ορισμοί, απαιτήσεις και μέθοδοι δοκιμής	Κτιριακά έργα
14	ΕΛΟΤ EN 14566	Μηχανικά στερεωτικά για συστήματα γυψοσανίδων - Ορισμοί, απαιτήσεις και μέθοδοι δοκιμής	Κτιριακά έργα
14	ΕΛΟΤ EN 14716	Ψευδοροφές υπό τάνυση - Απαιτήσεις και μέθοδοι δοκιμής	Κτιριακά έργα
14	ΕΛΟΤ EN 14782	Αυτοφερόμενα μεταλλικά φύλλα για στέγαση, εξωτερική επικάλυψη και εσωτερική επένδυση - Προδιαγραφή προϊόντος και απαιτήσεις	Κτιριακά έργα
14	ΕΛΟΤ EN 14783	Πλήρως στηριζόμενα μεταλλικά φύλλα και ταινίες για στέγαση, εξωτερικές επικαλύψεις και εσωτερικές επενδύσεις - Προδιαγραφή προϊόντος και απαιτήσεις	Κτιριακά έργα
14	ΕΛΟΤ EN 14843	Προκατασκευασμένα προϊόντα από σκυρόδεμα - Κλίμακες	Κτιριακά έργα
14	ΕΛΟΤ EN 14904	Επιφάνειες αθλητικών χώρων - Επιφάνειες εσωτερικών χώρων πολλαπλών αθλοπαιδιών - Προδιαγραφή	Κτιριακά έργα
14	ΕΛΟΤ EN 14933	Θερμομονωτικά και ελαφροβαρή προϊόντα πλήρωσης για εφαρμογές πολιτικού μηχανικού - Βιομηχανικώς παραγόμενα προϊόντα από διογκωμένη πολυστερίνη (EPS) - Προδιαγραφές	Κτιριακά έργα
14	ΕΛΟΤ EN 14934	Θερμομονωτικά και ελαφροβαρή προϊόντα πλήρωσης για εφαρμογές πολιτικού μηχανικού - Βιομηχανικώς παραγόμενα προϊόντα από αφρώδη εξηλασμένη πολυστερίνης (XPS) - Προδιαγραφή	Κτιριακά έργα
14	ΕΛΟΤ EN 14967	Εύκαμπτα φύλλα στεγάνωσης - Ασφαλτικά φύλλα υγραμόνωσης τοίχων - Ορισμοί και χαρακτηριστικά	Κτιριακά έργα
14	ΕΛΟΤ EN 14991	Προκατασκευασμένα προϊόντα από σκυρόδεμα - Στοιχεία θεμελίωσης	Κτιριακά έργα

ΚΩΔ. ΦΕΚ	ΚΩΔΙΚΟΣ ΕΛΟΤ	Τίτλος Προτύπου	Κατασκευαστικός τομέας
14	ΕΛΟΤ EN 14992	Προκατασκευασμένα προϊόντα από σκυρόδεμα - Στοιχεία προκατασκευασμένων τοίχων	Κτιριακά έργα
14	ΕΛΟΤ EN 15037-1	Προκατασκευασμένα προϊόντα από σκυρόδεμα - Συστήματα δαπέδων από δοκούς και στοιχεία πλήρωσης - Μέρος 1: Δοκοί	Κτιριακά έργα
14	ΕΛΟΤ EN 15037-4	Προκατασκευασμένα προϊόντα από σκυρόδεμα - Συστήματα δαπέδων από δοκούς και στοιχεία πλήρωσης - Μέρος 4: Στοιχεία πλήρωσης από διογκωμένη πολυστερίνη	Κτιριακά έργα
14	ΕΛΟΤ EN 15102	Διακοσμητικές επικαλύψεις τοίχων - Προϊόντα σε μορφή ρολλών και φύλλων	Κτιριακά έργα
14	ΕΛΟΤ EN 1520	Προκατασκευασμένα οπλισμένα στοιχεία από σκυρόδεμα ελαφρών αδρανών ανοιχτής δομής	Κτιριακά έργα
14	ΕΛΟΤ EN 15435	Προκατασκευασμένα προϊόντα από σκυρόδεμα - Πλίνθοι με διάκενα από σκυρόδεμα με συνήθη ή ελαφροβαρή αδρανή - Ιδιότητες προϊόντος και επίδοση	Κτιριακά έργα
14	ΕΛΟΤ EN 15498	Προκατασκευασμένα προϊόντα από σκυρόδεμα - Πλίνθοι με διάκενα από σκυρόδεμα με ροκανίδια ξύλου - Ιδιότητες προϊόντος και επίδοση	Κτιριακά έργα
14	ΕΛΟΤ EN 15824	Προδιαγραφές για εξωτερικά και εσωτερικά επιχρίσματα με βάση οργανικά συνδετικά	Κτιριακά έργα
14	ΕΛΟΤ EN 1873	Προκατασκευασμένα εξαρτήματα στέγασης - Μεμονωμένοι πλαστικοί φεγγίτες - Προδιαγραφή προϊόντος και μέθοδοι δοκιμής	Κτιριακά έργα
14	ΕΛΟΤ EN 413-1	Τσιμέντο τοιχοποιίας - Μέρος 1: Σύνθεση, προδιαγραφές και κριτήρια συμμόρφωσης	Κτιριακά έργα
14	ΕΛΟΤ EN 438-7	Διακοσμητικά πολύστρωμα υψηλής συμπίεσης (HPL) - Φύλλα με βάση θερμοσκληρυνόμενες ρητίνες (συνήθως αποκαλούμενα πολύστρωμα) - Μέρος 7: Συμπαγή πολύστρωμα και σύνθετα πλαίσια από HPL για εσωτερικές και εξωτερικές επενδύσεις τοίχων και οροφών	Κτιριακά έργα
14	ΕΛΟΤ EN 490	Κεραμίδια και εξαρτήματα τους από σκυρόδεμα για επικαλύψεις στεγών και επενδύσεις τοίχων - Προδιαγραφές προϊόντος	Κτιριακά έργα
14	ΕΛΟΤ EN 492	Πλακίδια από ινοτσιμέντο και εξαρτήματα - Προδιαγραφή προϊόντος και μέθοδοι δοκιμής	Κτιριακά έργα
14	ΕΛΟΤ EN 494	Σχηματοποιημένες πλάκες από ινοτσιμέντο και εξαρτήματα - Προδιαγραφή προϊόντος και μέθοδοι δοκιμής	Κτιριακά έργα
14	ΕΛΟΤ EN 516	Προκατασκευασμένα εξαρτήματα στέγασης - Εγκαταστάσεις πρόσβασης στεγών - Διάδρομοι επικοινωνίας, κεφαλόσκαλα και σκαλιά στάσης	Κτιριακά έργα
14	ΕΛΟΤ EN 517	Προκατασκευασμένα εξαρτήματα στέγασης - Άγκιστρα ασφαλείας	Κτιριακά έργα
14	ΕΛΟΤ EN 520	Γυψοσανίδες - Ορισμοί, απαιτήσεις και μέθοδοι δοκιμής	Κτιριακά έργα
14	ΕΛΟΤ EN 534	Κυματοειδή ασφαλτικά φύλλα - Προδιαγραφή προϊόντος και μέθοδοι δοκιμής	Κτιριακά έργα

ΚΩΔ. ΦΕΚ	ΚΩΔΙΚΟΣ ΕΛΟΤ	Τίτλος Προτύπου	Κατασκευαστικός τομέας
14	ΕΛΟΤ EN 544	Ασφαλτικές πλάκες με ενίσχυση από ορυκτό ή/και συνθετικό υλικό - Προδιαγραφή προϊόντος και μέθοδοι δοκιμής	Κτιριακά έργα
14	ΕΛΟΤ EN 771-6	Προδιαγραφές στοιχείων τοιχοποιίας - Μέρος 6: Στοιχεία τοιχοποιίας από φυσικό λίθο	Κτιριακά έργα
14	ΕΛΟΤ EN 845-1	Προδιαγραφή για βοηθητικά εξαρτήματα τοιχοποιίας - Μέρος 1: Αγκύρια, λάμες στερέωσης, λάμες ανάρτησης και στηρίγματα	Κτιριακά έργα
14	ΕΛΟΤ EN 845-2	Προδιαγραφή για βοηθητικά εξαρτήματα τοιχοποιίας - Μέρος 2: Υπέρθυρα	Κτιριακά έργα
14	ΕΛΟΤ EN 845-3	Προδιαγραφή για βοηθητικά εξαρτήματα τοιχοποιίας - Μέρος 3: Χαλύβδινο πλέγμα οπλισμού οριζόντιων αρμών.	Κτιριακά έργα
15	ΕΛΟΤ EN 13245-2	Πλαστικά - Προφίλ από μη πλαστικοποιημένο πολύ(βινυλοχλωρίδιο) (PVC - U) για κτιριακές εφαρμογές - Μέρος 2: Προφίλ από PVC - U και PVC - UE για τελειώματα εσωτερικού και εξωτερικού τοιχώματος και οροφής	Κτιριακά έργα
15	ΕΛΟΤ EN 14303	Θερμομονωτικά προϊόντα για κτίρια και βιομηχανικές εγκαταστάσεις - Βιομηχανικά παραγόμενα προϊόντα από ορυκτόμαλλο (MW) - Προδιαγραφή	Κτιριακά έργα
15	ΕΛΟΤ EN 14304	Θερμομονωτικά προϊόντα για κτιριακό εξοπλισμό και βιομηχανικές εγκαταστάσεις - Βιομηχανικός παραγόμενα προϊόντα από εύκαμπτο αφρό ελαστομερούς (FEF) - Προδιαγραφή	Κτιριακά έργα
15	ΕΛΟΤ EN 14305	Θερμομονωτικά προϊόντα για κτιριακό εξοπλισμό και βιομηχανικές εγκαταστάσεις - Βιομηχανικά παραγόμενα προϊόντα από κυψελωτό γυαλί (CG) - Προδιαγραφή	Κτιριακά έργα
15	ΕΛΟΤ EN 14306	Θερμομονωτικά προϊόντα για κτιριακό εξοπλισμό και βιομηχανικές εγκαταστάσεις - Βιομηχανικός παραγόμενα προϊόντα από πυριτικό ασβέστιο (CS) - Προδιαγραφή	Κτιριακά έργα
15	ΕΛΟΤ EN 14307	Θερμομονωτικά προϊόντα για κτιριακό εξοπλισμό και βιομηχανικές εγκαταστάσεις - Βιομηχανικός παραγόμενα προϊόντα από εξηλασμένο αφρό πολυστερίνης (XPS) - Προδιαγραφή	Κτιριακά έργα
15	ΕΛΟΤ EN 14308	Θερμομονωτικά προϊόντα για κτιριακό εξοπλισμό κτίρια και βιομηχανικές εγκαταστάσεις - Βιομηχανικός παραγόμενα προϊόντα από άκαμπτο αφρό πολυουρεθάνης (PUR) και πολυισοκυανουρικό αφρό (PIR) - Προδιαγραφή	Κτιριακά έργα
15	ΕΛΟΤ EN 14309	Θερμομονωτικά προϊόντα για κτιριακό εξοπλισμό και βιομηχανικές εγκαταστάσεις - Βιομηχανικός παραγόμενα προϊόντα από διογκωμένη πολυστερίνη (EPS) - Προδιαγραφή	Κτιριακά έργα
15	ΕΛΟΤ EN 14313	Θερμομονωτικά προϊόντα για κτιριακό εξοπλισμό και βιομηχανικές εγκαταστάσεις - Βιομηχανικός παραγόμενα προϊόντα από αφρό πολυαιθυλενίου (PEF) - Προδιαγραφή	Κτιριακά έργα

ΚΩΔ. ΦΕΚ	ΚΩΔΙΚΟΣ ΕΛΟΤ	Τίτλος Προτύπου	Κατασκευαστικός τομέας
15	ΕΛΟΤ EN 14314	Θερμομονωτικά προϊόντα για κτιριακό εξοπλισμό και βιομηχανικές εγκαταστάσεις - Βιομηχανικός παραγόμενα προϊόντα από φαινολικό αφρό (PF) - Προδιαγραφή	Κτιριακά έργα
15	ΕΛΟΤ EN 14963	Επικαλύψεις στεγών - Συνεχείς φωτοπερατές στέγες από πλαστικό υλικό με ή χωρίς ορθοστάτες - Ταξινόμηση απαιτήσεις και μέθοδοι δοκιμών	Κτιριακά έργα
15	ΕΛΟΤ EN 15037-2	Προκατασκευασμένα προϊόντα από σκυρόδεμα - Συστήματα δαπέδων από δοκούς και στοιχεία πλήρωσης - Μέρος 2: Στοιχεία πλήρωσης από σκυρόδεμα	Κτιριακά έργα
15	ΕΛΟΤ EN 15037-3	Προκατασκευασμένα προϊόντα από σκυρόδεμα - Συστήματα δαπέδων από δοκούς και στοιχεία πλήρωσης - Μέρος 3: Στοιχεία πλήρωσης από άργιλο	Κτιριακά έργα
15	ΕΛΟΤ EN 15599-1	Θερμομονωτικά προϊόντα για κτιριακό εξοπλισμό και βιομηχανικές εγκαταστάσεις - Επί τόπου κατασκευαζόμενη θερμομόνωση από προϊόντα διογκωμένου περλίτη (EP) - Μέρος 1: Προδιαγραφή για συνδεδεμένα και χαλαρής πλήρωσης προϊόντα πριν την εγκατάσταση	Κτιριακά έργα
15	ΕΛΟΤ EN 15600-1	Θερμομονωτικά προϊόντα για κτιριακό εξοπλισμό και βιομηχανικές εγκαταστάσεις - Επί τόπου κατασκευαζόμενη θερμομόνωση από προϊόντα διογκωμένου βερμικουλίτη (EV) - Μέρος 1: Προδιαγραφή για συνδεδεμένα και χαλαρής πλήρωσης προϊόντα πριν την εγκατάσταση	Κτιριακά έργα
14	ΕΛΟΤ EN 10025-1	Προϊόντα θερμής έλασης για χάλυβες κατασκευών - Μέρος 1: Γενικοί τεχνικοί όροι παράδοσης	Μεταλλικές κατασκευές
14	ΕΛΟΤ EN 10088-4	Ανοξειδωτοι χάλυβες - Μέρος 4: Τεχνικοί όροι παράδοσης για χαλυβδόφυλλα, χαλυβδόπλακες και χαλυβδοταινίες ανθεκτικές σε διάβρωση για δομικές χρήσεις	Μεταλλικές κατασκευές
14	ΕΛΟΤ EN 10088-5	Ανοξειδωτοι χάλυβες - Μέρος 5: Τεχνικοί όροι παράδοσης χαλύβων ανθεκτικών σε διάβρωση για ράβδους, χονδροσύρματα, σύρματα, διατομές και στυλπνά προϊόντα για δομικές χρήσεις	Μεταλλικές κατασκευές
14	ΕΛΟΤ EN 10210-1	Κοίλες διατομές κατασκευών με τελική κατεργασία εν θερμώ από μη κεκραμένους και λεπτόκοκκους χάλυβες - Μέρος 1: Τεχνικοί όροι παράδοσης	Μεταλλικές κατασκευές
14	ΕΛΟΤ EN 10219-1	Συγκολλητές κοίλες διατομές κατασκευών διαμορφωμένες εν ψυχρώ από μη κεκραμένους και λεπτόκοκκους χάλυβες - Μέρος 1: Τεχνικοί όροι παράδοσης	Μεταλλικές κατασκευές
14	ΕΛΟΤ EN 10340	Χυτοχάλυβες κατασκευών	Μεταλλικές κατασκευές
14	ΕΛΟΤ EN 10343	Χάλυβες βαφής και επαναφοράς για δομικές χρήσεις - Τεχνικοί όροι παράδοσης	Μεταλλικές κατασκευές

ΚΩΔ. ΦΕΚ	ΚΩΔΙΚΟΣ ΕΛΟΤ	Τίτλος Προτύπου	Κατασκευαστικός τομέας
14	ΕΛΟΤ EN 13479	Αναλώσιμα συγκόλλησης - Πρότυπο γενικό προϊόν για πλήρωση μετάλλων και συλλιπάσματα για συγκόλληση με τήξη μεταλλικών υλικών	Μεταλλικές κατασκευές
14	ΕΛΟΤ EN 15048-1	Κατασκευή συναρμολόγησης κοχλίωσης χωρίς προφόρτιση - Μέρος 1: Γενικές απαιτήσεις	Μεταλλικές κατασκευές
14	ΕΛΟΤ EN 15088	Αλουμίνιο και κράματα αλουμινίου - Δομικά προϊόντα για κατασκευές - Τεχνικές συνθήκες ελέγχου και παράδοσης	Μεταλλικές κατασκευές
15	ΕΛΟΤ EN 1090-1	Κατασκευή έργων από χάλυβα και από αλουμίνιο - Μέρος 1: Απαιτήσεις για την αξιολόγηση της συμμόρφωσης των δομικών στοιχείων	Μεταλλικές κατασκευές
10	ΕΛΟΤ EN 14250	Ξύλινες κατασκευές - Απαιτήσεις προϊόντος για προκατασκευασμένα δομικά στοιχεία με διάτρητη μεταλλική πλάκα συναρμολόγησης	Ξύλινες κατασκευές
11	ΕΛΟΤ EN 14374	Δομική ξυλεία - Πολυστρωματικές επικαλύψεις δομικής ξυλείας – Απαιτήσεις	Ξύλινες κατασκευές
14	ΕΛΟΤ EN 14080	Ξύλινες κατασκευές - Αντικολλητή ξυλεία - Απαιτήσεις	Ξύλινες κατασκευές
14	ΕΛΟΤ EN 14081-1	Ξύλινες κατασκευές - Δομική ξυλεία ορθογωνικής διατομής ταξινομημένη με την αντοχή της - Μέρος 1: Γενικές απαιτήσεις	Ξύλινες κατασκευές
14	ΕΛΟΤ EN 14545	Ξύλινες κατασκευές - Σύνδεσμοι - Απαιτήσεις	Ξύλινες κατασκευές
14	ΕΛΟΤ EN 14592	Ξύλινες κατασκευές - Στερεωτικά με οπή - Απαιτήσεις	Ξύλινες κατασκευές
4	ΕΛΟΤ 13055-2	Ελαφρά αδρανή - Μέρος 2: Ελαφρά αδρανή ασφαλτομιγμάτων, επιφανειακών επιστρώσεων και εφαρμογών με σταθεροποιημένα ή μη σταθεροποιημένα υλικά	Οδοποιία
4	ΕΛΟΤ EN 13043	Αδρανή ασφαλτομιγμάτων και επιφανειακών επιστρώσεων οδών, αεροδρομίων και άλλων περιοχών κυκλοφορίας οχημάτων	Οδοποιία
4	ΕΛΟΤ EN 13242	Αδρανή υλικών σταθεροποιημένων με υδραυλικές κονίες, ή μη σταθεροποιημένων για χρήση στα τεχνικά έργα και την οδοποιία	Οδοποιία
5	ΕΛΟΤ EN 13249	Γεωϋφάσματα και προϊόντα σχετικά με τα γεωϋφάσματα - Απαιτούμενα χαρακτηριστικά γεωϋφασμάτων και σχετικών με γεωϋφάσματα προϊόντων για έργα οδοποιίας και άλλων σχετικών με την κυκλοφορία οχημάτων έργων	Οδοποιία
5	ΕΛΟΤ EN 1337-4	Εφέδρανα δομημάτων - Μέρος 4: Κυλινδρικά εφέδρανα	Οδοποιία
5	ΕΛΟΤ EN 1337-6	Εφέδρανα δομημάτων - Μέρος 6: Εφέδρανα εξισορρόπισης	Οδοποιία
5	ΕΛΟΤ EN 1337-7	Εφέδρανα κατασκευών - Μέρος 7: Εφέδρανα σφαιρικά και κυλινδρικά εφέδρανα τύπου PTFE	Οδοποιία
5	ΕΛΟΤ EN 1343	Κράσπεδα από φυσικούς λίθους για εξωτερική πλακόστρωση - Απαιτήσεις και μέθοδοι δοκιμής	Οδοποιία
14	ΕΛΟΤ EN 12352	Εξοπλισμός ελέγχου κυκλοφορίας - Προειδοποιητικοί σηματοδότες και σηματοδότες ασφάλειας	Οδοποιία

ΚΩΔ. ΦΕΚ	ΚΩΔΙΚΟΣ ΕΛΟΤ	Τίτλος Προτύπου	Κατασκευαστικός τομέας
14	ΕΛΟΤ EN 12368	Εξοπλισμός ελέγχου κυκλοφορίας - Φωτεινοί σηματοδότες	Οδοποιία
14	ΕΛΟΤ EN 12676-1	Αντιθαμβωτικά συστήματα οδών - Μέρος 1: Επίδοση και χαρακτηριστικά	Οδοποιία
14	ΕΛΟΤ EN 12966-1	Κατακόρυφη σήμανση οδών - Πινακίδες μεταβαλλόμενων μηνυμάτων - Μέρος 1: Πρότυπο προϊόντος	Οδοποιία
14	ΕΛΟΤ EN 13108-1	Ασφαλτομίγματα - Προδιαγραφές υλικών - Μέρος 1: Ασφαλικό σκυρόδεμα	Οδοποιία
14	ΕΛΟΤ EN 13108-2	Ασφαλτομίγματα - Προδιαγραφές υλικών - Μέρος 2: Ασφαλικό σκυρόδεμα για πολύ λεπτές στρώσεις	Οδοποιία
14	ΕΛΟΤ EN 13108-3	Ασφαλτομίγματα - Προδιαγραφές υλικών - Μέρος 3: Μαλακά ασφαλτομίγματα	Οδοποιία
14	ΕΛΟΤ EN 13108-4	Ασφαλτομίγματα - Προδιαγραφές υλικών - Μέρος 4: Ασφαλτομίγματα εν θερμώ (Hot Rolled Asphalt)	Οδοποιία
14	ΕΛΟΤ EN 13108-5	Ασφαλτομίγματα - Προδιαγραφές υλικών - Μέρος 5: Ασφαλική σκυρομαστίχη	Οδοποιία
14	ΕΛΟΤ EN 13108-6	Ασφαλτομίγματα - Προδιαγραφές υλικών - Μέρος 6: Ασφαλομαστίχη	Οδοποιία
14	ΕΛΟΤ EN 13108-7	Ασφαλτομίγματα - Προδιαγραφές υλικών - Μέρος 7: Πορώδες ασφαλτομίγμα	Οδοποιία
14	ΕΛΟΤ EN 1317-5	Οδικά συστήματα αναχαίτισης - Μέρος 5: Απαιτήσεις προϊόντος και αξιολόγηση της συμμόρφωσης για συστήματα αναχαίτισης οχημάτων	Οδοποιία
14	ΕΛΟΤ EN 1337-3	Εφέδρανα δομημάτων - Μέρος 3: Ελαστομερή εφέδρανα	Οδοποιία
14	ΕΛΟΤ EN 1337-5	Εφέδρανα δομημάτων - Μέρος 5: Εφέδρανα εγκιβωτισμένου ελαστομερούς	Οδοποιία
14	ΕΛΟΤ EN 1337-8	Εφέδρανα δομημάτων - Μέρος 8: Εφέδρανα οδήγησης και εφέδρανα συγκράτησης	Οδοποιία
14	ΕΛΟΤ EN 13808	Άσφαλτος και ασφαλικό συνδετικά - Πλαίσιο προδιαγραφών κατιοντικών ασφαλικών γαλακτωμάτων	Οδοποιία
14	ΕΛΟΤ EN 13877-3	Οδοστρώματα από σκυρόδεμα - Μέρος 3: Προδιαγραφές για χρήση βλήτρων σε οδοστρώματα από σκυρόδεμα	Οδοποιία
14	ΕΛΟΤ EN 13924	Ασφατικά και συνδετικά ασφατικών - Προδιαγραφές για ασφάλτους οδοστρωσίας υψηλής σκληρότητας	Οδοποιία
14	ΕΛΟΤ EN 14023	Ασφατικά και ασφατικά συνδετικά - Πλαίσιο προδιαγραφών, για τροποποιημένη άσφαλο με πολυμερή	Οδοποιία
14	ΕΛΟΤ EN 14188-1	Υλικά πλήρωσης και σφράγισης αρμών - Μέρος 1: Προδιαγραφές για θερμά υλικά σφράγισης	Οδοποιία
14	ΕΛΟΤ EN 14188-2	Υλικά πλήρωσης και σφράγισης αρμών - Μέρος 2: Προδιαγραφές για ψυχρά υλικά σφράγισης	Οδοποιία
14	ΕΛΟΤ EN 14188-3	Υλικά πλήρωσης και σφράγισης αρμών - Μέρος 3: Προδιαγραφές για προδιαμορφωμένα υλικά σφράγισης	Οδοποιία

ΚΩΔ. ΦΕΚ	ΚΩΔΙΚΟΣ ΕΛΟΤ	Τίτλος Προτύπου	Κατασκευαστικός τομέας
14	ΕΛΟΤ EN 1423	Προϊόντα οριζόντιας σήμανσης οδών - Προϊόντα επίτασης - Γυάλινα σφαιρίδια, αντιολισθητικά αδρανή και μίγματα αυτών	Οδοποιία
14	ΕΛΟΤ EN 14388	Διατάξεις μείωσης θορύβου από οδική κυκλοφορία - Προδιαγραφές	Οδοποιία
14	ΕΛΟΤ EN 14399-1	Συστήματα δομικών κοχλιών υψηλής αντοχής για προένταση - Μέρος 1: Γενικές απαιτήσεις	Οδοποιία
14	ΕΛΟΤ EN 1463-1	Υλικά οριζόντιας σήμανσης οδών - Ανακλαστήρες οδοστρωμάτων - Μέρος 1: Απαιτήσεις αρχικών επιδόσεων	Οδοποιία
14	ΕΛΟΤ EN 14695	Εύκαμπτα φύλλα στεγάνωσης - Οπλισμένα ασφαλτικά φύλλα στεγάνωσης καταστρωμάτων γεφυρών από σκυρόδεμα και άλλων επιφανειών από σκυρόδεμα με κυκλοφορία οχημάτων - Ορισμοί και χαρακτηριστικά	Οδοποιία
14	ΕΛΟΤ EN 15050	Προκατασκευασμένα προϊόντα από σκυρόδεμα - Στοιχεία γεφυρών	Οδοποιία
14	ΕΛΟΤ EN 15129	Αντισεισμικά συστήματα	Οδοποιία
14	ΕΛΟΤ EN 15258	Προκατασκευασμένα προϊόντα από σκυρόδεμα - Στοιχεία τοίχων αντιστήριξης	Οδοποιία
14	ΕΛΟΤ EN 15322	Ασφαλτικά και συνδεδετικά ασφαλτικών - Πλαίσιο προδιαγραφών για διαλύματα και ρευστοποιημένα συνδεδετικά ασφαλτικών	Οδοποιία
14	ΕΛΟΤ EN 15381	Γεωϋφάσματα και προϊόντα σχετικά με γεωϋφάσματα - Απαιτούμενα χαρακτηριστικά για χρήση σε οδοστρώματα και ασφαλτοτάπητες	Οδοποιία
14	ΕΛΟΤ EN 15382	Γεωσυνθετικά διαφράγματα - Απαιτούμενα χαρακτηριστικά για χρήση στην υποδομή συγκοινωνιακών έργων	Οδοποιία
14	ΕΛΟΤ EN 523	Περιβλήματα προενταμένων τενόντων από περιελιγμένη χαλύβδινη ταινία - Ορολογία, απαιτήσεις, έλεγχος ποιότητας	Οδοποιία
15	ΕΛΟΤ EN 12899-1	Σταθερές πινακίδες κατακόρυφης οδικής σήμανσης - Μέρος 1: Σταθερές πινακίδες	Οδοποιία
15	ΕΛΟΤ EN 12899-2	Σταθερές πινακίδες κατακόρυφης οδικής σήμανσης - Μέρος 2: Εσωτερικά φωτιζόμενα στοιχεία σήμανσης νησίδων	Οδοποιία
15	ΕΛΟΤ EN 12899-3	Σταθερές πινακίδες κατακόρυφης οδικής σήμανσης - Μέρος 3: Οριοδείκτες και οπισθοανακλαστικά στοιχεία	Οδοποιία
1	ΕΛΟΤ EN 40.4	Ιστοί φωτισμού - Μέρος 4: Απαιτήσεις για ιστούς φωτισμού από οπλισμένο και προεντεταμένο σκυρόδεμα	Οδοποιία κλπ
1	ΕΛΟΤ EN 40-5	Ιστοί φωτισμού - Μέρος 5: Απαιτήσεις για χαλύβδινους ιστούς φωτισμού	Οδοποιία κλπ
1	ΕΛΟΤ EN 40-6	Ιστοί φωτισμού - Μέρος 6: Απαιτήσεις για ιστούς φωτισμού από αλουμίνιο	Οδοποιία κλπ
1	ΕΛΟΤ EN 40-7	Ιστοί φωτισμού - Μέρος 7: Απαιτήσεις για ιστούς φωτισμού από οπλισμένο με ίνες σύνθετο πολυμερές	Οδοποιία κλπ

ΚΩΔ. ΦΕΚ	ΚΩΔΙΚΟΣ ΕΛΟΤ	Τίτλος Προτύπου	Κατασκευαστικός τομέας
2	ΕΛΟΤ EN 1338	Κυβόλιθοι από σκυρόδεμα - Απαιτήσεις και μέθοδοι δοκιμής	Οδοποιία κλπ
2	ΕΛΟΤ EN 1339	Πλάκες πεζοδρομίου από σκυρόδεμα - Απαιτήσεις και μέθοδοι δοκιμής	Οδοποιία κλπ
2	ΕΛΟΤ EN 1340	Κράσπεδα από σκυρόδεμα - Απαιτήσεις και μέθοδοι δοκιμής	Οδοποιία κλπ
5	ΕΛΟΤ EN 13251	Γεωϋφάσματα και προϊόντα σχετικά με γεωϋφάσματα - Απαιτούμενα χαρακτηριστικά γεωϋφασμάτων και σχετικών με αυτά προϊόντων για χρήση σε υπόγεια έργα, θεμελιώσεις και κατασκευών αντιστήριξης	Οδοποιία κλπ
5	ΕΛΟΤ EN 13252	Γεωϋφάσματα και προϊόντα σχετικά με γεωϋφάσματα - Απαιτούμενα χαρακτηριστικά και σχετικών με αυτά προϊόντων για χρήση σε συστήματα αποστράγγισης	Οδοποιία κλπ
5	ΕΛΟΤ EN 1342	Κυβόλιθοι από φυσικούς λίθους για εξωτερική πλακόστρωση - Απαιτήσεις και μέθοδοι δοκιμής	Οδοποιία κλπ
14	ΕΛΟΤ EN 12271	Επιφανειακές επαλείψεις - Προδιαγραφές	ΟΔΟ-ΥΔΡ-ΟΙΚ
14	ΕΛΟΤ EN 12273	Επιστρώσεις με ασφαλτοπολτό - Απαιτήσεις	ΟΔΟ-ΥΔΡ-ΟΙΚ
14	ΕΛΟΤ EN 12794	Προκατασκευασμένα προϊόντα από σκυρόδεμα - Πάσσαλοι θεμελίωσης	ΟΔΟ-ΥΔΡ-ΟΙΚ
5	ΕΛΟΤ EN 12094-1	Μόνιμα συστήματα πυρόσβεσης - Εξαρτήματα για συστήματα CO2 - Μέρος 1: Απαιτήσεις και μέθοδοι δοκιμής για αυτόματο ηλεκτρικό έλεγχο και μηχανισμούς χρονο - καθυστέρησης	Πυρασφάλεια
5	ΕΛΟΤ EN 12094-13	Μόνιμα συστήματα πυρόσβεσης - Εξαρτήματα για συστήματα κατάσβεσης με αέριο - Μέρος 13: Απαιτήσεις και μέθοδοι δοκιμής για βαλβίδες ελέγχου και βαλβίδες αντεπιστροφής	Πυρασφάλεια
5	ΕΛΟΤ EN 12259-3	Μόνιμα συστήματα πυρόσβεσης - Εξαρτήματα για συστήματα καταιονισμού και ψεκασμού νερού - Μέρος 3: Εγκαταστάσεις ξηρού συναγερμού	Πυρασφάλεια
5	ΕΛΟΤ EN 12259-4	Μόνιμα συστήματα πυρόσβεσης - Εξαρτήματα για συστήματα καταιονισμού ψεκασμού νερού - Μέρος 4: Υδροκίνητες διατάξεις συναγερμού	Πυρασφάλεια
5	ΕΛΟΤ EN 671-1	Μόνιμα συστήματα πυρόσβεσης - Συστήματα με εύκαμπτους σωλήνες - Μέρος 1: Πυροσβεστικές φωλιές με ημιάκαμπτο σωλήνα	Πυρασφάλεια
5	ΕΛΟΤ EN 12094-10	Μόνιμα συστήματα πυρόσβεσης - Εξαρτήματα για συστήματα κατάσβεσης με αέριο - Μέρος 10: Απαιτήσεις και μέθοδοι δοκιμής για πρεσσαριστούς διακόπτες	Πυρασφάλεια
5	ΕΛΟΤ EN 12094-11	Μόνιμα συστήματα πυρόσβεσης - Εξαρτήματα για συστήματα κατάσβεσης με αέριο - Μέρος 11: Απαιτήσεις και μέθοδοι δοκιμής για μηχανικές διατάξεις ζύγισης	Πυρασφάλεια
5	ΕΛΟΤ EN 12094-12	Μόνιμα συστήματα πυρόσβεσης - Εξαρτήματα για συστήματα κατάσβεσης με αέριο - Μέρος 12: Απαιτήσεις και μέθοδοι δοκιμής για πνευματικές διατάξεις συναγερμού	Πυρασφάλεια

ΚΩΔ. ΦΕΚ	ΚΩΔΙΚΟΣ ΕΛΟΤ	Τίτλος Προτύπου	Κατασκευαστικός τομέας
5	ΕΛΟΤ EN 12094-2	Μόνιμα συστήματα πυρόσβεσης - Εξαρτήματα για συστήματα κατάσβεσης με αέριο - Μέρος 2 Απαιτήσεις και μέθοδοι δοκιμής για μη αυτόματο ηλεκτρικό έλεγχο και διατάξεις καθυστέρησης	Πυρασφάλεια
5	ΕΛΟΤ EN 12094-3	Μόνιμα συστήματα πυρόσβεσης - Εξαρτήματα για συστήματα κατάσβεσης με αέριο - Μέρος 3: Απαιτήσεις και μέθοδοι δοκιμής για χειροκίνητους μηχανισμούς ενεργοποίησης και διακοπής	Πυρασφάλεια
5	ΕΛΟΤ EN 12094-4	Μόνιμα συστήματα πυρόσβεσης - Εξαρτήματα για συστήματα κατάσβεσης με αέριο - Μέρος 4: Απαιτήσεις και μέθοδοι δοκιμής για εξαρτήματα βαλβίδων δοχείου και τους ενεργοποιητές τους	Πυρασφάλεια
5	ΕΛΟΤ EN 12094-5	Μόνιμα συστήματα πυρόσβεσης - Εξαρτήματα για συστήματα πυρόσβεσης με αέριο - Μέρος 5: Απαιτήσεις και μέθοδοι δοκιμής για επιλογή βαλβίδων υψηλής και χαμηλής πίεσης και των ενεργοποιητών τους σε συστήματα CO2	Πυρασφάλεια
5	ΕΛΟΤ EN 12094-6	Μόνιμα συστήματα πυρόσβεσης - Εξαρτήματα για συστήματα κατάσβεσης με αέριο - Μέρος 6: Απαιτήσεις και μέθοδοι δοκιμής για το μη ηλεκτρικά αδρανοποιημένο μηχανισμό σε συστήματα CO2	Πυρασφάλεια
5	ΕΛΟΤ EN 12094-7	Μόνιμα συστήματα πυρόσβεσης - Εξαρτήματα για συστήματα κατάσβεσης με αέριο - Μέρος 7: Απαιτήσεις και μέθοδοι δοκιμής για ακροφύσια σε συστήματα CO2	Πυρασφάλεια
5	ΕΛΟΤ EN 12094-9	Μόνιμα συστήματα πυρόσβεσης - Εξαρτήματα για συστήματα κατάσβεσης με αέριο - Μέρος 9: Απαιτήσεις και μέθοδοι δοκιμής για ειδικούς πυρανιχνευτές	Πυρασφάλεια
5	ΕΛΟΤ EN 12259-1	Μόνιμα συστήματα πυρόσβεσης - Εξαρτήματα για συστήματα καταιονισμού και ψεκασμού νερού - Μέρος 1: Καταιονητήρες	Πυρασφάλεια
5	ΕΛΟΤ EN 12259-2	Μόνιμα συστήματα πυρόσβεσης - Εξαρτήματα για συστήματα καταιονισμού και ψεκασμού νερού - Μέρος 2: Συστήματα συναγερμού με υδραυλική βαλβίδα	Πυρασφάλεια
5	ΕΛΟΤ EN 12259-5	Μόνιμα συστήματα πυρόσβεσης - Εξαρτήματα για συστήματα καταιονισμού ψεκασμού νερού - Μέρος 5: Ανιχνευτές ροής νερού	Πυρασφάλεια
5	ΕΛΟΤ EN 12416-1	Μόνιμα συστήματα πυρόσβεσης - Συστήματα σκόνης - Μέρος 1: Απαιτήσεις και μέθοδοι δοκιμής για εξαρτήματα	Πυρασφάλεια
5	ΕΛΟΤ EN 12416-2	Μόνιμα συστήματα πυρόσβεσης - Συστήματα σκόνης - Μέρος 2: Σχεδιασμός, κατασκευή και συντήρηση	Πυρασφάλεια
5	ΕΛΟΤ EN 13565-1	Μόνιμα συστήματα πυρόσβεσης - Συστήματα αφρού - Απαιτήσεις και μέθοδοι δοκιμής για εξαρτήματα	Πυρασφάλεια
5	ΕΛΟΤ EN 671-2	Μόνιμα συστήματα πυρόσβεσης - Συστήματα με σωλήνες - Μέρος 2 Συστήματα με επιπεδούμενους σωλήνες	Πυρασφάλεια

ΚΩΔ. ΦΕΚ	ΚΩΔΙΚΟΣ ΕΛΟΤ	Τίτλος Προτύπου	Κατασκευαστικός τομέας
9	ΕΛΟΤ EN 12094-1	Μόνιμα συστήματα πυρόσβεσης - Εξαρτήματα για συστήματα κατάσβεσης με αέριο - Μέρος 1: Απαιτήσεις και μέθοδοι δοκιμής για ηλεκτρικές διατάξεις αυτομάτου ελέγχου και χρονοκαθυστέρησης	Πυρασφάλεια
9	ΕΛΟΤ EN 12094-10	Μόνιμα συστήματα πυρόσβεσης - Εξαρτήματα για συστήματα κατάσβεσης με αέριο - Μέρος 10: Απαιτήσεις και μέθοδοι δοκιμής για μανόμετρα και πρεσοστατικούς διακόπτες	Πυρασφάλεια
9	ΕΛΟΤ EN 12094-11	Μόνιμα συστήματα πυρόσβεσης - Εξαρτήματα για συστήματα κατάσβεσης με αέριο - Μέρος 11: Απαιτήσεις και μέθοδοι δοκιμής για μηχανικές διατάξεις ζύγισης	Πυρασφάλεια
9	ΕΛΟΤ EN 12094-12	Μόνιμα συστήματα πυρόσβεσης - Εξαρτήματα για συστήματα κατάσβεσης με αέριο - Μέρος 12: Απαιτήσεις και μέθοδοι δοκιμής για πνευματικές διατάξεις συναγερμού.	Πυρασφάλεια
9	ΕΛΟΤ EN 12094-13	Μόνιμα συστήματα πυρόσβεσης - Εξαρτήματα για συστήματα κατάσβεσης με αέριο - Μέρος 13: Απαιτήσεις και μέθοδοι δοκιμής για βαλβίδες ελέγχου και βαλβίδες αντεπιστροφής	Πυρασφάλεια
9	ΕΛΟΤ EN 12094-2	Μόνιμα συστήματα πυρόσβεσης - Εξαρτήματα για συστήματα κατάσβεσης με αέριο - Μέρος 2: Απαιτήσεις και μέθοδοι δοκιμής για μη ηλεκτρικές διατάξεις αυτομάτου ελέγχου και χρονοκαθυστέρησης	Πυρασφάλεια
9	ΕΛΟΤ EN 12094-3	Μόνιμα συστήματα πυρόσβεσης - Εξαρτήματα για συστήματα κατάσβεσης με αέριο - Μέρος 3: Απαιτήσεις και μέθοδοι δοκιμής για χειροκίνητους μηχανισμούς ενεργοποίησης και διακοπής	Πυρασφάλεια
9	ΕΛΟΤ EN 12094-4	Μόνιμα συστήματα πυρόσβεσης - Εξαρτήματα για συστήματα κατάσβεσης με αέριο - Μέρος 4: Απαιτήσεις και μέθοδοι δοκιμής για εξαρτήματα βαλβίδων δοχείων και των ενεργοποιητών τους	Πυρασφάλεια
9	ΕΛΟΤ EN 12094-5	Μόνιμα συστήματα πυρόσβεσης - Εξαρτήματα για συστήματα κατάσβεσης με αέριο - Μέρος 5: Απαιτήσεις και μέθοδοι δοκιμής για βαλβίδες επιλογής υψηλής και χαμηλής πίεσης και των ενεργοποιητών σε συστήματα CO ₂	Πυρασφάλεια
9	ΕΛΟΤ EN 12094-6	Μόνιμα συστήματα πυρόσβεσης - Εξαρτήματα για συστήματα κατάσβεσης με αέριο - Μέρος 6: Απαιτήσεις και μέθοδοι δοκιμής για το μη ηλεκτρικό αδρανοποιημένο μηχανισμό με συστήματα CO ₂	Πυρασφάλεια
9	ΕΛΟΤ EN 12094-7	Μόνιμα συστήματα πυρόσβεσης - Εξαρτήματα για συστήματα κατάσβεσης με αέριο - Μέρος 7: Απαιτήσεις και μέθοδοι δοκιμής για ακροφύσια σε συστήματα CO ₂	Πυρασφάλεια
9	ΕΛΟΤ EN 12094-8	Μόνιμα συστήματα πυρόσβεσης - Εξαρτήματα για συστήματα κατάσβεσης με αέριο - Μέρος 8: Απαιτήσεις και μέθοδοι δοκιμής για συνδέσμους	Πυρασφάλεια

ΚΩΔ. ΦΕΚ	ΚΩΔΙΚΟΣ ΕΛΟΤ	Τίτλος Προτύπου	Κατασκευαστικός τομέας
9	ΕΛΟΤ EN 12094-9	Μόνιμα συστήματα πυρόσβεσης - Εξαρτήματα για συστήματα κατάσβεσης με αέριο - Μέρος 9: Απαιτήσεις και μέθοδοι δοκιμής για ειδικούς πυρανιχνευτές	Πυρασφάλεια
9	ΕΛΟΤ EN 12101.01	Συστήματα ελέγχου καπνού και θερμότητας - Μέρος 1: Προδιαγραφή για πετάσματα καπνού	Πυρασφάλεια
9	ΕΛΟΤ EN 12101.02	Συστήματα ελέγχου καπνού και θερμότητας - Μέρος 2: Προδιαγραφή για συνήθη καπνό και ανεμιστήρες απαγωγής θερμότητας	Πυρασφάλεια
9	ΕΛΟΤ EN 12101.03	Συστήματα ελέγχου καπνού και θερμότητας - Μέρος 3: Προδιαγραφή για μηχανισμούς απαγωγής καπνού και θερμότητας	Πυρασφάλεια
9	ΕΛΟΤ EN 12101.06	Συστήματα ελέγχου καπνού και θερμότητας - Μέρος 6: Προδιαγραφή για συστήματα διαφορικής πίεσης - Σύνεργα εξαρτημάτων	Πυρασφάλεια
9	ΕΛΟΤ EN 12101.10	Συστήματα ελέγχου καπνού και θερμότητας - Μέρος 10: Παροχές ενέργειας	Πυρασφάλεια
9	ΕΛΟΤ EN 12259-1	Μόνιμα συστήματα πυρόσβεσης - Εξαρτήματα για συστήματα καταιονισμού και ψεκασμού νερού - Μέρος 1: Καταιονιτήρες	Πυρασφάλεια
9	ΕΛΟΤ EN 12259-2	Μόνιμα συστήματα πυρόσβεσης - Εξαρτήματα για συστήματα καταιονισμού και ψεκασμού νερού - Μέρος 2: Συστήματα συναγερού με υδραυλική βαλβίδα	Πυρασφάλεια
9	ΕΛΟΤ EN 12259-3	Μόνιμα συστήματα πυρόσβεσης - Εξαρτήματα για συστήματα καταιονισμού και ψεκασμού νερού - Μέρος 3: Βαλβίδα συναγερού ξηρού τύπου	Πυρασφάλεια
9	ΕΛΟΤ EN 12259-4	Μόνιμα συστήματα πυρόσβεσης - Εξαρτήματα για συστήματα καταιονισμού ψεκασμού νερού - Μέρος 4: Υδροκίνητες διατάξεις συναγερού	Πυρασφάλεια
9	ΕΛΟΤ EN 12259-5	Μόνιμα συστήματα πυρόσβεσης - Εξαρτήματα για συστήματα καταιονισμού ψεκασμού νερού - Μέρος 5: Ανιχνευτές ροής νερού	Πυρασφάλεια
9	ΕΛΟΤ EN 12416-1	Μόνιμα συστήματα πυρόσβεσης - Συστήματα σκόνης - Μέρος 1: Απαιτήσεις και μέθοδοι δοκιμής για εξαρτήματα	Πυρασφάλεια
9	ΕΛΟΤ EN 12416-2	Μόνιμα συστήματα πυρόσβεσης - Συστήματα σκόνης - Μέρος 2: Σχεδιασμός, κατασκευή και συντήρηση	Πυρασφάλεια
9	ΕΛΟΤ EN 13565-1	Μόνιμα συστήματα πυρόσβεσης - Συστήματα αφρού - Μέρος 1: Απαιτήσεις και μέθοδοι δοκιμής για εξαρτήματα	Πυρασφάλεια
9	ΕΛΟΤ EN 14604	Διατάξεις ανιχνευτών καπνού	Πυρασφάλεια
9	ΕΛΟΤ EN 54.02	Συστήματα πυρανίχνευσης και συναγερού - Μέρος 2: Εξοπλισμός ελέγχου και ενδείξεων	Πυρασφάλεια
9	ΕΛΟΤ EN 54.03	Συστήματα πυρανίχνευσης και συναγερού - Μέρος 3: Ηχητικές διατάξεις συναγερού	Πυρασφάλεια
9	ΕΛΟΤ EN 54.04	Συστήματα πυρανίχνευσης και συναγερού - Μέρος 4: Εξοπλισμός παροχής ισχύος	Πυρασφάλεια

ΚΩΔ. ΦΕΚ	ΚΩΔΙΚΟΣ ΕΛΟΤ	Τίτλος Προτύπου	Κατασκευαστικός τομέας
9	ΕΛΟΤ EN 54.05	Συστήματα πυρανίχνευσης και συναγερμού - Μέρος 5: Ανιχνευτές θερμότητας - Σημειακοί ανιχνευτές	Πυρασφάλεια
9	ΕΛΟΤ EN 54.07	Συστήματα πυρανίχνευσης και συναγερμού - Μέρος 7: Ανιχνευτές καπνού - Σημειακοί ανιχνευτές που λειτουργούν με διάχυτο φώς, δέσμη φωτός ή ιονισμό	Πυρασφάλεια
9	ΕΛΟΤ EN 54.10	Συστήματα πυρανίχνευσης και συναγερμού - Μέρος 10: Ανιχνευτές φλόγας - Σημειακοί ανιχνευτές	Πυρασφάλεια
9	ΕΛΟΤ EN 54.11	Συστήματα πυρανίχνευσης και συναγερμού - Μέρος 11: Εκκινητές χειρός	Πυρασφάλεια
9	ΕΛΟΤ EN 54.12	Συστήματα πυρανίχνευσης και συναγερμού - Μέρος 12: Ανιχνευτές καπνού - Γραμμικοί ανιχνευτές που λειτουργούν με ακτίνα φωτός	Πυρασφάλεια
9	ΕΛΟΤ EN 54.17	Συστήματα πυρανίχνευσης και συναγερμού - Μέρος 17: Απομονωτές βραχυκυκλώματος	Πυρασφάλεια
9	ΕΛΟΤ EN 54.18	Συστήματα πυρανίχνευσης και συναγερμού - Μέρος 18: Συσκευές εισαγωγής/εξαγωγής	Πυρασφάλεια
9	ΕΛΟΤ EN 54.20	Συστήματα πυρανίχνευσης και συναγερμού - Μέρος 20: Αναρροφητικοί ανιχνευτές καπνού	Πυρασφάλεια
9	ΕΛΟΤ EN 54.21	Συστήματα πυρανίχνευσης και συναγερμού - Μέρος 21: Εξοπλισμός μετάδοσης συναγερμού και σημάτων προειδοποίησης για την ύπαρξη σφαλμάτων	Πυρασφάλεια
9	ΕΛΟΤ EN 54.25	Συστήματα πυρανίχνευσης και συναγερμού - Μέρος 25: Ραδιοζευκτά εξαρτήματα	Πυρασφάλεια
14	ΕΛΟΤ EN 54-16	Συστήματα πυρανίχνευσης και συναγερμού - Μέρος 16: Εξοπλισμός ελέγχου και ενδείξεων συναγερμού με φωνή	Πυρασφάλεια
14	ΕΛΟΤ EN 54-24	Συστήματα πυρανίχνευσης και συναγερμού - Μέρος 24: Μέρη συστημάτων συναγερμού με φωνή - Μεγάφωνα	Πυρασφάλεια
15	ΕΛΟΤ EN 12101-7	Συστήματα ελέγχου καπνού και θερμότητας - Μέρος 7: Διατομές αγωγών καπνού	Πυρασφάλεια
15	ΕΛΟΤ EN 12101-8	Συστήματα ελέγχου καπνού και θερμότητας - Μέρος 8: Διαφράγματα ελέγχου καπνού	Πυρασφάλεια
15	ΕΛΟΤ EN 15650	Αερισμός κτιρίων - Πυροδιαφράγματα	Πυρασφάλεια
15	ΕΛΟΤ EN 54-23	Συστήματα πυρανίχνευσης και συναγερμού - Μέρος 23: Διατάξεις συναγερμού - Οπτικές διατάξεις συναγερμού	Πυρασφάλεια
4	ΕΛΟΤ EN 13450	Αδρανή για έρμα σιδηροδρομικών γραμμών	Σιδηροδρομικά
5	ΕΛΟΤ EN 13250	Γεωϋφάσματα και προϊόντα σχετικά με γεωϋφάσματα - Απαιτούμενα χαρακτηριστικά για χρήση στην κατασκευή σιδηροδρόμων	Σιδηροδρομικά
9	ΕΛΟΤ EN 1279-5	Υαλος για δομική χρήση - Μονάδες μονωτικών υαλοστασίων - Μέρος 5: Αξιολόγηση της συμμόρφωσης	Υαλουργικά
9	ΕΛΟΤ EN 14179-2	Υαλος για δομική χρήση - Νάτριο - άββεστοπι- ριτική ύαλος ασφαλείας σκληρυμένη θερμικά και κατεργασμένη με Heat Soak - Μέρος 2: Αξιολό- γηση της συμμόρφωσης/Πρότυπο προϊόντος	Υαλουργικά

ΚΩΔ. ΦΕΚ	ΚΩΔΙΚΟΣ ΕΛΟΤ	Τίτλος Προτύπου	Κατασκευαστικός τομέας
9	ΕΛΟΤ EN 14321-2	Υαλος για δομική χρήση - Θερμικά σκληρυμένη ύαλος ασφαλείας με βάση πυριτικές αλκαλικές γαίες - Μέρος 2: Αξιολόγηση της συμμόρφωσης/Πρότυπο προϊόντος	Υαλουργικά
9	ΕΛΟΤ EN 14449	Υαλος για δομική χρήση - Ύαλος πολλαπλών στρώσεων και ύαλος ασφαλείας πολλαπλών στρώσεων - Αξιολόγηση της συμμόρφωσης/Πρότυπο προϊόντος	Υαλουργικά
14	ΕΛΟΤ EN 1036-2	Ύαλος δομικής χρήσης - Καθρέπτες από επίπεδο γυαλί με επικάλυψη αργύρου για εσωτερική χρήση - Μέρος 2: Αξιολόγηση συμμόρφωσης, πρότυπο προϊόντος	Υαλουργικά
14	ΕΛΟΤ EN 1051-2	Υαλος για δομική χρήση - Υαλότουβλα δόμησης και επιστρώσεων - Μέρος 2: Αξιολόγηση της συμμόρφωσης/ Πρότυπο προϊόντος	Υαλουργικά
14	ΕΛΟΤ EN 1096-4	Υαλος για δομική χρήση - Επενδυμένη ύαλος - Μέρος 4: Αξιολόγηση της συμμόρφωσης/Πρότυπο προϊόντος	Υαλουργικά
14	ΕΛΟΤ EN 12150-2	Ύαλος για δομική χρήση - Θερμικά σκληρυμένη νάτριο - άσβεστο - πυριτική ύαλος - Μέρος 2: Αξιολόγηση της συμμόρφωσης/Πρότυπο προϊόντος	Υαλουργικά
14	ΕΛΟΤ EN 12337-2	Ύαλος για δομική χρήση - Νάτριο - άσβεστο - πυριτική ύαλος ενισχυμένη χημικά - Μέρος 2: Αξιολόγηση της συμμόρφωσης/Πρότυπο προϊόντος	Υαλουργικά
14	ΕΛΟΤ EN 13024-2	Ύαλος για δομική χρήση - Θερμικά σκληρυμένη βοριοπυριτική ύαλος ασφαλείας - Μέρος 2: Αξιολόγηση της συμμόρφωσης/Πρότυπο προϊόντος	Υαλουργικά
14	ΕΛΟΤ EN 14178-2	Υαλος για δομική χρήση - Προϊόντα υάλου με βάση πυριτικές αλκαλικές γαίες - Μέρος 2: Αξιολόγηση της συμμόρφωσης/Πρότυπο προϊόντος	Υαλουργικά
14	ΕΛΟΤ EN 1748-1-2	Υαλος για δομική χρήση - Ειδικά βασικά προϊόντα - Βοριοπυριτικοί ύαλοι - Μέρος 1 - 2: Αξιολόγηση της συμμόρφωσης/Πρότυπο προϊόντος	Υαλουργικά
14	ΕΛΟΤ EN 1748-2-2	Υαλος για δομική χρήση - Ειδικά βασικά προϊόντα - Μέρος 2 - 2: Υαλοκεραμικά - Αξιολόγηση της συμμόρφωσης/Πρότυπο προϊόντος	Υαλουργικά
14	ΕΛΟΤ EN 1863-2:	Ύαλος για δομική χρήση - Νάτριο - άσβεστο - πυριτική ύαλος ενισχυμένη θερμικά - Μέρος 2: Αξιολόγηση της συμμόρφωσης/Πρότυπο προϊόντος	Υαλουργικά
14	ΕΛΟΤ EN 572-9	Ύαλος για δομική χρήση - Βασικά προϊόντα από νάτριο - άσβεστο - πυριτική ύαλο - Μέρος 9: Αξιολόγηση της συμμόρφωσης/πρότυπο προϊόντος	Υαλουργικά
5	ΕΛΟΤ EN 13253	Γεωϋφάσματα και προϊόντα σχετικά με γεωϋφάσματα - Απαιτούμενα χαρακτηριστικά και σχετικών με αυτά προϊόντων σε συστήματα ελέγχου εξωτερικής διάβρωσης	Υδραυλικά έργα

ΚΩΔ. ΦΕΚ	ΚΩΔΙΚΟΣ ΕΛΟΤ	Τίτλος Προτύπου	Κατασκευαστικός τομέας
5	ΕΛΟΤ EN 13254	Γεωϋφάσματα και προϊόντα σχετικά με γεωϋφάσματα - Απαιτούμενα χαρακτηριστικά γεωϋφασμάτων και σχετικών με αυτά προϊόντων για χρήση στην κατασκευή δεξαμενών και φραγμάτων	Υδραυλικά έργα
5	ΕΛΟΤ EN 13255	Γεωϋφάσματα και προϊόντα σχετικά με γεωϋφάσματα - Απαιτούμενα χαρακτηριστικά γεωϋφασμάτων και σχετικών με αυτά προϊόντων για χρήση στην κατασκευή καναλιών	Υδραυλικά έργα
5	ΕΛΟΤ EN 13256	Γεωϋφάσματα και προϊόντα σχετικά με γεωϋφάσματα - Απαιτούμενα χαρακτηριστικά γεωϋφασμάτων και σχετικών με αυτά προϊόντων για χρήση στην κατασκευή σηράγγων και υπογείων κατασκευών	Υδραυλικά έργα
5	ΕΛΟΤ EN 13257	Γεωϋφάσματα και προϊόντα σχετικά με γεωϋφάσματα - Απαιτούμενα χαρακτηριστικά γεωϋφασμάτων και σχετικών με αυτά προϊόντων για χρήση στην κατασκευή σηράγγων και υπογείων κατασκευών	Υδραυλικά έργα
5	ΕΛΟΤ EN 13265	Γεωϋφάσματα και προϊόντα σχετικά με γεωϋφάσματα - Απαιτούμενα χαρακτηριστικά γεωϋφασμάτων και σχετικών με αυτά προϊόντων για έργα αντιρρύπανσης υγρών αποβλήτων	Υδραυλικά έργα
14	ΕΛΟΤ EN 10224	Μη κεκραμένοι χαλυβδοσωλήνες και εξαρτήματα για τη μεταφορά υδατικών υγρών συμπεριλαμβανομένου του ύδατος για κατανάλωση από τον άνθρωπο - Τεχνικοί όροι παράδοσης	Υδραυλικά έργα
14	ΕΛΟΤ EN 10255	Μη κεκραμένοι χαλυβδοσωλήνες κατάλληλοι για συγκόλληση και κατασκευή σπειρωμάτων - Τεχνικοί όροι παράδοσης	Υδραυλικά έργα
14	ΕΛΟΤ EN 10311	Συνδέσεις χαλυβδοσωλήνων και εξαρτημάτων για τη μεταφορά ύδατος και άλλων υδατικών υγρών	Υδραυλικά έργα
14	ΕΛΟΤ EN 10312	Συγκολλητοί χαλύβδινοι ανοξείδωτοι σωλήνες μεταφοράς υδατικών υγρών συμπεριλαμβανομένου του ύδατος για κατανάλωση από τον άνθρωπο - Τεχνικοί όροι παράδοσης	Υδραυλικά έργα
14	ΕΛΟΤ EN 13101	Βαθμίδες φρεατίων επίσκεψης - Απαιτήσεις, σήμανση, δοκιμές και αξιολόγηση της συμμόρφωσης	Υδραυλικά έργα
14	ΕΛΟΤ EN 13361	Γεωσυνθετικά διαφράγματα - Απαιτούμενα χαρακτηριστικά για χρήση στην κατασκευή δεξαμενών και φραγμάτων	Υδραυλικά έργα
14	ΕΛΟΤ EN 13362	Γεωσυνθετικά διαφράγματα - Απαιτούμενα χαρακτηριστικά για χρήση στην κατασκευή αυλακιών	Υδραυλικά έργα
14	ΕΛΟΤ EN 13491	Γεωσυνθετικά διαφράγματα - Απαιτούμενα χαρακτηριστικά για χρήση διαφράγματος υγρών στην κατασκευή σηράγγων και υπόγειων έργων	Υδραυλικά έργα

ΚΩΔ. ΦΕΚ	ΚΩΔΙΚΟΣ ΕΛΟΤ	Τίτλος Προτύπου	Κατασκευαστικός τομέας
14	ΕΛΟΤ EN 13492	Γεωσυνθετικά διαφράγματα - Απαιτούμενα χαρακτηριστικά για χρήση στην κατασκευή χώρων απόθεσης υγρών αποβλήτων, σταθμών μεταφοράς ή δευτερεύουσας αποθήκευσης	Υδραυλικά έργα
14	ΕΛΟΤ EN 13493	Γεωσυνθετικά διαφράγματα - Απαιτούμενα χαρακτηριστικά για χρήση στην κατασκευή χώρων αποθήκευσης και διάθεσης στερεών αποβλήτων	Υδραυλικά έργα
14	ΕΛΟΤ EN 1433	Κανάλια αποστράγγισης σε ζώνες κυκλοφορίας πεζών και οχημάτων - Ταξινόμηση, σχεδιασμός και απαιτήσεις δοκιμών, σήμανση και αξιολόγηση της συμμόρφωσης	Υδραυλικά έργα
14	ΕΛΟΤ EN 14396	Σταθερές κλίμακες ανθρωποθυρίδων	Υδραυλικά έργα
14	ΕΛΟΤ EN 14680	Συγκολλητικά για τα δίκτυα θερμοπλαστικών σωλήνων χωρίς πίεση - Προδιαγραφές	Υδραυλικά έργα
14	ΕΛΟΤ EN 14814	Συγκολλητικά για τα συστήματα πλαστικών σωληνώσεων για ρευστά υπό πίεση - Προδιαγραφές	Υδραυλικά έργα
14	ΕΛΟΤ EN 14844	Προκατασκευασμένα προϊόντα από σκυρόδεμα - Οχετοί ορθογωνικής διατομής	Υδραυλικά έργα
14	ΕΛΟΤ EN 1916	Τσιμεντοσωλήνες και ειδικά τεμάχια από σκυρόδεμα άοπλο ή οπλισμένο ή ενισχυμένο με ίνες χάλυβα	Υδραυλικά έργα
14	ΕΛΟΤ EN 1917	Ανθρωποθυρίδες και φρεάτια επίσκεψης από σκυρόδεμα άοπλο ή οπλισμένο ή ενισχυμένο με ίνες χάλυβα	Υδραυλικά έργα
14	ΕΛΟΤ EN 295-10	Εφυαλωμένοι πήλινοι σωλήνες, εξαρτήματα και σύνδεσμοι τους για αποχετεύσεις και υπονόμους - Μέρος 10: Απαιτήσεις επίδοσης	Υδραυλικά έργα
14	ΕΛΟΤ EN 588-2	Σωλήνες από ινοτσιμέντο για οχετούς και αποχετεύσεις - Μέρος 2: Ανθρωποθυρίδες και θυρίδες επίσκεψης	Υδραυλικά έργα
14	ΕΛΟΤ EN 598	Σωλήνες από ελατό χυτοσίδηρο, ειδικά τεμάχια, εξαρτήματα και οι συνδέσεις τους για εφαρμογές αποχέτευσης - Απαιτήσεις και μέθοδοι δοκιμών	Υδραυλικά έργα
4	ΕΛΟΤ EN 13383-1	Φυσικοί ογκόλιθοι - Μέρος 1: Προδιαγραφή	Υδραυλικά, Λιμενικά
16	ETAG 001	Μεταλλικά αγκύρια για χρήση στο σκυρόδεμα - Παραρτήματα Α και Β	Επισκευές - ενισχύσεις
16	ETAG 001	Μεταλλικά αγκύρια για χρήση στο σκυρόδεμα - Παράρτημα C	Επισκευές - ενισχύσεις
16	ETAG 001-1	Μεταλλικά αγκύρια για χρήση στο σκυρόδεμα - Μέρος 1: Γενικότητες	Επισκευές - ενισχύσεις
16	ETAG 001-2	Μεταλλικά αγκύρια για χρήση στο σκυρόδεμα - Μέρος 2: αγκύρια εκτόνωσης ελεγχόμενα με δυναμόμετρο	Επισκευές - ενισχύσεις
16	ETAG 001-3	Μεταλλικά αγκύρια για χρήση στο σκυρόδεμα - Μέρος 3: αγκύρια βραχείας κεφαλής	Επισκευές - ενισχύσεις
16	ETAG 001-4	Μεταλλικά αγκύρια για χρήση στο σκυρόδεμα - Μέρος 4: αγκύρια διαστολής ελεγχόμενης παραμόρφωσης	Επισκευές - ενισχύσεις

ΚΩΔ. ΦΕΚ	ΚΩΔΙΚΟΣ ΕΛΟΤ	Τίτλος Προτύπου	Κατασκευαστικός τομέας
16	ETAG 001-5	Μεταλλικά αγκύρια για χρήση στο σκυρόδεμα - Μέρος 5: Ενσωματωμένα αγκύρια	Επισκευές - ενισχύσεις
16	ETAG 001-6	Μεταλλικά αγκύρια για χρήση στο σκυρόδεμα - Μέρος 6: Αγκύρια πολλαπλών χρήσεων για μη δομικές εφαρμογές	Επισκευές - ενισχύσεις
16	ETAG 002-1	Συστήματα φερόντων υαλοστασίων με σφραγιστικά - Μέρος 1: Συστήματα με ή χωρίς στηρίγματα	Κουφώματα
16	ETAG 002-2	Συστήματα φερόντων υαλοστασίων με σφραγιστικά - Μέρος 2: Συστήματα αλουμινίου με επίστρωση	Κουφώματα
16	ETAG 002-3	Συστήματα φερόντων υαλοστασίων με σφραγιστικά Μέρος 3: Συστήματα με ενσωματωμένη θερμοφραγή στη διατομή	Κουφώματα
16	ETAG 003	Εξαρτήματα με συμπαρομαρτούντα υλικά τους για διαχωριστικά εσωτερικών χώρων	Κτιριακά έργα
16	ETAG 004	Εξωτερικά συστήματα θερμομόνωσης με εξωτερικό επίχρισμα - ETICS	Κτιριακά έργα
16	ETAG 005	Εξαρτήματα με συμπαρομαρτούντα υλικά υγρής επάλειψης για στεγάνωση δωματίων	Κτιριακά έργα
16	ETAG 006	Συστήματα μηχανικά στερεωμένων εύκαυπτων μεμβρανών στεγάνωσης δωματίων	Κτιριακά έργα
16	ETAG 007	Εξαρτήματα με συμπαρομαρτούντα υλικά για κτίρια με ξύλινο σκελετό	Ξύλινες κατασκευές
16	ETAG 008	Εξαρτήματα με συμπαρομαρτούντα υλικά για προκατασκευασμένες κλίμακες.	Κτιριακά έργα
16	ETAG 009	Μόνιμα μη φέροντα εξώφυλλα από εξαρτήματα με συμπαρομαρτούντα υλικά ή συναρμολογη-θέντα συστήματα, τοποθετούμενα σε διάτρητα στοιχεία ή πετάσματα μονωτικών υλικών και σε ορισμένες περιπτώσεις και σε σκυρόδεμα.	Κτιριακά έργα
16	ETAG 010	Εξαρτήματα με συμπαρομαρτούντα υλικά για αυτοφερόμενα διαφανή προϊόντα κάλυψης στεγών	Κτιριακά έργα
16	ETAG 011	Υποστυλώματα και δοκοί ελαφράς σύνθεσης με βάση το ξύλο	Ξύλινες κατασκευές
16	ETAG 012	Εξαρτήματα με συμπαρομαρτούντα υλικά για κατασκευή κτιρίων από προκατασκευασμένο δομικό στοιχείο	Κτιριακά έργα
16	ETAG 013	Εξαρτήματα προέντασης και συμπαρομαρτούντα υλικά για προεντεταμένες κατασκευές	Οδοποιία
16	ETAG 014	Πλαστικά αγκύρια για στερέωση εξωτερικών συστημάτων θερμομόνωσης με εξωτερικό επίχρισμα.	Κτιριακά έργα
16	ETAG 015	Τρισδιάστατα καρφοελάσματα	Ξύλινες κατασκευές
16	ETAG 016-1	Σύνθετα αυτοφερόμενα ελαφρά πετάσματα - Μέρος 1: Γενικότητες	Κτιριακά έργα
16	ETAG 016-2	Σύνθετα αυτοφερόμενα ελαφρά πετάσματα - Μέρος 2: Ιδιαιτερότητες σύνθετων αυτοφερόμενων ελαφρών πετασμάτων για χρήση σε στέγες	Κτιριακά έργα

ΚΩΔ. ΦΕΚ	ΚΩΔΙΚΟΣ ΕΛΟΤ	Τίτλος Προτύπου	Κατασκευαστικός τομέας
16	ETAG 016-3	Σύνθετα αυτοφερόμενα ελαφρά πετάσματα - Μέρος 3: Ιδιαιτερότητες σύνθετων αυτοφερόμενων ελαφρών πετασμάτων για χρήση σε εξωτερικούς τοίχους και πλακόστρωτες επενδύσεις	Κτιριακά έργα
16	ETAG 016-4	Σύνθετα αυτοφερόμενα ελαφρά πετάσματα - Μέρος 4: Ιδιαιτερότητες σύνθετων αυτοφερόμενων ελαφρών πετασμάτων για χρήση σε εσωτερικούς τοίχους και οροφές	Κτιριακά έργα
16	ETAG 017	Εξαρτήματα και υλικά επενδύσεων	Κτιριακά έργα
16	ETAG 018-1	Προϊόντα πυροπροστασίας - Μέρος 1: Γενικότητες	Πυρασφάλεια
16	ETAG 018-4	Προϊόντα πυροπροστασίας - Μέρος 4: Προϊόντα και εξαρτήματα με συμπαρομαρτούντα υλικά για πυροπροστατευτικά πετάσματα, πλάκες και τάπητες	Πυρασφάλεια
16	ETAG 019	Προκατασκευασμένα φέροντα πετάσματα με βάση το ξύλο με τανυσμένη επικάλυψη	Κτιριακά έργα
16	ETAG 020-1	Πλαστικά αγκύρια πολλαπλών χρήσεων σε σκυρόδεμα και τοιχοποιία σε μη φέρουσες εφαρμογές - Μέρος 1: Γενικότητες	Κτιριακά έργα
16	ETAG 020-2	Πλαστικά αγκύρια πολλαπλών χρήσεων σε σκυρόδεμα και τοιχοποιία σε μη φέρουσες εφαρμογές - Μέρος 2: Πλαστικά αγκύρια για χρήση σε συνήθη σκυροδέματα	Κτιριακά έργα
16	ETAG 020-3	Πλαστικά αγκύρια πολλαπλών χρήσεων σε σκυρόδεμα και τοιχοποιία σε μη φέρουσες εφαρμογές - Μέρος 3: Πλαστικά αγκύρια για χρήση σε συμπαγή τοιχοποιία	Κτιριακά έργα
16	ETAG 020-4	Πλαστικά αγκύρια πολλαπλών χρήσεων σε σκυρόδεμα και τοιχοποιία σε μη φέρουσες εφαρμογές - Μέρος 4: Πλαστικά αγκύρια για χρήση σε τοιχοποιία με διάτρητα τούβλα	Κτιριακά έργα
16	ETAG 020-5	Πλαστικά αγκύρια πολλαπλών χρήσεων σε σκυρόδεμα και τοιχοποιία σε μη φέρουσες εφαρμογές - Μέρος 5: Πλαστικά αγκύρια για χρήση σε αυτόκλειστο σκυρόδεμα και προσαρτήματα Α, Β, και Γ	Κτιριακά έργα
16	ETAG 021-1	Εξαρτήματα και συμπαρομαρτούντα υλικά αποθηκών ψυχρής συντήρησης - Μέρος 1: Εξαρτήματα με συμπαρομαρτούντα υλικά για κατασκευή ψυχρών θαλάμων	ΗΛΜ
16	ETAG 021-2	Εξαρτήματα και συμπαρομαρτούντα υλικά αποθηκών ψυχρής συντήρησης Μέρος 2: Εξαρτήματα με συμπαρομαρτούντα υλικά για τα περιβλήματα καθώς και για τα κτίρια αποθηκών ψυχρής συντήρησης	ΗΛΜ
16	ETAG 022	Εξαρτήματα και συμπαρομαρτούντα υλικά για στενάνωση εξωτερικών δωματίων και τοίχων - Προσαρτήματα Α, Β, Γ, Δ, Ε, ΣΤ, Ζ, Η και Ι	Κτιριακά έργα

ΚΩΔ. ΦΕΚ	ΚΩΔΙΚΟΣ ΕΛΟΤ	Τίτλος Προτύπου	Κατασκευαστικός τομέας
16	ETAG 022-1	Εξαρτήματα και συμπαραομαρτούντα υλικά για στεγάνωση εξωτερικών δωματίων και τοίχων - Μέρος 1: Επιστρώσεις υγρής επάλειψης με ή χωρίς προστασία	Κτιριακά έργα
16	ETAG 022-2	Εξαρτήματα και συμπαραομαρτούντα υλικά για εξωτερική στεγάνωση δωματίων και τοίχων - Μέρος 2: Εξαρτήματα και συμπαραομαρτούντα υλικά για εύκαμπτα φύλλα	Κτιριακά έργα
16	ETAG 022-3	Εξαρτήματα και συμπαραομαρτούντα υλικά για εξωτερική στεγάνωση δωματίων και τοίχων - Μέρος :2 Εξαρτήματα και συμπαραομαρτούντα υλικά με πλάκες εγγενώς στεγανοποιημένες	Κτιριακά έργα
16	ETAG 023	Προκατασκευασμένες κτιριακές μονάδες	Κτιριακά έργα
16	ETAG 024	Εξαρτήματα και συμπαραομαρτούντα υλικά για κατασκευή κτιρίων με πλαίσια από σκυρόδεμα	Κτιριακά έργα
16	ETAG 025	Εξαρτήματα και συμπαραομαρτούντα υλικά για κατασκευή κτιρίων με μεταλλικά πλαίσια	Κτιριακά έργα
16	ETAG 026-1	Πυροφράγματα και πυροσφραγιστικά - Μέρος 1: Γενικότητες	Πυρασφάλεια
16	ETAG 026-2	Πυροφράγματα και πυροσφραγιστικά - Μέρος 2: Σφραγιστικά έναντι διείσδυσης της φωτιάς	Πυρασφάλεια
16	ETAG 026-3	Πυροφράγματα και πυροσφραγιστικά - Μέρος 3: Σφραγιστικά για ευθύγραμμες συνδέσεις και γεμίσματα κενών	Πυρασφάλεια
16	ETAG 026-5	Πυροφράγματα και πυροσφραγιστικά - Μέρος 5 Φράγματα κοιλοτήτων	Πυρασφάλεια
16	ETAG 027	Εξαρτήματα και συμπαραομαρτούντα υλικά για προστασία από πτώσεις βράχων	Οδοποιία
16	ETAG 029	Μεταλλικά αγκύρια με βλήτρα για χρήση σε τοιχοποιία. Προσάρτημα Α, προσάρτημα Β, Προσάρτημα Γ	Επισκευές - ενισχύσεις
16	ETAG 031-1	Εξαρτήματα και συμπαραομαρτούντα υλικά για ανεστραμμένη μόνωση δωματίων. Μέρος 1 : Γενικότητες	Κτιριακά έργα
16	ETAG 031-2	Εξαρτήματα και συμπαραομαρτούντα υλικά για ανεστραμμένη μόνωση δωματίων - Μέρος 2 : Μόνωση με προστατευτική επίστρωση	Κτιριακά έργα
16	ETAG 033	Εξαρτήματα και συμπαραομαρτούντα υλικά υγρής εφαρμογής για στεγάνωση καταστρώματος γεφυρών	Οδοποιία
16	ETAG 035	Ασφαλτοδέματα πολύ λεπτής στρώσης	Οδοποιία
16	ETAG018-2	Προϊόντα πυροπροστασίας - Μέρος 2: Αντιδραστική επικάλυψη για πυροπροστασία χαλύβδινων στοιχείων	Πυρασφάλεια
16	ETAG018-3	Προϊόντα πυροπροστασίας - Μέρος 3: Εξωτερικά επιχρίσματα και εξαρτήματα με συμπαραομαρτούντα υλικά για εφαρμογές πυραντίστασης	Πυρασφάλεια

4. ΣΥΜΠΛΗΡΩΜΑΤΙΚΕΣ ΤΕΧΝΙΚΕΣ ΠΡΟΔΙΑΓΡΑΦΕΣ (Τ.Π.) ΥΔΡΑΥΛΙΚΩΝ ΕΡΓΑΣΙΩΝ, ΠΟΥ ΔΕΝ ΠΕΡΙΛΑΜΒΑΝΟΝΤΑΙ ΣΤΙΣ ΕΤΕΠ

1. ΑΝΤΙΚΕΙΜΕΝΟ

Οι εργασίες που προδιαγράφονται με την παρούσα, αφορούν στην εκσκαφή και επαναπλήρωση ορυγμάτων για την τοποθέτηση σωληνώσεων σε κάθε φύσεως εδάφη πλην βραχωδών.

Οι εργασίες που προβλέπονται είναι συνοπτικά οι εξής:

- α) Καθαρισμός και εκρίζωση ζωνών καταλήψεως
- β) Εκσκαφή ορύγματος
- γ) Αντιστηρίξεις πρανών ορυγμάτων
- δ) Άρση καταπτώσεων ή κατολισθήσεων
- ε) Διευθέτηση ροής νερών - Αντλήσεις
- στ) Επαναπλήρωση ορύγματος
- ζ) Αποκατάσταση τομής οδών.

2 ΚΑΘΑΡΙΣΜΟΣ ΚΑΙ ΕΚΡΙΖΩΣΗ ΖΩΝΩΝ ΚΑΤΑΛΗΨΕΩΣ

Ο καθαρισμός και η εκρίζωση θα εκτελεσθούν σύμφωνα με τα οριζόμενα στην Π.Τ.Π. Χ1 επί του πλάτους της στέψεως του ορύγματος.

3 ΕΚΣΚΑΦΗ ΟΡΥΓΜΑΤΟΣ

Η εκσκαφή του ορύγματος σωληνώσεων περιλαμβάνει όλες τις απαιτούμενες εργασίες για τη μόρφωση της διατομής όπως περιγράφεται στα σχέδια της μελέτης, με τη χρησιμοποίηση όλων των απαιτούμενων κατάλληλων μέσων και μεθόδων. Η εκσκαφή (όπως και η επανεπίχωση) μπορεί να γίνει εν ξηρώ ή και παρουσία ύδατος. Κατά την εκσκαφή, τα προϊόντα εκσκαφών θα αποτίθενται παρά το όρυγμα ως ακολούθως:

α) Το "ενεργό γεωργικά έδαφος" δηλαδή το επιφανειακό έδαφος μέχρι βάθους 0,60 μ. θα αποτεθεί στο έξω άκρο του χώρου αποθέσεως παρά το όρυγμα μη αναμειγνυόμενο με τα προϊόντα βαθύτερης εκσκαφής.

β) Τα προϊόντα βαθύτερης εκσκαφής θα αποτίθενται μεταξύ ορύγματος και της θέσεως αποθέσεως του επιφανειακού εδάφους, έτσι ώστε να αποφεύγονται τυχόν ολίσθησεις προς το όρυγμα. Οι διαστάσεις και κλίσεις των πρανών του ορύγματος καθορίζονται στη μελέτη.

Εγκάρσια στο σωλήνα καθορίζεται συμβατικά ότι το υψόμετρο εδάφους είναι οριζόντιο και ίσο προς αυτό που αντιστοιχεί στον άξονα του σωλήνα.

Η πιο πάνω διατομή ορύγματος θεωρείται "συμβατική διατομή" και σύμφωνα με αυτή θα επιμετρηθεί και πληρωθεί ο όγκος εκσκαφής και επαναπλήρωσης.

Τα απόλυτα υψόμετρα πυθμένα των χανδάκων θα κατασκευασθούν με ανοχή το πολύ $H - 0,03 \mu.$ < $H < H + 0,01 \mu.$ (όπου H είναι τα απόλυτα υψόμετρα που προβλέπονται στη μελέτη). Εκσκαφές μεγαλύτερες θα επαναπληρούνται στο επιπλέον μέρος τους μέχρι το πρόπον υψόμετρο με συμπυκνωμένο αμμώδες υλικό.

Αύξηση ή μείωση των κλίσεων πρανών ή τυχόν κατασκευή ερείσματος σε μεγάλα βάθη ορυγμάτων, θα κατασκευασθούν με την ευθύνη του Αναδόχου και δαπάνης του χωρίς πρόσθετη αποζημίωση. Ωστόσο η Επιβλέπουσα Υπηρεσία έχει το δικαίωμα να διατάξει την αύξηση της κλίσεως πρανών ή κατασκευής μπανκίνας εφόσον κρίνει τούτα αναγκαία, επίσης χωρίς καμιά υποχρέωση επιπλέον αποζημίωσης του Αναδόχου.

Αντιστηρίξεις που τυχόν θα απαιτηθούν για την ασφάλεια των εργατών και των υπό εκτέλεση έργων αποζημιώνονται με την αντίστοιχη τιμή του τιμολογίου.

Επισημαίνεται πάντως ότι την ευθύνη για την ασφάλεια του εργατοτεχνικού προσωπικού και των κατασκευών, έχει ο Ανάδοχος του έργου.

Τυχόν καταπτώσεις ή κατολισθήσεις των πρανών των ορυγμάτων ή και εξ αυτών τυχόν ζημιές από οποιαδήποτε αιτία, θα αποκατασταθούν με την ευθύνη του Αναδόχου και δαπάνης του.

4 ΔΙΕΥΘΕΤΗΣΗ ΡΟΗΣ ΥΔΑΤΩΝ - ΑΝΤΛΗΣΕΙΣ

Οι εργασίες διαμορφώσεως του σκάμματος, διαστρώσεως άμμου, κατασκευής της σωληνώσεως και δοκιμών θα εκτελεσθούν χωρίς την παρουσία υπογείων ή επιφανειακών υδάτων, η απομάκρυνση των οποίων θα γίνει με την ευθύνη του Αναδόχου. Οι δαπάνες απομακρύνσεως υδάτων δια φυσικής ροής ή αντλήσεως ΔΕΝ αποζημιώνονται ιδιαίτερα.

5 ΕΠΑΝΑΠΛΗΡΩΣΗ ΟΡΥΓΜΑΤΟΣ

Γίνεται με συνεκτίμηση της Τ.Π. 02 και των παρακάτω:

Μετά τη διάστρωση άμμου εδράσεως που εκτελείται κατά τις διατάξεις της ΕΛΟΤ ΤΠ.1501- **08-01-03-02** και την τοποθέτηση των σωληνώσεων και μετά την έγκριση της Διευθύνουσας Υπηρεσίας επαναπληρούνται τα ορύγματα σε δύο στάδια, ως εξής:

α) Μερική πλήρωση του ορύγματος μέχρι ύψους 30 εκ. πάνω από την άνω γενέτειρα των σωλήνων με συμπυκνωμένη άμμο, πριν από τη δοκιμασία στεγανότητας των σωληνώσεων.

Οι περιοχές συνδέσεων των σωλήνων θα αφεθούν ελεύθερες επιχώσεως κατά το στάδιο αυτό.

β) Τελική επαναπλήρωση του ορύγματος μετά την επιτυχή εκτέλεση των δοκιμών στεγανότητας με επιλεγμένα προϊόντα εκσκαφής.

Κατ' αρχάς θα γίνει η επίχωση των φωλεών που έχουν αφεθεί ελεύθερες στην περιοχή των συνδέσεων με άμμο που διαστρώνεται και τυπαίνεται.

Κατά την εργασία αυτή στην περιοχή των συνδέσεων, η διάστρωση και τύπανση πρέπει να γίνει με ιδιάζουσα προσοχή και με κατάλληλα προς τούτο μέσα ώστε να αποφευχθεί οποιαδήποτε βλάβη ή φθορά στις σωληνώσεις.

Κατόπιν πληρούται το ορύγμα, στην αρχή από επιλεγμένα προϊόντα των υποκείμενων στρωμάτων και τέλος από τα προϊόντα εκσκαφής του επιφανειακού στρώματος.

Η πλήρωση θα γίνεται σε στρώσεις πάχους 0,20 μ. οι οποίες θα συμπυκνώνονται ώστε να μη παρουσιασθούν παραμορφώσεις της τελικής επίχωσης μετά την ολοκλήρωση του έργου.

Η επίχωση θα σταματήσει όταν σχηματιστεί μικρού ύψους και κυλινδρικής μορφής επίχωμα πάνω από την επιφάνεια του φυσικού εδάφους στο οποίο και θα απορροφηθεί ο πλεονάζων όγκος χωμάτων.

Σε περίπτωση μεγάλου πλεονάζοντος όγκου τα χώματα θα διαστρώνονται στη γειτονιά της διατομής χωρίς ιδιαίτερη αμοιβή, με μέριμνα και ευθύνη του Αναδόχου.

Επισημαίνεται ότι ο χώρος στον οποίο είχαν εναποτεθεί τα χώματα του ορύγματος, μετά την τελική επανεπίχωση του, θα πρέπει να παρουσιάζει τη φυσική του σύσταση ώστε να μην έχει αλλοιωθεί το γεωργικά ενεργό επιφανειακό στρώμα.

Σε περίπτωση διελεύσεως της υπογείου σωληνώσεως κάτω από δρόμο οποιασδήποτε τάξεως, τότε για την επαναπλήρωση του ορύγματος θα ακολουθηθεί η ίδια όπως στην ΤΠ 02 διαδικασία.

ΕΠΙΜΕΤΡΗΣΗ ΚΑΙ ΠΛΗΡΩΜΗ

Πριν από την έναρξη της εκσκαφής των ορυγμάτων θα γίνει χάραξη επί του εδάφους των αξόνων των αγωγών, χωροστάθμιση και σύνταξη μηκοτομής.

Μετά την ικανοποιητική εκσκαφή των ορυγμάτων και προ της διάστρωσης της βάσης με άμμο, θα ληφθούν τα υψόμετρα του πυθμένα των ορυγμάτων προς διαπίστωση της τήρησης των προβλεπόμενων από τη μελέτη υψομέτρων εκσκαφής πυθμένα και των ανοχών της παρούσας.

Η επιμέτρηση του συμβατικού όγκου ικανοποιητικά εκτελεσθείσας εκσκαφής και στη συνέχεια

επαναπλήρωση του ορύγματος, θα γίνει βάσει των ανωτέρω στοιχείων με εφαρμογή της συμβατικής δίστομης εκσκαφής ορύγματος όπως αυτή καθορίζεται στην παράγραφο 3 της παρούσας επί το συνολικό μήκος του ορύγματος.

Η πληρωμή θα γίνει για το συμβατικό όγκο εκσκαφής με την αντίστοιχη τιμή "Εκσκαφή και επαναπλήρωση σωληνώσεων" του τιμολογίου.

Οι πιο πάνω τιμές και πληρωμές περιλαμβάνουν όλες τις εκτελέσεις και τις διατάξεις της παρούσας εργασίας και αποτελούν πλήρη αποζημίωση για την παροχή όλων των απαιτούμενων για την εκτέλεση του έργου, σύμφωνα προς τα ανωτέρω, μηχανημάτων, μεταφορικών μέσων, εγκαταστάσεων, εφοδίων, υλικών και εργασίας.

1. ΑΝΤΙΚΕΙΜΕΝΟ

Η παρούσα Τεχνική Προδιαγραφή αφορά την επανεπίχωση ορυγμάτων, μετά την τοποθέτηση των πάσης φύσεως αγωγών και εξαρτημάτων των υπόγειων δικτύων.

Οι εργασίες αφορούν την κατασκευή παντός τύπου υπόγειων δικτύων και προϋποθέτουν την ολοκλήρωση σε πρώτη φάση των εργασιών διάνοιξης ορύγματος και τοποθέτησης δικτύου, που εκτελούνται σύμφωνα με τα συμβατικά τεύχη και σχέδια και σύμφωνα με τις τεχνικές προδιαγραφές

ΟΡΙΣΜΟΙ

«Επανεπίχωση απομένοντος όγκου ορυγμάτων υπόγειων δικτύων» : νοείται η επίχωση με κατάλληλα, ως προς τη σύσταση και σύνθεση υλικά (προϊόντα εκσκαφών, λατομείων ή και δάνεια), σύμφωνα με τους όρους της παρούσας Προδιαγραφής.

«Ζώνη έδρασης» : η στρώση έδρασης του αγωγού, ανάλογα με τον τύπο του δικτύου και τις προδιαγραφές εγκατάστασής του.

«Ζώνη αγωγού»: η περιοχή μεταξύ του πυθμένα και των τοιχωμάτων της τάφρου και μέχρι ύψος 0.30μ. πάνω από το εξωρράχιο του αγωγού, που αποτελείται από τα τμήματα «έδρασης», «πλευρικής πλήρωσης» και «επικάλυψης».

«Περιοχή πάνω από τη ζώνη αγωγού» : το τμήμα από την άνω επιφάνεια της «ζώνης αγωγού» μέχρι τη στάθμη των στρώσεων οδοστρωσίας ή του φυσικού εδάφους.

2. ΚΡΙΤΗΡΙΑ ΑΠΟΔΟΧΗΣ ΕΝΣΩΜΑΤΩΜΕΝΩΝ ΥΛΙΚΩΝ

2.1 Ενσωματούμενα υλικά

Τα εδαφικά υλικά επανεπίχωσης θα λαμβάνονται κατ' αρχή από τα προϊόντα εκσκαφής ορυγμάτων και μόνο όταν αυτά δεν καλύπτουν τις απαιτήσεις της παρούσας ή δεν επαρκούν, θα γίνεται δανειοληψία μετά από έγγραφη έγκριση της Υπηρεσίας.

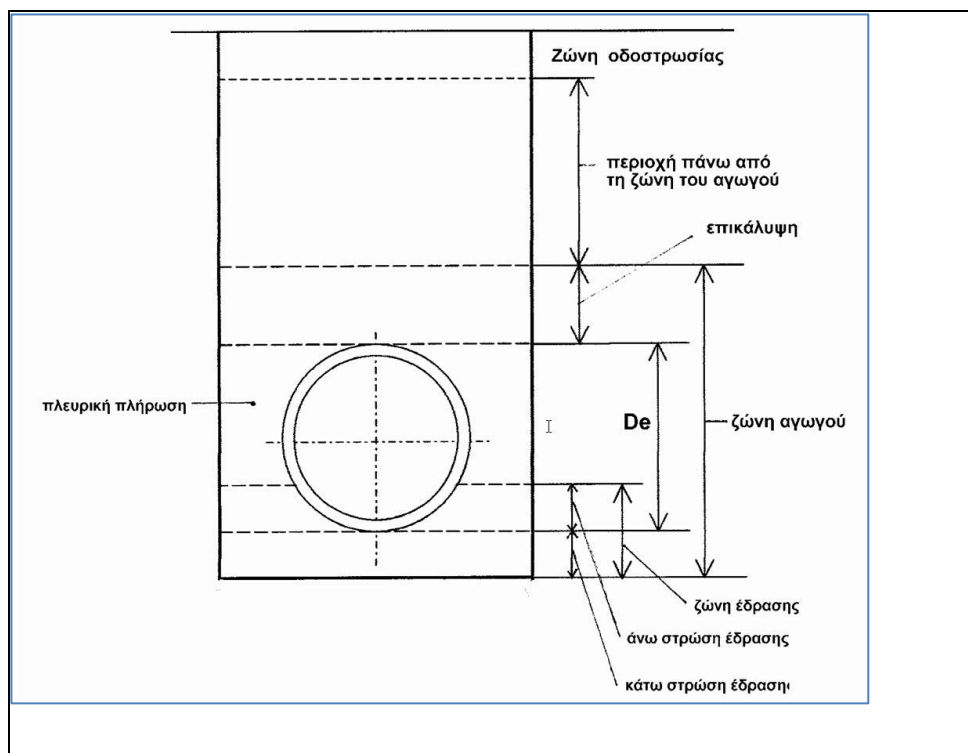

Σχηματική απεικόνιση ζωνών πλήρωσης

Γενικά η εκτέλεση των πάσης φύσεως προβλεπόμενων εκσκαφών, θα προγραμματίζεται από τον Ανάδοχο σε τρόπο ώστε τα κατάλληλα προϊόντα εκσκαφών να μπορούν να χρησιμοποιηθούν για την επανεπίχωση των ορυγμάτων ή σε άλλες κατασκευές του έργου, σύμφωνα με τα προβλεπόμενα στην μελέτη.

2.2 Καταλληλότητα εδαφικών υλικών

Η καταλληλότητα των εδαφικών υλικών για την επανεπίχωση ορυγμάτων υπογείων δικτύων εξαρτάται από τις εδαφοτεχνικές ιδιότητες και την ικανότητα συμπίκνωσής τους.

Η ταξινόμηση των κατάλληλων για την επανασυμπλήρωση σκαμμάτων υλικών με βάση τις εδαφοτεχνικές ιδιότητες και την ικανότητα συμπίκνωσής τους, κατά DIN 18196:2004-11 (Εκσκαφές και επιχώσεις - Κατηγοριοποίηση εδαφών) δίνεται στον ακόλουθο πίνακα

Κατηγορία συμπτύκνωσιμότητας	Συνοπτική περιγραφή	Κατάταξη κατά DIN 18196
V1	Μη συνεκτικά έως ελαφρά συνεκτικά, χονδρόκοκκα και μικτόκοκκα εδάφη	GW, GI, GE, SW, SI, SE, GU, GT, SU, ST
V2	Συνεκτικά μικτόκοκκα εδάφη	GU, GT, SU, ST
V3	Συνεκτικά λεπτόκοκκα εδάφη	UL, TL

Η ικανότητα συμπίκνωσης των ανωτέρω κατηγοριών εδάφους, εξαρτάται από τη διαβάθμιση, την μορφή των κόκκων και την περιεκτικότητα σε νερό. Γενικά η συμπίκνωση των εδαφών των κατηγοριών V1, λόγω της μικρής ευπάθειας τους στο νερό και τα φαινόμενα αποσάθρωσης, είναι ευχερέστερη έναντι εδαφών των κατηγοριών V2 και V3.

Για την επιλογή του καταλληλότερου κατά περίπτωση υλικού θα λαμβάνονται υπόψη και τα ακόλουθα :

- Σε πολύ υγρά, συνεκτικά εδάφη, δεν είναι δυνατόν να επιτευχθεί ο απαιτούμενος βαθμός συμπίκνωσης.
- Σε ξηρά συνεκτικά εδάφη, η απαιτούμενη κατά στρώσεις συμπίκνωση μπορεί να επιτευχθεί μόνο μετά από ένα έργο συμπίκνωσης σημαντικά μεγαλύτερο έναντι αυτού που αντιστοιχεί σε συνθήκες βέλτιστης υγρασίας.

Επισημαίνεται ότι για την αποφυγή των συνιζήσεων της επανεπίχωσης, και ιδιαίτερα εντός πόλεων ή εντός του καταστρώματος οδών, θα χρησιμοποιούνται για την επανασυμπλήρωση των τάφρων κατά πρώτο λόγο μη συνεκτικά εδάφη της κατηγορίας V1 και μόνο στην περίπτωση που δεν υπάρχει περίσσεια τέτοιων προϊόντων εκσκαφών θα χρησιμοποιούνται και εδάφη των κατηγοριών V2 και V3.

2.3 Υλικά επανεπίχωσης ζώνης αγωγών

Η διαμόρφωση της ζώνης αυτής αποσκοπεί στην εξασφάλιση ομοιόμορφης κατανομής των κινητών και μόνιμων φορτίων, στον αγωγό και την αποφυγή γραμμικής σημειακής στήριξής του.

Ως εκ τούτου θα χρησιμοποιείται άμμος για την Ζώνη έδρασης των αγωγών, ενώ θα χρησιμοποιούνται άμμος κατάλληλης κοκκομετρικής διαβάθμισης, για την πλήρωση της υπόλοιπης Ζώνης των αγωγών.

Με αυτόν τον τρόπο επιτυγχάνεται ο εγκιβωτισμός των σωληνώσεων όπως προδιαγράφεται και σύμφωνα με τα προβλεπόμενα στη μελέτη.

Τα υλικά εγκιβωτισμού θα προέρχονται από λατομείο εγκεκριμένο από την Υπηρεσία, και θα αποτελούνται από κόκκους ανθεκτικούς, απαλλαγμένους από σβώλους αργίλου και από οργανικές ύλες και κατά το δυνατόν όμοιου μεγέθους.

3 **ΜΕΘΟΔΟΣ ΚΑΤΑΣΚΕΥΗΣ**

3.1 **Γενικά**

Ο καθορισμός της μεθόδου συμπύκνωσης και του πάχους των στρώσεων εξαρτάται από τον χρησιμοποιούμενο μηχανικό εξοπλισμό και από την κατηγορία των χρησιμοποιούμενων εδαφικών υλικών.

Η διαδικασία της επανεπίχωσης γίνεται στο σύνολό της εν ξηρώ. Με ευθύνη του Αναδόχου το ορύγμα πρέπει να προστατεύεται από επιφανειακά και υπόγεια νερά σύμφωνα με τα προβλεπόμενα στην Τεχνική Προδιαγραφή ΕΛΟΤ 1501-08-01-03-01.

Η υγρασία του υλικού πλήρωσης θα είναι τέτοια ώστε να μπορεί να επιτευχθεί η απαιτούμενη συμπύκνωση. Υλικά που εμφανίζουν αυξημένη υγρασία δεν θα χρησιμοποιούνται για επαναπλήρωση και θα αφήνονται να στεγνώσουν.

Ο απαιτούμενος βαθμός συμπύκνωσης του υλικού πλήρωσης έναντι της βέλτιστης εργαστηριακής συμπύκνωσης κατά Proctor καθορίζεται κατά περίπτωση στα επόμενα εδάφια.

Ο ελάχιστος αριθμός δοκιμών συμπύκνωσης δεν θα είναι μικρότερος από μία δοκιμή ανά 100 m μήκους ορύγματος και για κάθε διακεκριμένη ζώνη υλικού πλήρωσης ή μικρότερος από μία δοκιμή ανά 500 m³ διαστρωνόμενου υλικού.

Αν οι τιμές του βαθμού συμπύκνωσης που προκύπτουν από τους παραπάνω ελέγχους είναι μικρότερες από τις προδιαγραφόμενες θα μεταβάλλεται ο τρόπος εργασίας ώστε να καλύπτονται οι σχετικές απαιτήσεις, σύμφωνα με τα επόμενα εδάφια της παρούσας Τεχνικής Προδιαγραφής.

Σε περίπτωση ομοιόμορφου υλικού πλήρωσης, και αν οι έλεγχοι βαθμού συμπύκνωσης που εκτελούνται όπως ορίζεται παραπάνω αποδείξουν ικανοποιητική ομοιομορφία, τότε η Υπηρεσία έχει την δυνατότητα, μετά από αίτηση του Αναδόχου, να εγκρίνει τον περιορισμό των εκτελούμενων δοκιμών συμπύκνωσης, με την προϋπόθεση ότι θα γίνεται λεπτομερής παρακολούθηση του πάχους των στρώσεων που συμπυκνώνονται και του τρόπου εκτέλεσης της εργασίας (χρησιμοποιούμενα μηχανήματα και κατηγορίες ενσωματούμενων υλικών).

3.2 **Περιοχή ζώνης αγωγών**

Η χαλάρωση του τελικού πυθμένα της τάφρου πρέπει σε κάθε περίπτωση να αποφεύγεται κατά την εκσκαφή. Τυχόν χαλαρά υλικά θα αφαιρούνται πριν από την τοποθέτηση του αγωγού ή την κατασκευή του υποστρώματος έδρασης αυτού και θα αντικαθίστανται με μη συνεκτικό υλικό (κοκκώδες), το οποίο θα συμπυκνώνεται με μηχανικά μέσα.

Σχετικά ισχύουν και οι αντίστοιχες Τεχνικές Προδιαγραφές των αγωγών πολυαιθυλενίου και χαλυβδοσωλήνων.

Σε κάθε περίπτωση θα ελέγχονται τυχόν αλλαγές συνθηκών έδρασης κατά μήκος του ορύγματος και θα λαμβάνονται μέτρα, όπως αμμόδες υπόστρωμα κλπ.

Μετά την αποπεράτωση της διάνοιξης του ορύγματος και την μόρφωση και έλεγχο του πυθμένα, θα ακολουθεί η έδραση του αγωγού και η επίχωσή του με το προβλεπόμενο από τη μελέτη υλικό στο ύψος πάνω από το εξωράχιο του αγωγού, το οποίο ορίζεται στο αντίστοιχο σχέδιο τυπικής διατομής σκάμματος.

Η έδραση του αγωγού θα γίνεται με άμμο σε υπόστρωμα πάχους 15 cm σε εδάφη γαιώδη, σκληρά ή βραχώδη που θα διαστρώνεται στον πυθμένα του χάνδακα σε όλο το πλάτος αυτού.

Η διάστρωση, ελαφρά συμπύκνωση και μόρφωση της άμμου θα γίνεται επιμελώς και τα τελικά διαμορφούμενα υψόμετρα για την έδραση των σωλήνων θα επιτευχθούν με ακρίβεια $\pm 1\text{cm}$

Ο Ανάδοχος θα καταβάλει κάθε δυνατή προσπάθεια για την εξασφάλιση της σταθερότητας του αμμώδους υποστρώματος έναντι επιδράσεως ροής υδάτων και για την αποφυγή αναμίξεως χωμάτων μέσα στην άμμο, κατά τις εργασίες κατασκευής των σωληνώσεων.

Όπου υφίσταται τυχόν μελλοντικός κίνδυνος ανάπτυξης εντόνου ροής υπογείου νερού κατά μήκος της εδράσεως σωληνώσεως, με σημαντική κλίση και μεγάλο μήκος, θα εφαρμόζεται, κατά τις οδηγίες της Επιβλέψης, διακοπή της συνεχείας του διαπερατού αμμώδους υποστρώματος, (π.χ. με παρεμβολή αργιλοαμμώδους υλικού, σε μήκος $\sim 1\text{m}$, ανά αποστάσεις 30 - 50 m, που θα αντικαθιστά στις θέσεις αυτές το αμμώδες υπόστρωμα).

Η επικάλυψή του αγωγού θα εκτείνεται κατά 30 cm πάνω από το εξωράχιο του αγωγού.

Οι αγωγοί θα εγκιβωτίζονται σε όλο το πλάτος του σκάμματος. Το υλικό του εγκιβωτισμού θα διαστρώνεται, διαβρέχεται και συμπυκνώνεται κατά ομοιόμορφες στρώσεις και με χρήση ελαφρού εξοπλισμού συμπύκνωσης, ώστε να μην προκληθεί ζημιά στους σωλήνες.

Στο στάδιο αυτό της επίχωσης οι περιοχές των συνδέσεων των σωλήνων θα μένουν ελεύθερες για την εκτέλεση των δοκιμών στεγανότητας των σωληνώσεων και θα καλύπτονται μετά την εκτέλεση των προβλεπομένων κατά περίπτωση δοκιμών.

Η συμπύκνωση θα γίνεται από την παρειά της τάφρου προς τον αγωγό. Η πλήρωση της τάφρου και η συμπύκνωση του υλικού πλήρωσης θα γίνονται ταυτόχρονα και από τις δύο πλευρές του αγωγού για την αποφυγή μετατόπισης και υπερύψωσης του. Αυτό θα λαμβάνεται ιδιαίτερα υπόψη όταν υπάρχουν σωλήνες που μπορούν να παραμορφωθούν (π.χ. πλαστικοί σωλήνες μεγάλων διατομών).

Για τους αγωγούς εξωτερικής διαμέτρου μεγαλύτερης από 0,40 m η ζώνη του αγωγού θα επιχώνεται και θα συμπυκνώνεται σε τουλάχιστον δύο φάσεις (δύο στρώσεις).

3.3 Περιοχή πάνω από τη ζώνη αγωγών

Εχουμε τις ακόλουθες περιπτώσεις επιχώσεων ορυγμάτων :

1. Επιχώσεις ορυγμάτων με προϊόντα εκσκαφών χωρίς ιδιαίτερες απαιτήσεις συμπύκνωσης (αφορά τις περιπτώσεις που ο αγωγός βρίσκεται εκτός δρόμου)
2. Επιχώσεις ορυγμάτων εντός πόλεως με θραυστό υλικό λατομείου της Π.Τ.Π. 0-150 (αφορά τις περιπτώσεις που ο αγωγός βρίσκεται σε δρόμο)

Διάστρωση

Το πάχος των στρώσεων θα επιλεγεί κατά τέτοιο τρόπο που το μηχάνημα συμπύκνωσης που χρησιμοποιείται να είναι σε θέση να επιτύχει τέλεια συμπύκνωση κάθε στρώσης με τον αναγκαίο αριθμό διελεύσεων όπου αυτό απαιτείται.

Συμπύκνωση

Σε περίπτωση αγωγού υπό το οδόστρωμα τότε ζώνη πάχους κατ'ελάχιστο 0,50 m κάτω από την κατώτατη επιφάνεια της οδοστρωσίας θα συμπυκνώνεται σε ποσοστό :

- 100% της Standard Proctor για συνεκτικά εδάφη κατηγορίας V1 ή 103% της Standard Proctor σε υλικά κατηγορίας GW και GI κατά DIN 18196.

- 97% της Standard Proctor για συνεκτικά εδάφη κατηγοριών V2 και V3.
Ζώνη που βρίσκεται κάτω από την προηγούμενη και μέχρι τη ζώνη του αγωγού πρέπει να συμπυκνώνεται σε ποσοστό :
 - 95% της Standard Proctor για μη συνεκτικό υλικό πλήρωσης κατηγορίας V1 ή 97% της Standard Proctor σε υλικά κατηγορίας GW και GI κατά DIN 18196).
 - 95% της Standard Proctor για μη συνεκτικό υλικό πλήρωσης κατηγοριών V2 και V3.
- Σε περίπτωση αγωγού εκτός οδοστρώματος το υλικό πλήρωσης από την τελική επιφάνεια του εδάφους μέχρι τη ζώνη του αγωγού θα συμπυκνώνεται όπως ορίζεται στο παραπάνω εδάφιο. Επισημαίνεται ότι δεν επιτρέπεται επιβολή φορτίσεων επί του αγωγού κατά τη διάρκεια των εργασιών κατασκευής και μέχρι μέχρι την ολοκλήρωση της επίχωσης.

3.4 Πρόσθετες απαιτήσεις

Αποκατάσταση οδοστρώματος σε περίπτωση τοποθέτησης αγωγού κάτω από υφιστάμενη οδό

Αμέσως μετά την τοποθέτηση του αγωγού η τάφρος επαναπληρώνεται και συμπυκνώνεται με το υλικό πλήρωσης. Η αποκατάσταση της συνέχειας με το υφιστάμενο οδόστρωμα θα γίνεται κατά ευθύγραμμη ακμή, ομαλή και μη αποσαθρωμένη (προϋποτίθεται η τομή με αρμοκόφτη).

Τυχόν χαλαρά τμήματα του οδοστρώματος στις παρειές της θα απομακρύνονται επιμελώς με νέα κοπή. Η αποκατάσταση του οδοστρώματος θα γίνεται με εφαρμογή του συνόλου των στρώσεων οδοστρωσίας και ασφαλτικών που περιλαμβάνει η εκσκαφθείσα οδός.

Αν κατ' εξαίρεση η οριστική αποκατάσταση του οδοστρώματος δεν γίνει αμέσως μετά την επαναπλήρωση της τάφρου του αγωγού, θα εφαρμόζεται προσωρινή στρώση ασφαλτομίγματος. Αν εμφανιστούν βλάβες της προσωρινής αυτής επικάλυψης θα αποκαθίστανται άμεσα.

4 ΚΡΙΤΗΡΙΑ ΑΠΟΔΟΧΗΣ ΠΕΡΑΙΩΜΕΝΗΣ ΕΡΓΑΣΙΑΣ

- Έλεγχος αποτελεσμάτων κοκκομετρικής ανάλυσης υλικών επίχωσης.
- Έλεγχος αποτελεσμάτων δοκιμών συμπύκνωσης.
- Έλεγχος τελειωμένης εργασίας.
- Η διαπίστωση μη συμμόρφωσης με τις απαιτήσεις της παρούσας Τεχνικής Προδιαγραφής για τα υλικά και την συμπύκνωση, συνεπάγεται την απόρριψη της κατασκευής.

5 ΟΡΟΙ ΚΑΙ ΑΠΑΙΤΗΣΕΙΣ ΥΓΙΕΙΝΗΣ - ΑΣΦΑΛΕΙΑΣ ΚΑΙ ΠΡΟΣΤΑΣΙΑΣ ΤΟΥ ΠΕΡΙΒΑΛΛΟΝΤΟΣ

5.1 Πιθανοί κίνδυνοι κατά την εκτέλεση των εργασιών

- Ολισθήσεις ασταθών πρανών κατά την φάση της επίχωσης.
- Εισροή υδάτων.
- Πτώση εξοπλισμού ή αντικειμένων από την επιφάνεια του εδάφους εντός του ορύγματος.
- Πτώσεις προσώπων (εργαζομένων και περαστικών) εντός του ορύγματος.
- Τραυματισμός προσωπικού εργαζομένου εντός του ορύγματος λόγω κακής ορατότητας του χειριστή του εξοπλισμού.
- Τραυματισμός προσώπων κινούμενων στην ζώνη ελιγμών των μηχανημάτων.
- Χρήση μηχανικού εξοπλισμού συμπύκνωσης εντός του ορύγματος.
- Εκφόρτωση με ανατροπή.
- Καταπτώσεις/ ολισθήσεις πρανών ορύγματος κατά την συμπύκνωση των στρώσεων του υλικού επίχωσης εντός του ορύγματος λόγω των δημιουργούμενων δονήσεων.

5.2 Μέτρα υγιεινής - ασφάλειας

- Συμμόρφωση προς την οδηγία 92/57/ΕΕ, που αναφέρεται στις «Ελάχιστες Απαιτήσεις Υγιεινής και Ασφάλειας Προσωρινών και Κινητών Εργοταξίων».
- Συμμόρφωση με τις διατάξεις της Ελληνικής Νομοθεσίας περί υγιεινής και ασφάλειας (Π.Δ.17/96 και Π.Δ. 159/99 κ.λπ.).
- Συμμόρφωση με τα προβλεπόμενα στο Σχέδιο Ασφάλειας και Υγείας (ΣΑΥ) του έργου. Πέραν των ανωτέρω, ενδεικτικά και όχι περιοριστικά θα λαμβάνονται τα εξής μέτρα:
- Κατά μήκος του ορύγματος θα τοποθετείται προσωρινή περίφραξη και η κατάλληλη σήμανση.
- Στις θέσεις που απαιτείται θα τοποθετούνται διαβάθρες με πλευρικά κιγκλιδώματα τυποποιημένες ή κατασκευασμένες επί τόπου, επαρκούς αντοχής.
- Υποχρεωτική επίσης είναι η χρήση μέσων ατομικής προστασίας (ΜΑΠ) κατά την εκτέλεση των εργασιών. Οι ελάχιστες απαιτήσεις είναι οι εξής:

Προστατευτική ενδυμασία	EN 863:1995: Προστατευτική ενδυμασία. Μηχανικές ιδιότητες. Δοκιμή αντοχής σε διάτρηση.
Προστασία χεριών και βραχιόνων	EN 388:2003: Γάντια προστασίας έναντι μηχανικών κινδύνων.
Προστασία κεφαλιού	EN 397:1995: (Amendment A1:2000) -- Κράνη προστασίας.
Προστασία ποδιών	EN 345-2:1996: Υποδήματα ασφαλείας για επαγγελματική χρήση αντικαταστάθηκε από το πρότυπο EN ISO 20345:2004)

Οι εργασίες συμπύκνωσης των υλικών επανεπίχωσης είναι υψηλού κινδύνου, ιδιαίτερα στις περιπτώσεις αντιστηριζόμενων ορυγμάτων, δεδομένου ότι οι αντιστηρίξεις πρέπει να αφαιρούνται σταδιακά προκειμένου να εξασφαλισθεί ο απαιτούμενος χώρος για την εκτέλεση των εργασιών.

Η χρήση τηλεκατευθυνόμενου από την επιφάνεια εξοπλισμού συμπύκνωσης χανδάκων (trench rollers, remotely controlled) μειώνει σημαντικά τους κινδύνους για τον χειριστή και συνιστάται.

5.3 Μέτρα προστασίας περιβάλλοντος

Κατά την διάρκεια εκτέλεσης των εργασιών ο Ανάδοχος θα λαμβάνει όλα τα μέτρα ώστε να ελαχιστοποιούνται οι διαταραχές και οχλήσεις στο περιβάλλον, όπως ενδεικτικά:

- Μέτρα αντιμετώπισης διάβρωσης του εδάφους στους χώρους εκτέλεσης της εργασίας.
- Μέτρα μείωσης του θορύβου στα αποδεκτά από τις ισχύουσες διατάξεις όρια.
- Μέτρα περιορισμού δημιουργίας σκόνης όπως κατάβρεγμα μεταφερόμενων υλικών επίχωσης, συστηματικός καθαρισμός οδοστρωμάτων κ.λπ.
- Χρήση μηχανημάτων έργων αντιρρυπαντικής τεχνολογίας για την μείωση των ρυπογόνων εκπομπών, σύμφωνα με τις ισχύουσες Κοινοτικές Οδηγίες περί μηχανικού εξοπλισμού.

6 ΤΡΟΠΟΣ ΕΠΙΜΕΤΡΗΣΗΣ ΕΡΓΑΣΙΑΣ ΚΑΙ ΠΛΗΡΩΜΗ

6.1 Γενικά

Οι εργασίες διαχωρίζονται ως προς την επιμέτρηση και την πληρωμή με βάση τα χρησιμοποιούμενα υλικά επίχωσης.

α. Επίχωση από κοκκώδη υλικά «ζώνης αγωγού»

Η επίχωση της ζώνης του αγωγού μετράται σε κυβικά μέτρα (m^3) έτοιμης κατασκευής, με όγκο που προκύπτει από τις γραμμές θεωρητικής εκσκαφής (Γ.Θ.Ε.) πυθμένα και παρειών όπως αυτές ορίστηκαν στην Τεχνική Προδιαγραφή ΕΛΟΤ 1501-08-01-03-01 και άνω επιφάνεια το οριζόντιο επίπεδο μέχρι το οποίο φτάνει η ζώνη του αγωγού μετά την αφαίρεση των όγκων του αγωγού και σκυροδέματος έδρασης αυτού (εάν προβλέπεται).

Στην περίπτωση παράλληλων οχετών ή αγωγών εντός του αυτού ορύγματος ο προσδιορισμός της άνω επιφάνειας του υλικού της ζώνης αγωγού γίνεται, σύμφωνα με την εγκεκριμένη μελέτη, σε ύψος 0.30 m πάνω από την νοητή εφαπτόμενη γραμμή που ενώνει τις κορυφές δύο συνεχόμενων αγωγών ή οχετών. Η μέγιστη κλίση αυτής της επιφάνειας δεν θα υπερβαίνει τις 45ο (κλίση 100 %).

Η πληρωμή θα γίνει με βάση τη συμβατική τιμή μονάδας ανά κυβικό μέτρο για τη **Διάστρωση και εγκιβωτισμό σωλήνων με άμμο λατομείου**, (αφορά όλο το Δίκτυο.

β. Επίχωση με κατάλληλα προϊόντα εκσκαφών πάνω από την «ζώνη αγωγού»

Η επίχωση της περιοχής πάνω από την "ζώνη αγωγού" μετράται σε κυβικά μέτρα (m^3) έτοιμης κατασκευής που προκύπτει από τις παρειές θεωρητικής εκσκαφής, όπως αυτές ορίστηκαν στην Τεχνική Προδιαγραφή ΕΛΟΤ 1501-08-01-03-01, πυθμένα που ταυτίζεται με την άνω επιφάνεια της ζώνης αγωγού, όπως αυτή περιγράφηκε παραπάνω, και άνω επιφάνεια την άνω στάθμη της τάφρου, όπως αυτή είναι διαμορφωμένη κατά τον χρόνο της επίχωσης, αφαιρουμένου του πάχους του οδοστρώματος ή της στρώσεως φυτικών, εάν προβλέπεται.

Η πληρωμή θα γίνει με βάση τη συμβατική τιμή μονάδας ανά κυβικό μέτρο για:

1. **Επιχώσεις ορυγμάτων με προϊόντα εκσκαφών χωρίς ιδιαίτερες απαιτήσεις συμπύκνωσης** (αφορά τις περιπτώσεις που ο αγωγός βρίσκεται εκτός δρόμου), με το **αντίστοιχο κονδύλιο** του Τιμολογίου
2. **Επιχώσεις ορυγμάτων με προϊόντα εκσκαφών με ιδιαίτερες απαιτήσεις συμπύκνωσης** (αφορά τις περιπτώσεις του έργου υδροληψίας στο ποτάμι), με το **αντίστοιχο κονδύλιο** του Τιμολογίου
3. **Επιχώσεις ορυγμάτων εντός πόλεως με θραυστό υλικό λατομείου της Π.Τ.Π. Ο-150** (αφορά τις περιπτώσεις που ο αγωγός βρίσκεται σε δρόμο), με το **αντίστοιχο κονδύλιο** του Τιμολογίου.

6.2 Περιλαμβανόμενες δαπάνες

Στις ως άνω επιμετρούμενες επί μέρους εργασίες, οι οποίες αποτελούν την επανεπίχωση του όγκου εκσκαφής των υπογείων δικτύων περιλαμβάνονται οι δαπάνες για τις αναγκαίες εργασίες και την χρήση κάθε είδους υλικού και εξοπλισμού που απαιτούνται για την πλήρη και έντεχνη κατά τα ανωτέρω ολοκλήρωση της εργασίας

Ειδικότερα περιλαμβάνονται ενδεικτικά αλλά όχι περιοριστικά:

- Η εργασία τοποθέτησης, διάστρωσης και συμπύκνωσης στον προβλεπόμενο βαθμό σύμφωνα με την παρούσα Τεχνική Προδιαγραφή του εν λόγω υλικού γύρω ή πάνω από τον αγωγό ή πίσω από τον αγωγό ανάλογα με την επιμέρους εργασία.
- Η λήψη όλων των απαιτούμενων μέτρων για την προστασία των αγωγών, οχετών ή καλωδίων σε περίπτωση τοποθέτησής τους κάτω από υφιστάμενο οδόστρωμα.
- Η λήψη όλων των απαιτούμενων μέτρων για την προστασία των αγωγών, οχετών κ.λπ. όπως και της προστατευτικής επένδυσής τους από νερά, διαβρώσεις κ.λπ.
- Η λήψη όλων των μέτρων προστασίας πεζών και οχημάτων κατά την διάρκεια εκτέλεσης των εργασιών.
- Η πραγματοποίηση όλων των απαιτούμενων δοκιμών, ελέγχων κ.λπ. για την πλήρη και έντεχνη εκτέλεση της εργασίας σύμφωνα με την παρούσα Τεχνική Προδιαγραφή, καθώς και η εργασία αποκατάστασης και τα υλικά που θα απαιτηθεί να αντικατασταθούν σε περίπτωση διαπίστωσης ακαταλληλότητάς τους κατά τον έλεγχο παραλαβής.
- Τα απαιτούμενα για την εκτέλεση της εργασίας μηχανικά μέσα, υλικά, εργαλεία και εργατοτεχνικό προσωπικό, όπως επίσης και κάθε άλλη εργασία πέρα από αυτές που αναφέρονται, που είναι απαραίτητη για την άρτια και πλήρη εκτέλεση της εργασίας.
- Η λήψη, μεταφορά (συμπεριλαμβανομένων των φορτοεκφορτώσεων και της σταλίας) και χρησιμοποίηση δάνειων υλικών για εργασίες της παρούσας Τεχνικής Προδιαγραφής, όταν δεν κατέστη δυνατή η χρησιμοποίηση στις κατασκευές διαθέσιμων ποσοτήτων καταλλήλων προϊόντων εκσκαφής.

Σημειώνεται ότι στην παρούσα Τεχνική Προδιαγραφή μπορεί να αναφέρονται περισσότερα του ενός άρθρα του τιμολογίου ένεκα της πιθανής διαφορετικής σύνθεσης του υλικού επανεπίχωσης (π.χ. κατάλληλα προϊόντα εκσκαφών, άμμος εγκιβωτισμού σωλήνων, κοκκώδεις υλικό πλήρωσης τάφρου σε σκάμματα εντός οδών, κοκκώδεις υλικό ζώνης πεζοδρομίου).

1 ΑΝΤΙΚΕΙΜΕΝΟ**1.1 Γενικά**

Η παρούσα Τεχνική Προδιαγραφή αφορά τις δυσχέρειες εκσκαφών λόγω συνάντησης αγωγών ΟΚΩ και την πρόσθετη αποζημίωση που καταβάλλεται στον Ανάδοχο λόγω των δυσχερειών αυτών.

Έχει εφαρμογή σε όλες τις κατηγορίες έργων, τόσο εντός αστικών, όσο και εντός περιαστικών ή υπεραστικών περιοχών.

Η εκτέλεση των εκσκαφών καλύπτεται από τις αντίστοιχες Προδιαγραφές.

1.2 Ορισμοί

Η παρούσα Προδιαγραφή έχει εφαρμογή σε όλους τους συναντώμενους κατά τη διενέργεια των εκσκαφών αγωγούς Οργανισμών Κοινής Ωφέλειας (ΟΚΩ), οποιασδήποτε διαμέτρου και είδους περιβλήματος, σε οποιοδήποτε βάθος από την επιφάνεια του εδάφους και με οποιαδήποτε κατεύθυνση, καθώς και τους συναντώμενους αρδευτικούς αύλακες, υπόγειους ή υπέργειους, με ή χωρίς επένδυση.

Τα δίκτυα των ΟΚΩ χαρακτηρίζονται ως εξής :

- **«Γνωστοί αγωγοί»** είναι οι αγωγοί που έχουν εντοπισθεί κατά τη φάση της μελέτης ή πριν την έναρξη των εκσκαφών.
- **«Αγνωστοί αγωγοί»** είναι οι αγωγοί που συναντώνται κατά τη φάση των εκσκαφών, των οποίων η ύπαρξη δεν είναι γνωστή εκ των προτέρων.
- **«Μετατοπιζόμενοι αγωγοί»** είναι οι αγωγοί που μεταφέρονται σε άλλη θέση, εκτός εκσκαφής, μόνιμα ή προσωρινά.
- **«Μη μετατοπιζόμενοι αγωγοί»** είναι οι αγωγοί που διατηρούνται στη θέση τους κατά τη διάρκεια των εκσκαφών και διακρίνονται σε :
 - **«Αγωγούς σε λειτουργία»**, που εξακολουθούν να λειτουργούν κατά τη διάρκεια των εκσκαφών.
 - **«Αγωγούς υπό αναστολή λειτουργίας»**, που παραμένουν μεν στη θέση τους, αλλά κατά τη φάση εκτέλεσης των εργασιών δε θα βρίσκονται σε λειτουργία.

2 ΚΑΤΗΓΟΡΙΕΣ ΕΚΣΚΑΠΤΟΜΕΝΩΝ ΕΔΑΦΩΝ

Τα εκσκαπτόμενα υλικά θα κατατάσσονται σύμφωνα με τα οριζόμενα στην Τεχνική Προδιαγραφή ΕΛΟΤ ΤΠ 1501 08-01-03-01

3 ΕΚΤΕΛΕΣΗ ΕΡΓΑΣΙΩΝ**3.1 Προκαταρκτικές εργασίες**

Πριν την έναρξη των εργασιών, και για κάθε περίπτωση, ο Ανάδοχος θα προβαίνει στις ακόλουθες εργασίες :

- Θα έρχεται σε επαφή με του ΟΚΩ, τις Δημοτικές ή άλλες αρμόδιες Αρχές, για να ενημερωθεί για τα στοιχεία που διαθέτουν για τα δίκτυα της περιοχής εκτέλεσης των έργων.
- Θα εξακριβώσει τη φύση των συναντώμενων αγωγών και θα τους αποτυπώνει στις οριζοντιογραφίας του έργου, σημειώνοντας και την υψομετρική τους στάθμη.
- Θα εξακριβώσει εάν το δίκτυο βρίσκεται σε λειτουργία.
- Θα ανιχνεύει την ζώνη στην οποία προβλέπεται η εκτέλεση των εκσκαφών με ανιχνευτές υπόγειων δικτύων (ανιχνευτές μετάλλων, ανιχνευτές πεδίων, ραντάρ υπεδάφους κλπ. σύγχρονο εξοπλισμό).

- Θα προτείνει στην Υπηρεσία με οικονομοτεχνικά κριτήρια, για κάθε «άγνωστο αγωγό» τη διατήρηση ή μετατόπισή του.
- Θα αξιολογεί την προβλεπόμενη από τη μελέτη λύση αντιμετώπισης των «γνωστών αγωγών» σε συσχετισμό με τη διαπιστωθείσα επί τόπου κατάσταση, π.χ. ανεύρεση τυχόν νέων εμποδίων που δεν λήφθηκαν υπόψη στη μελέτη (διαφορετική υψομετρική και οριζοντιογραφική θέση κλπ.) και θα ενημερώνει σχετικά την Υπηρεσία.

Η απόφαση για την αντιμετώπιση «άγνωστων αγωγών» ή «γνωστών αγωγών», θα λαμβάνεται πάντοτε σε συνεννόηση με τον αρμόδιο Οργανισμό και την Υπηρεσία.

Το εάν οι αγωγοί που συναντώνται θα παραμείνουν σε λειτουργία, κατά κανόνα αποφασίζεται από τον αρμόδιο Οργανισμό.

Μπορεί κατά συνέπεια να αποφασιστεί η παραμονή του αγωγού στη θέση που συναντάται, με ή χωρίς προσωρινή διακοπή της λειτουργίας του όσο διαρκούν οι εκσκαφές ή και όλο το έργο, με οικονομοτεχνικά στοιχεία και με γνώμονα τη λειτουργία του ευρύτερου δικτύου.

Μπορεί ακόμα να αποφασισθεί η μετατόπιση του δικτύου σε άλλη θέση, εκτός εκσκαφών μόνιμα ή προσωρινά.

Σε κάθε άλλη περίπτωση ο Ανάδοχος οφείλει να κοινοποιεί το πρόγραμμα εργασιών του προς τον αρμόδιο Οργανισμό.

Σε περιπτώσεις δικτύων εκτός λειτουργίας που δεν προβλέπεται να επαναχρησιμοποιηθούν, με βεβαίωση του αρμόδιου φορέα, η εκσκαφή συνεχίζεται χωρίς λήψη μέτρων προστασίας του δικτύου.

3.2 Εργασίες στην περιοχή μετατοπιζόμενων αγωγών

Οι εργασίες εκσκαφών στη περιοχή του υπό μετατόπιση αγωγού δεν θα αρχίζουν πριν από την έναρξη λειτουργίας του νέου μετατοπισμένου – ανακατασκευασμένου αγωγού, εκτός εάν με προσωρινά έργα καλύπτονται απαιτήσεις λειτουργίας του δικτύου.

Σε περιπτώσεις αχρηστευόμενων δικτύων τα πάσης φύσεως καλώδια και σωλήνες, εάν απαιτηθεί από τον αρμόδιο ΟΚΩ, θα περισυλλέγονται με προσοχή από τον Ανάδοχο και θα παραδίδονται στις αποθήκες του οικείου ΟΚΩ.

3.3 Εργασίες στην περιοχή μη μετατοπιζόμενων αγωγών, «εν λειτουργία» η αγωγών σε προσωρινοί αναστολή λειτουργίας

Οι εργασίες στην περιοχή διέλευσης αγωγών ΟΚΩ σε λειτουργία, όταν υπάρχουν κίνδυνοι για τους αγωγούς, θα γίνονται με ιδιαίτερη προσοχή, με ή χωρίς χρήση μηχανικού εξοπλισμού.

Οι αποκαλυπτόμενοι ή υποσκαπτόμενοι οχετοί, θα υποστηρίζονται ή θα αντιστηρίζονται μεταλλικά, κατά τρόπο που να εξασφαλίζεται η ακεραιότητά τους, τόσο κατά τη διάρκεια της εκσκαφής όσο και μελλοντικά, μετά την επαναπλήρωση του ορύγματος.

Σε περίπτωση που απαιτείται ειδική υποστήλωση ή αντιστήριξη θα συντάσσεται σχετική μελέτη η οποία θα υποβάλλεται στην Υπηρεσία προς έγκριση. Οι απαιτούμενες εργασίες, θα επιμετρώνται ιδιαίτερος προς πληρωμή.

Η επανεπίκωση και προστασία του αγωγού θα γίνεται σύμφωνα με τα προβλεπόμενα στη μελέτη και στην Τεχνική Προδιαγραφή ΤΠ01.

Ο Ανάδοχος θα μεριμνήσει για τη λήψη των σχετικών αδειών, εάν λόγοι ασφαλείας υπαγορεύουν την διακοπή λειτουργίας ορισμένων αγωγών (π.χ. αγωγών ΔΕΗ κλπ.) κατά τη διάρκεια εκτέλεσης των εργασιών.

3.4 **Όροι και απαιτήσεις υγιεινής - ασφάλειας**

3.4.1 **Επισήμανση κίνδυνων**

Η εκτέλεση χωματουργικών εργασιών σε ζώνες διέλευσης υπογείων δικτύων προσαυξάνει τους συνήθεις κινδύνους των εκσκαφών για το εργαζόμενο προσωπικό.

Οι απαιτήσεις της παραγράφου αυτής είναι συμπληρωματικές των απαιτήσεων των Ελληνικών νόμων και των διεθνών κανονισμών πρόληψης ατυχημάτων.

3.4.2 **Πρόγραμμα μέτρων ασφάλειας και εκτέλεσή του**

Πριν από την εκτέλεση των εργασιών θα μελετώνται λεπτομερώς τα σχέδια των ΟΚΩ, θα διενεργούνται ερευνητικές τομές και θα σαρώνεται η ζώνη του προβλεπόμενου ορύγματος με ηλεκτρονικούς ανιχνευτές υπεδάφους.

Μέσα σε εξήντα (60) ημέρες από την υπογραφή της Σύμβασης ο Ανάδοχος θα υποβάλλει γραπτώς τις προτάσεις του για το πρόγραμμα μέτρων ασφαλείας που θα καλύπτει όλες τις εργασίες, που προβλέπονται άμεσα ή έμμεσα από τη Σύμβαση. Το πρόγραμμα αυτό θα περιλαμβάνει τη λεπτομερή πολιτική, διαδικασίες και μέτρα που ο Ανάδοχος προτίθεται να λάβει, ώστε να εξασφαλιστεί η ασφάλεια και η υγεία του προσωπικού.

Ο Ανάδοχος θα ορίσει ένα Μηχανικό ως υπεύθυνο για την τεχνική ασφάλεια των Έργων. Ο Μηχανικός που θα ορισθεί από τον Ανάδοχο, ως υπεύθυνος για την τεχνική ασφάλεια των Έργων, θα είναι ικανός, έμπειρος και ειδικά εκπαιδευμένος για τη θέση της Υπηρεσίας Ασφαλείας και θα είναι υπεύθυνος για την τήρηση του προγράμματος των μέτρων ασφαλείας. Το όνομα και τα προσόντα του Μηχανικού Ασφαλείας θα υποβληθούν στην Υπηρεσία για έγκριση πριν από τον ορισμό του.

Ο Ανάδοχος θα είναι υπεύθυνος για την τήρηση των μέτρων ασφαλείας από τους Υπεργολάβους του, τους οποίους θα δεσμεύει γραπτώς.

Πριν από την έναρξη κάθε σοβαρής κατασκευαστικής δραστηριότητας ή επικίνδυνης εργασίας, ο Ανάδοχος θα υποβάλλει στην Υπηρεσία για έγκριση, ένα ειδικό πρόγραμμα μέτρων ασφαλείας, που θα καλύπτουν την εργασία αυτή.

Όλα τα περιστατικά που μπορεί να έχουν σχέση με ατυχήματα, όπως αστοχία σοβαρού εξοπλισμού, επαφή με γραμμές υψηλής τάσης, έκθεση σε επικίνδυνα υλικά, κατολισθήσεις, καταπτώσεις κ.λ.π. θα αναφέρονται άμεσα στην Υπηρεσία.

4 **ΕΠΙΜΕΤΡΗΣΗ ΚΑΙ ΠΛΗΡΩΜΗ**

Πρόσθετη τιμή καταβαλλόμενη λόγω δυσχερούς εκσκαφής, σε οποιοδήποτε έδαφος, κάτω από αγωγό Εταιρειών/Οργανισμών Κοινής Ωφέλειας, υποστηριζόμενο/αντιστηριζόμενο ή μή, ανά μέτρο μήκους συναντωμένου αγωγού μέσα στο σκάμμα σε οποιαδήποτε διεύθυνση.

Νοείται δε αγωγός μέσα στο σκάμμα και ο παραμένων μέσα σ' αυτό κατά το μεγαλύτερο μέρος της διατομής του (πάνω από 50%). Περισσότεροι του ενός αγωγοί περιλαμβανόμενοι σε ιδεατό κύλινδρο με άξονα τον άξονα του μεγαλύτερου αγωγού και διαμέτρου 1,00 m θεωρούνται ως ένας αγωγός. Εφόσον υπάρχουν έξω από τον παραπάνω κύλινδρο άλλοι αγωγοί καταβάλλεται ακόμη μία φορά η τιμή αυτή.

Στην τιμή αυτή περιλαμβάνεται η αξία για μικροϋλικά, φθορά ξυλείας και εργασίας υποστήριξης ή αντιστήριξης καθώς και η πρόσθετη τιμή λόγω της εν γένει δυσχέρειας της εκσκαφής.

Η πληρωμή γίνεται ανά μέτρο μήκους (μμ) συναντώμενου δικτύου ΟΚΩ που προκαλεί δυσχέρεια εκσκαφής, με βάση τη συμβατική τιμή μονάδας με το αμτίστοιχο κονδύλιο του Τιμολογίου.

1 ΑΝΤΙΚΕΙΜΕΝΟ ΕΡΓΑΣΙΩΝ

Η παρούσα Τεχνική Προδιαγραφή αφορά τον καθορισμό των απαιτήσεων για τις ταινίες σήμανσης που τοποθετούνται εντός του ορύγματος των υπογείων δικτύων ύδρευσης και αποχέτευσης, για τον έγκαιρο εντοπισμό τους κατά την εκτέλεση εκσκαφών και για την αποφυγή πρόκλησης ζημιών.

2 ΑΠΟΔΕΚΤΑ ΥΛΙΚΑ

Οι ταινίες σήμανσης θα πληρούν τις απαιτήσεις των ακόλουθων προτύπων:

- Πρότυπο EN 12613 Πλαστικές προειδοποιητικές διατάξεις για υπόγεια καλώδια και σωληνώσεις με οπτικά χαρακτηριστικά"

- Γαλλική Προδιαγραφή NF T 54-080:1986 Μέσα επισήμανσης υπογείων δικτύων".

Γίνονται αποδεκτές προς τοποθέτηση ταινίες σήμανσης που προέρχονται από πιστοποιημένη κατά EN ISO 9000:2000-12 Συστήματα διαχείρισης ποιότητας. Βασικές αρχές και λεξιλόγιο) παραγωγική διαδικασία.

Τα ελάχιστα απαιτούμενα τεχνικά χαρακτηριστικά των ταινιών σήμανσης για δίκτυα ύδρευσης είναι τα ακόλουθα :

• Πλάτος :

- 25 ± 1 cm για τους αγωγούς λυμάτων και ομβρίων διαμέτρου έως 0,60 m.

- 40 ± 1 cm για τους αγωγούς λυμάτων και ομβρίων διαμέτρου από 0,60 m έως 1,20 m.

- 50 ± 1 cm για τους αγωγούς λυμάτων και ομβρίων με διάμετρο άνω των 1,20 m.

- για τους αγωγούς ύδρευσης το πλάτος θα είναι τουλάχιστον 40 ± 2 cm.

- τα άκρα των ταινιών θα είναι ευθυγραμμισμένα και παράλληλα μεταξύ τους.

• Υφή : Δικτυωτή με συνεχή ζώνη στο κέντρο, όπου αναγράφεται ο φορέας του έργου και ο τύπος του αγωγού (λυμάτων, ομβρίων ή ύδρευσης), με γραμματοσειρά ευανάγνωστη, με ύψος χαρακτήρων 4 cm, πλάτος 2,50 cm και πάχος κορμού 1 cm. Τα γράμματα θα είναι ανεξίτηλα και θα υπόκεινται επιτυχώς σε δοκιμή επικόλλησης - αποκόλλησης κολλητικής ταινίας χωρίς να αλλοιώνονται.

• Χρώμα : Μπλέ για τους αγωγούς ύδρευσης και Καφέ για τους αγωγούς αποχέτευσης (συνήθης κωδικοποίηση που εφαρμόζεται στις χώρες της Ε.Ε.)

• Συσκευασία: Το μήκος των ρολών θα είναι τουλάχιστον 250 m (στο μήκος αυτό αντιστοιχεί βάρος 10 kg περίπου).

• Υλικό: Πολυαιθυλένιο υψηλής πυκνότητας (HDPE).

• Μορφή: Το ελάχιστο πλάτος των νημάτων που συνθέτουν τους βρόχους θα είναι 2 mm για βρόχους περιμέτρου μεγαλύτερης των 160 mm, και 1 mm για βρόχους μικρότερης περιμέτρου.

Το υλικό και το χρώμα της ταινίας σήμανσης θα είναι ανθεκτικά σε μικροοργανισμούς και γενικότερα σε όλους τους χημικούς παράγοντες που ενυπάρχουν στο έδαφος.

Οι ταινίες σήμανσης, ειδικά σε περιπτώσεις αγωγών από PVC ή PE (μη μεταλλικών), θα διαθέτουν ανθεκτικό σε διάβρωση σύρμα από χρωμιονικελίνη ή οποιοδήποτε άλλο υλικό που ανιχνεύεται εύκολα με ηλεκτρομαγνητικές συσκευές για να καθίσταται δυνατός ο άμεσος εντοπισμός θαμμένων πλαστικών σωληνώσεων.

Η αντοχή σε εφελκυσμό των ταινιών σήμανσης θα είναι μεγαλύτερη από 350 kg/m.

Ο χρόνος ζωής τους θα είναι τουλάχιστον ίσος με αυτόν της υπόγειας εγκατάστασης αγωγού, στην οποία ενσωματώνονται.

Ο Ανάδοχος υποχρεούται να καταθέσει βεβαίωση του κατασκευαστή ότι οι ταινίες σήμανσης που προσκομίζονται πληρούν τις απαιτήσεις του Γαλλικού Προτύπου NF T 54-080:1986 ή του EN 12613 και τους όρους της παρούσας Τεχνικής, συνοδευόμενη από πιστοποιητικό αναγνωρισμένου εργαστηρίου.

Η αποδοχή πιστοποιητικού αναφερόμενου σε λοιπά διεθνή ή εθνικά πρότυπα (ISO, DIN, BS, JIS κ.λπ.) εναπόκειται στην κρίση της Υπηρεσίας, υπό την προϋπόθεση ότι τα υλικά θα φέρουν επισήμανση CE της Ευρωπαϊκής Ένωσης.

Η Υπηρεσία του έργου έχει την δυνατότητα να απαιτήσει πρόσθετα ποιοτικά ή τεχνικά χαρακτηριστικά των υλικών που ενσωματώνονται, περαν αυτών που καθορίζονται στα πρότυπα, όταν δεν αντιβαίνουν προς αυτά.

3

ΕΛΕΓΧΟΙ – ΔΟΚΙΜΕΣ ΤΑΙΝΙΩΝ

Οι έλεγχοι και οι αντίστοιχες απαιτήσεις αναφέρονται στο υλικό σύνθεσης και σε λειτουργικά χαρακτηριστικά καταλληλότητας των ταινιών σήμανσης. Τα προσκομιζόμενα προς τοποθέτηση υλικά θα συνοδεύονται από πιστοποιητικά από τα οποία θα προκύπτει η συμμόρφωση με τα ακόλουθα :

Για τον έλεγχο του αμετάβλητου της εμφάνισης και του χρωματισμού των ταινιών σήμανσης ισχύουν τα προβλεπόμενα από το EN ISO 175:2000. Προβλέπονται δύο δοκιμές με χρήση νιτρικού οξέως πυκνότητας 25% και διαλύματος ανθρακικού νατρίου πυκνότητας 20%.

Για τον έλεγχο σε αντοχή των ταινιών σήμανσης ισχύει το πρότυπο EN ISO 527-1:1996-04 - Πλαστικά - Προσδιορισμός ιδιοτήτων εφελκυσμού - Μέρος 1: Γενικές αρχές). Προβλέπεται εκτέλεση δοκιμής διάρκειας 24 ωρών με ταχύτητα 100 mm/min υπό συνθήκες περιβάλλοντος 23 °C, 50% υγρασία (με ανοχή + 5%).

Για τον έλεγχο σε αντοχή – ευαισθησία σε μικροοργανισμούς και σε υπεριώδη ακτινοβολία ισχύει αντίστοιχα το πρότυπο EN ISO 846:199-10. Καθορισμός της συμπεριφοράς των πλαστικών υπό την επίδραση μυκήτων και βακτηριδίων).

Σε περίπτωση που οι ταινίες σήμανσης δεν πληρούν τις ελάχιστες απαιτήσεις για έκθεση σε υπεριώδη ακτινοβολία UV, θα διανέμονται προστατευμένες σε κατάλληλη συσκευασία.

4

ΜΕΤΑΦΟΡΑ – ΑΠΟΘΕΣΗ – ΤΟΠΟΘΕΤΗΣΗ ΤΑΙΝΙΩΝ ΣΗΜΑΝΣΗΣ

Κατά την μεταφορά, φόρτωση και αποθήκευση οι ταινίες σήμανσης θα στηρίζονται κατά τέτοιο τρόπο ώστε να αποφεύγεται η κάμψη τους, η παραμόρφωσή τους και ο τραυματισμός τους από αιχμηρά αντικείμενα.

Οι χειρισμοί κατά την φόρτωση και εκφόρτωση θα γίνονται με μεγάλη προσοχή για την αποφυγή κακώσεων και, ανάλογα με το βάρος των ρολών, με τα χέρια, με σχοινιά και ξύλινους ολισθητήρες (από μαδέρια) ή με ανυψωτικό μηχάνημα. Όταν χρησιμοποιούνται άγκιστρα για την ανύψωση, τα άκρα τους θα καλύπτονται με λάστιχο για να μην καταστρέφονται οι ταινίες.

Θα αποθηκεύονται υποχρεωτικά σε στεγασμένους χώρους στην εργοστασιακή συσκευασία τους και θα προστατεύονται από το ηλιακό φως, από έλαια, λίπη, πηγές θερμότητας κλπ.

Οι ταινίες θα τοποθετούνται προσεκτικά μετά την επίχωση του αγωγού κατά 30 cm πάνω από τη στέψη του, θα εκτυλίσσεται μηχανικά ή χειρωνακτικά επί της επίχωσης και κατά μήκος του ορύγματος η ταινία σήμανσης.

θα τοποθετείται προσεκτικά στο μέσο του ορύγματος, με την ένδειξη (φορέας έργου – τύπος αγωγού) προς τα πάνω, ώστε να είναι αναγνωρίσιμη από το χείλος της τάφρου και θα επιχώνεται με λίγη άμμο για να παραμείνει στη θέση της κατά τη

συνέχιση της επίχωσης.

Μετά την τοποθέτηση της ταινίας είναι δυνατός ο εντοπισμός της θέσης του αγωγού και η αποφυγή πρόκλησης ζημιάς σ' αυτόν.

5 ΑΠΑΙΤΗΣΕΙΣ ΠΟΙΟΤΙΚΩΝ ΕΛΕΓΧΩΝ ΓΙΑ ΤΗΝ ΠΑΡΑΛΑΒΗ

Η τοποθετηθείσα ταινία σήμανσης θα ελέγχεται πριν από την επικάλυψή της με τα υλικά επίχωσης του ορύγματος.

Η ταινία θα ελέγχεται ως προς το χρώμα, την τάνυση και την φορά τοποθέτησης, ώστε να διαπιστωθεί εάν έχουν τηρηθεί τα προβλεπόμενα στην παρούσα Τεχνική Προδιαγραφή.

6 ΟΡΟΙ ΚΑΙ ΑΠΑΙΤΗΣΕΙΣ ΥΓΙΕΙΝΗΣ - ΑΣΦΑΛΕΙΑΣ & ΠΡΟΣΤΑΣΙΑΣ ΠΕΡΙΒΑΛΛΟΝΤΟΣ

6.1 Πιθανοί κίνδυνοι κατά την εκτέλεση των εργασιών

- Διακίνηση αντικειμένων υπό συνθήκες στενότητας χώρου.
- Εργασία εντός χανδάκων.

6.2 Αντιμετώπιση εργασιακών κινδύνων

Οι εκτελούντες τις εργασίες της παρούσας Τεχνικής Προδιαγραφής, εφ' όσον εργάζονται εντός του ορύγματος, θα χρησιμοποιούν τα ακόλουθα μέσα ατομικής προστασίας (ΜΑΠ) κατά την εκτέλεση των εργασιών:

Προστασία

χεριών και

EN 388:2003: Γάντια προστασίας έναντι μηχανικών κινδύνων.

βραχιόνων

Προστασία

EN 397:1995: (Amendment A1:2000) - Κράνη προστασίας.

κεφαλιού

Προστασία

EN 345-2:1996: Υποδήματα ασφαλείας για επαγγελματική χρήση (αντικαταστάθηκε από το πρότυπο EN ISO20345:2004).

ποδιών

7 ΕΠΙΜΕΤΡΗΣΗ ΚΑΙ ΠΛΗΡΩΜΗ

Η δαπάνη για την προμήθεια, μεταφορά επί τόπου του έργου και τοποθέτηση της ταινίας σήμανσης στον αγωγό, συμπεριλαμβάνεται σύμφωνα με τις Τεχνικές Προδιαγραφές των σωληνώσεων, στη συμβατική τιμή μονάδας του Κονδυλίου του εκάστοτε αγωγού και δεν πληρώνεται ξεχωριστά.

1 ΑΝΤΙΚΕΙΜΕΝΟ

Η Τεχνική αυτή Προδιαγραφή αφορά στη χρήση στεγανωτικού μάζας των κατασκευών από σκυρόδεμα, για τη δημιουργία στεγανότητας σε σκυροδέματα κυρίως των δεξαμεμών και όπου αυτο προβλέπεται.

Το υλικό προστιθέμενο στη μάζα του σκυροδέματος και των κονιαμάτων, θα τους προσδίδει εκτός από τη στεγανότητα και αδιαβροχοποίηση, και την αύξηση των μηχανικών αντοχών, επειδή θα ελαττώνει την απαίτηση σε νερό.

Η χρήση στεγανωτικού προβλέπεται, όπου αναφέρεται στα σχέδια και στις Τεχνικές Προδιαγραφές της μελέτης. Η παρούσα Τ.Π. εφαρμόζεται συμπληρωματικά με τις ΕΤΕΠ 01-01-01-00, 01-01-02-00, 01-01-03-00, 01-01-04-00, 01-01-05-00, 01-01-07-00. (Παραγωγή, μεταφορά, διάστρωση, συμπύκνωση και συντήρηση σκυροδέματος και την ΕΤΕΠ 08-04-03-00.

2 ΤΥΠΟΣ ΥΛΙΚΟΥ

Το στεγανωτικό μάζας θα είναι υγρό, ανόργανο και θα προσκομίζεται στο εργοτάξιο σε σφραγισμένα δοχεία, επί των οποίων θα αναγράφονται τα στοιχεία του παραγωγού και ο τύπος του προϊόντος. Κατά την αποθήκευσή τους θα διατηρούνται στις αρχικές τους συσκευασίες και θα προστατεύονται από τις καιρικές συνθήκες, τις ακραίες θερμοκρασίες και την αλλοίωση, σύμφωνα με τις οδηγίες του εργοστασίου παραγωγής.

Θα προστίθεται στο νερό παρασκευής του σκυροδέματος σε αναλογία προσδιορισμένη από τον προμηθευτή του (προδιαγραφές υλικού), ώστε να εξασφαλίζει ικανοποιητική στεγάνωση της μάζας του σκυροδέματος.

Το στεγανωτικό πρέπει να μην επιδρά δυσμενώς στο σκυρόδεμα και ιδίως στην αντοχή, στον ερπυσμό και στη συστολή, λόγω πήξεως. Επίσης, να μην επιδρά δυσμενώς στο σιδηρό σπλισμό.

Ο τύπος στεγανωτικού και η αναλογία προσμίξεως, θα εγκριθούν από την Επίβλεψη, μετά από πρόταση του Αναδόχου, με συνημμένο πιστοποιητικό αναγνωρισμένου εργαστηρίου, το οποίο θα αφορά στο προτεινόμενο στεγανωτικό. Θα βεβαιώνεται η επιτυγχανόμενη με αυτό στεγανότητα και η μη δημιουργία δυσμενών επιδράσεων στο σκυρόδεμα και το σιδηρό σπλισμό.

3 ΕΠΙΜΕΤΡΗΣΗ ΚΑΙ ΠΛΗΡΩΜΗ

Η πληρωμή γίνεται με βάση τις, σύμφωνα με τα παραπάνω, επιμετρούμενες ποσότητες σε κιλά πριν την ανάμιξη - ενσωμάτωση στο σκυρόδεμα με την αντίστοιχη τιμή μονάδος του Τιμολογίου.

Η πληρωμή αυτή αποτελεί την πλήρη αποζημίωση του Αναδόχου για όλες τις παραπάνω εργασίες, ελέγχους και δοκιμές, χρήση και μεταφορά οποιουδήποτε εξοπλισμού επιτόπου των έργων, υλικά και μικροϋλικά επιτόπου των έργων.

1 ΑΝΤΙΚΕΙΜΕΝΟ

- 1.1** Αυτή η Τεχνική Προδιαγραφή αφορά στην κατασκευή σωμάτων αγκύρωσης αγωγών πίεσης. Σώματα αγκύρωσης θα κατασκευασθούν σε όλες τις θέσεις των αγωγών, όπου, λόγω χάραξης ειδικών τεμαχίων ή μεγάλης κατά μήκος κλίσης, υπάρχει κίνδυνος να μετακινηθούν οι σωλήνες.
- 1.2** Γενικά, σώματα αγκύρωσης θα κατασκευασθούν στις θέσεις και με τις διατάξεις, που προβλέπει η εγκεκριμένη μελέτη ή σε άλλες αντίστοιχες θέσεις, σε περίπτωση τροποποιήσεων των χαράξεων ή των μηκοτομών και σε όσες συμπληρωματικές θέσεις θα κριθεί αναγκαίο από τη Διευθύνουσα Υπηρεσία.
Σε κάθε περίπτωση, ο Ανάδοχος είναι υποχρεωμένος, ανάλογα με τις συνθήκες, που θα παρουσιασθούν κατά την κατασκευή του έργου, να επισημάνει την ανάγκη κατασκευής και άλλων συμπληρωματικών σωμάτων αγκύρωσης ή τροποποιήσεων των προβλεπόμενων και να τα κατασκευάσει, εφόσον θα πάρει την έγκριση της Διευθύνουσας Υπηρεσίας, ευθυνόμενος για κάθε ζημιά από έλλειψη σωμάτων αγκύρωσης ή κατασκευή ανεπαρκών, εφόσον δεν ζήτησε έγκαιρα από την Διευθύνουσα Υπηρεσία έγκριση για την κατασκευή τους.
- 1.3** Οι διαστάσεις των σωμάτων αγκύρωσης, που προτείνονται στα σχέδια της μελέτης, ανταποκρίνονται σε ορισμένη αντοχή του εδάφους στήριξης. Εφόσον, κατά τις εκσκαφές των ορυγμάτων, θα διαπιστωθεί διαφορετική αντοχή του εδάφους, ο Ανάδοχος υποχρεούται να προτείνει νέες, αντίστοιχες διαστάσεις, προσαρμοσμένες στις επιτόπου του έργου συνθήκες και μετά από έγκριση της Διευθύνουσας Υπηρεσίας να κατασκευάσει τα σώματα αγκύρωσης, σύμφωνα με την εγκεκριμένη πρότασή του. Κατά τους υπολογισμούς, λαμβάνεται υπόψη η πίεση δοκιμής του δικτύου και όχι η πίεση λειτουργίας.

2 ΤΡΟΠΟΣ ΚΑΤΑΣΚΕΥΗΣ

- 2.1** Τα σώματα αγκύρωσης θα κατασκευασθούν από σκυρόδεμα C20/25, για το οποίο ισχύουν τα αναφερόμενα στις ΕΤΕΠ ΕΛΟΤ ΤΠ 1501: 01-01-01-00 , 01-01-02-00 , 01-01-03-00, 01-01-04-00, 01-01-05-00, 01-01-07-00.
Για τους σιδερένιους σπλισμούς ισχύει, επίσης, η αντίστοιχη Τεχνική Προδιαγραφή **ΕΛΟΤ ΤΠ 1501 01-02-01-00**.
Η εκσκαφή για την κατασκευή των σωμάτων αγκύρωσης θα πρέπει να γίνει ακριβώς στις απαιτούμενες διαστάσεις, ώστε η βάση και οι κατακόρυφες πλευρές των σωμάτων αγκύρωσης να εφάπτονται στο φυσικό έδαφος.
- 2.2** Στην περίπτωση που η εκσκαφή δεν μπορεί ή γενικά δεν γίνει, όπως ορίζεται παραπάνω, η επιπλέον εκσκαφή θα γεμίσει με σκυρόδεμα C12/15, απαγορευμένο απόλυτα το γέμισμα της επιπλέον εκσκαφής με χώματα.
- 2.3** Η εκσκαφή για την κατασκευή των σωμάτων αγκύρωσης θα γίνει πριν από την τοποθέτηση των σωλήνων, αλλά πάντως σε χρόνο τέτοιο, που να επιτρέπει τον ακριβή προσδιορισμό της θέσης τους.
- 2.4** Η κατασκευή των σωμάτων αγκύρωσης θα πρέπει να γίνει έτσι ώστε, να μην καλυφθούν στο σκυρόδεμα οι συνδέσεις των σωληνώσεων, για να είναι εύκολος ο έλεγχος της στεγανότητας των συνδέσεων. Μόνο σε ειδικές περιπτώσεις και μετά από έγκριση της Διευθύνουσας Υπηρεσίας επιτρέπεται η κάλυψη συνδέσεων.
- 2.5** Κατά την κατασκευή των σωμάτων αγκύρωσης πρέπει να καταβληθεί ιδιαίτερη επιμέλεια για να αποφευχθούν κρούσεις στους σωλήνες, που μπορεί να μειώσουν την αντοχή τους

2.6 Τα σώματα αγκύρωσης πρέπει να είναι ικανά να εξασφαλίζουν το αμετακίνητο των αγωγών, σε κάθε κατεύθυνση, οριζόντια και κατακόρυφα, τόσο για την μέγιστη πίεση λειτουργίας, με ικανό περιθώριο ασφαλείας, όσο και για την μέγιστη πίεση δοκιμής τους.

3 ΠΕΡΙΛΑΜΒΑΝΟΜΕΝΕΣ ΕΡΓΑΣΙΕΣ

Στη συμβατική τιμή περιλαμβάνονται όλες οι εργασίες, οι απαραίτητες για την κατασκευή των σωμάτων αγκύρωσης, δηλαδή η, επιπλέον του σκάμματος του αγωγού, εκσκαφή, σε οποιοδήποτε έδαφος και βάθος από την επιφάνεια του εδάφους, οι απαιτούμενοι ξυλότυποι αντιστήριξης της εκσκαφής και διαμόρφωσης του σώματος κατά την έκχυση του σκυροδέματος, ο σπλισμός, το σκυρόδεμα C20/25 και η επανεπίχωση της, επιπλέον του σκάμματος, εκσκαφής με συμπυκνωμένα προϊόντα εκσκαφών.

4 ΕΠΙΜΕΤΡΗΣΗ - ΠΛΗΡΩΜΗ

Για όλες τις παραπάνω εργασίες, ελέγχους και δοκιμές, χρήση και μεταφορά οποιουδήποτε εξοπλισμού επιτόπου των έργων, υλικά και μικροϋλικά επιτόπου των έργων, ο Ανάδοχος δεν δικαιούται αποζημίωση.

Οι εργασίες, που προδιαγράφονται στην παρούσα Τεχνική Προδιαγραφή, δεν επιμετρούνται, ούτε πληρώνονται ιδιαιτέρως, διότι οι σχετικές δαπάνες έχουν περιληφθεί σε άλλες τιμές μονάδος του Τιμολογίου.

Τ.Π. 07 ΠΡΟΜΗΘΕΙΑ & ΤΟΠΟΘΕΤΗΣΗ ΑΓΩΓΩΝ ΚΑΙ ΕΞΑΡΤΗΜΑΤΩΝ ΠΟΛΥΑΙΘΥΛΕΝΙΟΥ (HDPE)

1. ΑΝΤΙΚΕΙΜΕΝΟ

Οι εργασίες που προδιαγράφονται στην παρούσα Προδιαγραφή αφορούν στην κατασκευή υπόγειων δικτύων ύδρευσης από σωλήνες πολυαιθυλενίου υψηλής πυκνότητας (HDPE) PE 100.

2. ΑΠΑΙΤΗΣΕΙΣ

Τα υλικά κατασκευής των σωλήνων και των εξαρτημάτων θα πληρούν τις απαιτήσεις των Ελληνικών Προτύπων (ΕΛΟΤ EN) και θα παράγονται σύμφωνα με αυτές.

Προϊόντα από άλλα κράτη - μέλη της Ευρωπαϊκής Κοινότητας και πρώτες ύλες από κράτη - μέλη του Ευρωπαϊκού Οικονομικού Χώρου, τα οποία δεν ανταποκρίνονται στην παρούσα προδιαγραφή, θεωρούνται ισοδύναμα, συμπεριλαμβανομένων των δοκιμών και ελέγχων που διεξήχθησαν στο κράτος κατασκευής, όταν με αυτούς επιτυγχάνεται στον ίδιο βαθμό επαρκώς η απαιτούμενη στάθμη προστασίας ως προς την ασφάλεια, την υγεία και την καταλληλότητα χρήσης.

Για την αποδοχή των προτεινόμενων σωλήνων και εξαρτημάτων προς ενσωμάτωση στο έργο ο ανάδοχος θα υποβάλει στον κύριο του έργου προς έγκριση φάκελο με τα ακόλουθα στοιχεία:

- Παρουσίαση του εργοστασίου παραγωγής των προϊόντων HDPE.
- Πιστοποιητικά από αναγνωρισμένο φορέα / εργαστήριο σύμφωνα με τις ισχύουσες κοινοτικές διατάξεις (EN ISO/IEC 17025:2005-08: General requirements for the competence of testing and calibration laboratories - Γενικές απαιτήσεις για την επάρκεια των εργαστηρίων δοκιμών και διακριβώσεων), από τα οποία θα προκύπτει συμμόρφωση των προϊόντων προς τις απαιτήσεις των ισχυόντων προτύπων (ως πίνακας προτύπων).
- Πίνακες/ στοιχεία αναλόγων εφαρμογών των προϊόντων.
- Πίνακες διαστάσεων / χαρακτηριστικών των παραγομένων προϊόντων.
- Σχέδια λεπτομερειών των ειδικών τεμαχίων και των συνδέσμων του συστήματος που παράγει το εργοστάσιο.
- Οδηγίες εγκατάστασης / σύνδεσης.

Τα ανωτέρω στοιχεία θα υποβάλλονται κατά προτίμηση στην Ελληνική γλώσσα και κατ' ελάχιστον θα περιλαμβάνουν περίληψη στην Ελληνική και πλήρη κείμενα/ στοιχεία στην Αγγλική.

Οι σωλήνες και τα εξαρτήματα θα έχουν κατασκευαστεί με πιστοποιημένη κατά EN ISO 9000:2000-12 (Quality management system – Fundamentals and vocabulary - Συστήματα διαχείρισης ποιότητας – βασικές αρχές και λεξιλόγιο) παραγωγική διαδικασία.

Οι σωλήνες και τα εξαρτήματά τους θα συνοδεύονται από πιστοποιητικό καταλληλότητας για χρήση σε δίκτυα πόσιμου νερού, από επίσημη Αρχή, Οργανισμό ή Ινστιτούτο χώρας της ΕΕ (π.χ. DVGW, Drinking Water Inspectorate for use in Public Water Supply and Swimming pools).

Οι σωλήνες θα έχουν παραχθεί το πολύ ένα εξάμηνο πριν από την προσκόμισή τους στο έργο προς τοποθέτηση.

3. ΧΑΡΑΚΤΗΡΙΣΤΙΚΑ ΥΛΙΚΩΝ ΣΩΛΗΝΩΝ HDPE ΤΡΙΤΗΣ ΓΕΝΙΑΣ

3.1. Υλικό

Η πρώτη ύλη, που θα χρησιμοποιηθεί, θα είναι κατάλληλη για την κατασκευή σωλήνων πολυαιθυλενίου HDPE τρίτης γενιάς (MRS 10, PE 100) διανομής πόσιμου νερού από σκληρό πολυαιθυλένιο (HDPE) CE 100, τρίτης γενιάς, MRS 10 (Minimum Required Strength = Ελάχιστη Απαιτούμενη Αντοχή = 10 MPa) κατά ΕΛΟΤ EN12201-2:2003.

Η ονομαστική πυκνότητα της πρώτης ύλης, μετρημένη σε θερμοκρασία 23°C θα είναι: 0,942 έως 0,952 gr/cm³.

Με τον όρο ονομαστική πυκνότητα εννοείται η πυκνότητα της πρώτης ύλης, μετά την προσθήκη των κατάλληλων πρόσθετων.

Ο δείκτης ροής (melt flow index) της πρώτης ύλης, θα είναι MFI 190/5 = 0,4 έως 1,0 gr/10 min.

Η επιτρεπόμενη τάση τοιχώματος (σ) της πρώτης ύλης θα είναι μεγαλύτερη από 5 MPa.

3.1.1 Ιδιότητες σωλήνων

Οι σωλήνες θα είναι ΜΠΛΕ χρώματος και θα κατασκευασθούν, όσον αφορά στις διαστάσεις, κατά EN 12201-2. Οι έλεγχοι θα γίνουν κατά EN 12201-2.

Οι συνήθειες τιμές των φυσικών ιδιοτήτων του HDPE υψηλής πυκνότητας δίνονται στον παρακάτω πίνακα :

ΙΔΙΟΤΗΤΕΣ	ΜΕΣΕΣ ΤΙΜΕΣ
Πυκνότητα	940-965kg/m ³
Δείκτης ροής	0,4-0,5g/10min
Περιεκτικότητα σε πτητικά (απώλεια υλικού μετά από 1 ώρα σε φούρνο στους 105 ⁰)	350kg/m ³
Περιεκτικότητα σε πτητικά (απώλεια νερού μετά από 1 ώρα σε φούρνο στους 105 ⁰)	<300mg/kg

Επίσης θα γίνεται δοκιμή αντίστασης σε επέκταση ρωγμής, σύμφωνα με τις εξής δύο μεθόδους δοκιμής :

A) Η πλήρης δοκιμή σύμφωνα με το EN ISO 13478:2005-04

B) Η μικρής κλίμακας δοκιμή κατά το ISO 13477:2005-05

Κατά τη δοκιμή αυτή δημιουργείται μια ρωγμή συγκεκριμένου μεγέθους. Κατόπιν αυξάνεται η πίεση του αγωγού και μετράται η κρίσιμη πίεση, η οποία και καταγράφεται.

3.1.2 Χρώμα και σήμανση των σωλήνων

Οι σωλήνες θα φέρουν δύο (2) σειρές σήμανσης, χρώματος λευκού αντιδιαμετρικά τυπωμένες και ανά μέτρο μήκους σωλήνα, που θα έχουν την εξής μορφή :

ΣΩΛΗΝΑΣ ΝΕΡΟΥ HDPE / Φ 63 x 5,8 PN 10 XXXX = YYYY

Όπου:

- **HDPE**: πολυαιθυλένιο υψηλής πυκνότητας
- **Φ63 x 5,8**: εξωτερική διάμετρος x πάχος τοιχώματος
- **PN 10**: ονομαστική πίεση
- **XXXX**: όνομα κατασκευαστή

- **YYYY:** χρόνος παραγωγής από τη μία πλευρά και αύξων αριθμός μήκους σωλήνα από την αντιδιαμετρική.

3.1.3 Διαστάσεις των σωλήνων

Οι διαστάσεις των σωλήνων θα συμφωνούν με τα αντίστοιχα πρότυπα.

Παρακάτω δίνεται ενδεικτικός πίνακας τυπικών διαστάσεων για σωλήνες PE 100 / PN 12,5 atm.

ΔΙΑΜΕΤΡΟΣ (mm)	ΠΑΧΟΣ ΤΟΙΧΩΜΑΤΟΣ (mm)		ΒΑΡΟΣ (Kg/m)
	min	max	
110	8,1	9,1	2,60
125	9,2	10,3	3,35
140	10,3	11,5	4,20
160	11,8	13,1	5,49
200	14,7	16,3	8,54
225	16,6	18,4	10,8
250	18,4	20,4	13,4
280	20,6	22,8	16,7
315	23,2	25,7	21,2
355	26,1	28,9	26,9
400	29,4	32,5	34,1
450	33,1	36,6	43,2

4. ΕΞΑΡΤΗΜΑΤΑ ΠΟΛΥΑΙΘΥΛΕΝΙΟΥ

Τα εξαρτήματα, που θα χρησιμοποιηθούν, θα είναι από πολυαιθυλένιο (PE) χρώματος μαύρου, τρίτης γενιάς (MRS 10, PE 100), και θα αντέχουν σε πιέσεις λειτουργίας με νερό μέχρι τα 16 bar (PN 16). Θα είναι κατάλληλα για σύστημα συγκόλλησης με ηλεκτρομούφα και συνεργάσιμα με σωλήνα, που θα φτιαχθεί με βάση την Τεχνική Προδιαγραφή για την κατασκευή των σωλήνων PE.

Οι διαστάσεις, το πάχος τοιχώματος και οι ανοχές των εξαρτημάτων θα είναι τέτοιες, ώστε να εξασφαλίζεται η συνεργασιμότητα με τους σωλήνες, η καλή ποιότητα της συγκόλλησης, καθώς και η τήρηση αντοχής μετά την συγκόλληση.

Στις προσφορές θα αναφέρονται, σαφώς, ο τύπος, η κατασκευάστρια εταιρεία, οι διαστάσεις και οι ανοχές των εξαρτημάτων και θα γίνεται παραπομπή στους καταλόγους, που θα είναι συνημμένοι στην προσφορά.

Τα εξαρτήματα, κατά την παράδοσή τους, θα συνοδεύονται από πιστοποιητικά δοκιμών και ελέγχων και θα καλύπτουν τα εξής :

- Ονομαστική πυκνότητα της πρώτης ύλης
- Ονομαστική πυκνότητα υλικού, που πάρθηκε από έτοιμο εξάρτημα
- Μέτρηση δείκτη ροής πρώτης ύλης
- Σύνθεση πρώτης ύλης
- Αντοχή σε εσωτερική πίεση (τεστ 170 ωρών)
- Μεταβολές μετά από θερμική επεξεργασία
- Μέτρηση διαστάσεων και ανοχών.

Όλα τα παραπάνω πιστοποιητικά θα προέρχονται από δοκιμές, που έγιναν σε δοκίμια της

συγκεκριμένης παρτίδας παραγωγής των εξαρτημάτων, που θα χρησιμοποιηθούν από τον Ανάδοχο.

Η Διευθύνουσα Υπηρεσία, για όλους τους παραπάνω ελέγχους, διατηρεί το δικαίωμα να επαναλάβει τους ελέγχους σε εργαστήριο της αρεσκείας της.

Επίσης, θα δοθεί πιστοποιητικό αντοχής σε εσωτερική πίεση (10.000 ωρών), που θα προέρχεται από δοκίμια της ίδιας σχεδίασης και διαδικασίας παραγωγής με αυτά που θα παραδοθούν στην Διευθύνουσα Υπηρεσία.

Στις προσφορές θα αναφέρονται οι προδιαγραφές, των οποίων οι απαιτήσεις πληρούν τα συγκεκριμένα εξαρτήματα, έστω και αν οι προδιαγραφές αυτές βρίσκονται σε φάση προσχεδίου και θα επισυνάπτονται με την προσφορά.

Η Διευθύνουσα Υπηρεσία διατηρεί το δικαίωμα να κάνει δειγματοληπτικό έλεγχο των εξαρτημάτων στις εγκαταστάσεις του προμηθευτή ή σε εργαστήριο κοινής αποδοχής.

Ειδικά, για τις σέλλες γίνονται αποδεκτές μόνο αυτές, οι οποίες περιβάλλουν τον αγωγό και θα φέρουν ηλεκτρική αντίσταση σε όλη την εσωτερική περίμετρό τους.

Επίσης το εργοστάσιο παραγωγής των εξαρτημάτων θα πρέπει να διαθέτει πιστοποιητικό διασφάλισης ποιότητας της σειράς ISO 9000 στο οποίο θα αναφέρονται τα προϊόντα για τα οποία είναι διαπιστευμένο. Αντίγραφο του πιστοποιητικού θα επισυνάπτεται στην προσφορά του κάθε προμηθευτή.

Όλα τα εξαρτήματα θα συνοδεύονται από τα απαραίτητα πιστοποιητικά δοκιμών και ελέγχων σύμφωνα με το DIN 50049 (EN 10204) για τα αποτελέσματα των δοκιμών (πυκνότητα πρώτης ύλης, μέτρηση δείκτη ροής, σύνθεση πρώτης ύλης, αντοχή σε εσωτερική πίεση, διαστασιολόγηση κλπ).

4.1 Σέλλες παροχής με ενσωματωμένο κοπτικό και θερμική αντίσταση

Οι σέλλες παροχής θα χρησιμοποιηθούν για τη συνδεσμολογία αγωγών PE σε δίκτυα υπό πίεση μέχρι και 16 bar (PN 16) χωρίς διακοπή της παροχής αλλά και επίσης σε αγωγούς χωρίς πίεση. Οι σέλλες αυτές θα διαθέτουν ενσωματωμένο κοπτικό για το τρύπημα του κυρίως αγωγού, καθώς και για το κλείσιμο της οπής, όποτε αυτό απαιτηθεί.

Για τη συγκράτηση της σέλλας στον αγωγό, κατά τη διαδικασία της συγκόλλησης, είναι απαραίτητο το τμήμα συγκράτησης (κάτω μέρος), έτσι ώστε να επιτυγχάνεται ασφαλής συγκόλληση τουλάχιστον μέχρι και τη διάμετρο του Φ200.

Το κοπτικό θα πρέπει να είναι κατασκευασμένο από κατάλληλο μέταλλο ανθεκτικό στη διάβρωση και θα κινείται σε μεταλλικό οδηγό, έτσι ώστε να εξασφαλίζεται η σωστή διάτρηση του σωλήνα, καθώς και η χρησιμοποίηση του πάνω από μία φορά. Το δε καπάκι (πώμα) της σέλλας πρέπει να διασφαλίζει στεγανότητα μέχρι την πίεση και των 16 bar τουλάχιστον και η στεγανότητα θα εξασφαλίζεται με βίδωμα με το χέρι και όχι με τη χρήση κλειδιού. Θα μπορεί δε να αφαιρείται όποτε χρειάζεται.

Οι σέλλες θα πρέπει να έχουν προρυθμισμένα άνω και κάτω “stop” στο κοπτικό ώστε να υπάρχει προκαθορισμένο βάθος διεϊσδυσης του κοπτικού, αλλά και ασφαλής επαναφορά μέχρι ορισμένου σημείου.

Το ελεύθερο άκρο της σέλλας (spigot) θα έχει κατάλληλο μήκος, ώστε να μπορεί να συγκολληθεί δύο φορές τουλάχιστον.

Η ηλεκτρική αντίσταση θα είναι μονοκαλωδιακή και θα πρέπει απαραίτητα να είναι εκτεθειμένη εσωτερικά στη σέλλα και όχι καλυμμένη από πολυαιθυλένιο, ώστε να επιτυγχάνεται η βέλτιστη μετάδοση της θερμότητας κατά τη διάρκεια της σύντηξης.

Οι σέλλες θα φέρουν δείκτες τήξης, ώστε να υπάρχει οπτικός έλεγχος της λήξης της

συγκόλλησης.

Οι σέλλες παροχής θα διαθέτουν ψυχρές ζώνες περιφερειακά της θερμικής αντίστασης, αλλά και στο κέντρο αυτής και περιφερειακά του ευθέως άκρου που φέρει εσωτερικά το κοπτικό εργαλείο.

Η ζώνη συγκόλλησης και το βάθος διείσδυσης της σέλλας θα έχουν όσο το δυνατόν μεγαλύτερο μήκος, ώστε να επιτυγχάνεται συγκόλληση με μεγαλύτερο μέρος του αγωγού.

Οι σέλλες θα φέρουν ετικέτα γραμμωτού κώδικα (barcode) για πλήρως αυτόματη συγκόλληση. Στο barcode θα περιλαμβάνονται, η διάμετρος του εξαρτήματος, ο χρόνος και η τάση συγκόλλησης, καθώς και ο χρόνος ψύξης. Επίσης πάνω στο σώμα της σέλλας θα υπάρχουν ανεξίτηλα ή ανάγλυφα το υλικό κατασκευής και η διάμετρος της σέλλας.

4.2 Ηλεκτροσύνδεσμοι (Ηλεκτρομούφες – electrofusion socket)

Οι ηλεκτροσύνδεσμοι (ηλεκτρομούφες) είναι ειδικό τεμάχιο από PE με ενσωματωμένη σπироειδή διάταξη ηλεκτρικής αντίστασης. Θα χρησιμοποιηθούν για την συνδεσμολογία αγωγών PE σε δίκτυα υπό πίεση μέχρι και 16 bar (PN 16). Η κατασκευή των ηλεκτροσυνδέσμων θα είναι σύμφωνα με τις ισχύουσες προδιαγραφές και θα προσφέρουν μόνιμες, στεγανές και ανθεκτικές συνδέσεις αγωγών PE.

Δεν απαιτούνται συσκευές συγκράτησης για την συγκόλληση τους.

Η ηλεκτρική αντίσταση θα πρέπει απαραίτητα να μην είναι καλυμμένη από PE, αλλά να είναι εκτεθειμένη εσωτερικά στον ηλεκτροσύνδεσμο, ώστε να επιτυγχάνεται η βέλτιστη μετάδοση της θερμότητας κατά τη διάρκεια της σύντηξης. Για διαμέτρους μεγαλύτερες ή ίσες των 280 mm, η συγκόλληση θα πρέπει να γίνεται σε δύο φάσεις, χωριστά για την κάθε πλευρά της ηλεκτρομούφας, έτσι ώστε να εξασφαλίζεται σίγουρη και επιτυχής συγκόλληση του σωλήνα. Επίσης, από Φ280 και άνω, οι ηλεκτρομούφες θα διαθέτουν κωδικό προθέρμανσης.

Οι ηλεκτροσύνδεσμοι θα φέρουν δείκτες τήξης, ώστε να υπάρχει οπτικός έλεγχος της λήξης της συγκόλλησης.

Οι ηλεκτροσύνδεσμοι θα διαθέτουν ψυχρές ζώνες στα άκρα τους, αλλά και στο κέντρο τους, ώστε να προλαμβάνεται η ροή τηγμένου υλικού.

Η ζώνη συγκόλλησης και το βάθος διείσδυσης του ηλεκτροσυνδέσμου θα έχουν όσο το δυνατόν μεγαλύτερο μήκος, ώστε να επιτυγχάνεται συγκόλληση με μεγαλύτερο μέρος του αγωγού.

Οι ηλεκτροσύνδεσμοι θα απαιτούν χαμηλή τάση (42 V max) για τη συγκόλληση τους, ώστε να είναι ασφαλής η συγκόλληση για τους τεχνικούς. Επίσης, οι ακροδέκτες της ηλεκτρικής αντίστασης θα είναι προστατευμένοι, ώστε να μην μπορεί να έρθουν σε επαφή με τον τεχνικό κατά τη διάρκεια της συγκόλλησης.

Σε περίπτωση ηλεκτροσυνδέσμου με εσωτερικό “stop”, τότε αυτό θα πρέπει να είναι εύκολα αφαιρούμενο, ώστε ο ηλεκτροσύνδεσμος να μπορεί να χρησιμοποιηθεί για επισκευή αγωγών PE (περαστός).

Οι ηλεκτροσύνδεσμοι θα φέρουν ετικέτα γραμμωτού κώδικα (barcode) για πλήρως αυτόματη συγκόλληση. Στο barcode θα περιλαμβάνονται, η διάμετρος του εξαρτήματος, ο χρόνος και η τάση συγκόλλησης, καθώς και ο χρόνος ψύξης. Επίσης πάνω στο σώμα του ηλεκτροσυνδέσμου θα υπάρχουν ανεξίτηλα ή ανάγλυφα το υλικό κατασκευής και η διάμετρος του ηλεκτροσυνδέσμου.

4.3 Φλάντζες λαιμού

Οι φλάντζες λαιμού ως εξαρτήματα θα τοποθετούνται στο άκρο αγωγού PE για την εξασφάλιση της δυνατότητας σύνδεσης με φλάντζα αντίστοιχης διάστασης μεταλλικού εξαρτήματος (π.χ. φλάντζα άκρου μεταλλικού αγωγού, δικλείδας, υδρομετρητή κλπ).

Οι φλάντζες λαιμού θα μπορούν να είναι είτε ενιαία εξαρτήματα είτε να αποτελούνται από δύο τεμάχια και να έχουν ονομαστική πίεση PN 16.

Σε οποιαδήποτε περίπτωση τα εξαρτήματα θα έχουν την ακόλουθη διάταξη:

α) ένα ευθύ άκρο για ηλεκτροσυγκόλληση με αγωγό PE ή άλλο εξάρτημα PE. Το ευθύ άκρο της φλάντζας λαιμού (flange adaptor) θα είναι κατασκευασμένο από PE 100 (SDR

11) χρώματος μαύρου.

β) ένα άκρο φλάντζα για τη σύνδεση με φλάντζα μεταλλικού εξαρτήματος. Το φλαντζωτό άκρο θα είναι κατασκευασμένο από κατάλληλο υλικό και με την κατάλληλη παραγωγική διαδικασία, ώστε να αντέχει τη μόνιμη σύνδεση με φλάντζα της ίδιας διάστασης μεταλλικού εξαρτήματος. Η διαστασιολόγηση των οπών και οι αποστάσεις αυτών θα είναι σύμφωνα με το DIN 2501. Επιθυμητο υλικό κατασκευής είναι χάλυβας προστατευμένος από οξείδωση με γαλβάνισμα εν θερμώ είτε άλλη ισχυροτέρων προδιαγραφών βαφή. Σε περίπτωση που το υλικό της φλάντζας θα είναι κάποιο πλαστικό PE, PP κλπ, τότε θα πρέπει να αντέχει (χωρίς να στρεβλώνεται το σχήμα του ή να σχηματίζει ρωγμές ή να σπάσει) τη μόνιμη σύνδεση με αντίστοιχη μεταλλική φλάντζα και όλες τις καταπονήσεις που αυτή μπορεί να προκαλεί στο υλικό. Ενδεικτικά αναφέρεται ως τρόπος ενίσχυσης των πλαστικών φλαντζών ο πυρήνας από μεταλλικό έλασμα, το οποίο όμως θα πρέπει να έχει ενσωματωθεί στο σώμα της φλάντζας κατά τη φάση παραγωγής της.

Θα προτιμηθούν φλάντζες λαιμού δύο τεμαχίων, οι οποίες κατά τη σύνδεση με φλαντζωτό άκρο μεταλλικού αγωγού ή εξαρτήματος δεν απαιτούν μέριμνα στον προκαρισμό της θέσης της φλάντζας, ώστε να συμπέσουν οι οπές της με τις οπές της φλάντζας του μεταλλικού αγωγού ή εξαρτήματος.

Επίσης πάνω στο σώμα των εξαρτημάτων θα υπάρχουν ανεξίτηλα ή ανάγλυφα το υλικό κατασκευής και η διάμετρος του εξαρτήματος.

4.4 Τάπες – Ταυ – Συστολές - Καμπύλες (γωνίες) 90ο και 45ο

Τα παραπάνω εξαρτήματα θα χρησιμοποιηθούν για την συνδεσμολογία αγωγών PE σε δίκτυα υπό πίεση μέχρι και 16 bar.

Θα είναι ευθέων άκρων (spigot) κατάλληλα για σύστημα συγκόλλησης με ηλεκτρομούφες και συνεργάσιμα με σωλήνα, που θα φτιαχθεί με βάση την Τεχνική Προδιαγραφή για την κατασκευή των σωλήνων PE.

Επίσης πάνω στο σώμα των εξαρτημάτων θα υπάρχουν ανεξίτηλα ή ανάγλυφα το υλικό κατασκευής και η διάμετρος του εξαρτήματος.

4.5 Ειδικά εξαρτήματα

Για τα ειδικά εξαρτήματα των δικτύων υπό πίεση (καμπύλες, διακλαδώσεις κ.λπ.) έχουν εφαρμογή τα ακόλουθα πρότυπα: ΕΛΟΤ EN 1452-3 και ΕΛΟΤ EN 1452-4.

Για τα χυτοσιδηρά εξαρτήματα θα εφαρμόζεται το πρότυπο ΕΛΟΤ EN 12842.

5. ΕΓΚΑΤΑΣΤΑΣΗ ΚΑΙ ΣΥΝΔΕΣΗ

5.1 Μεταφορά και αποθήκευση υλικών

5.1.1 Μεταφορά και αποθήκευση σωλήνων

Η διακίνηση και η αποθήκευση των σωλήνων και των ειδικών τεμαχίων θα γίνεται με προσοχή για την αποφυγή φθορών. Τα οχήματα μεταφοράς θα έχουν μήκος τέτοιο ώστε οι σωλήνες να μην εξέχουν από την καρότσα.

Για την φορτοεκφόρτωση θα χρησιμοποιούνται γερανοί ή λοιπά ανυψωτικά μηχανήματα. Σε καμία περίπτωση δεν επιτρέπεται η εκφόρτωση με ανατροπή. Απαγορεύεται η χρήση συρματόσχοινου ή αλυσίδας για τους χειρισμούς των σωλήνων. Οι χειρισμοί θα γίνονται υποχρεωτικά με ιμάντες (σαμπάνια).

Οι σωλήνες θα αποθηκεύονται σε στεγασμένους χώρους και θα τοποθετούνται σε τέτοια διάταξη (π.χ. διάταξη πυραμίδας), ώστε να αποφευχθούν στρεβλώσεις και παραμορφώσεις λόγω υπερκείμενου βάρους. Κάθε διάμετρος θα στοιβάζεται χωριστά.

Ορθή πρακτική αποτελεί η στοίβαση σε ύψος έως 7 στρώσεις ή έως 1,5 m, με επαφή των σωλήνων κατά γενέτειρα. Το πλάτος της στοίβας δεν θα υπερβαίνει τα 3,0 m.

Τα τεμάχια σύνδεσης μέχρι την τοποθέτησή τους θα περαμένουν στα κιβώτια συσκευασίας τους.

Επισημαίνονται προς αποφυγή τα ακόλουθα:

- α) Η μακρά παραμονή σε υψηλές θερμοκρασίες και η έκθεση στον ήλιο. Η μέγιστη παραμονή των μπλε σωλήνων στο ύπαιθρο σε καμία περίπτωση δεν θα υπερβαίνει τους τέσσερις μήνες.
- β) Η ανομοιόμορφη κατανομή θερμοκρασίας περιφερειακά στην διατομή (μπορεί να προκαλέσει στρέβλωση ή λυγισμό στον σωλήνα).
- γ) Η αξονική ή εγκάρσια φόρτιση (μπορεί να προκαλέσει παραμόρφωση (πλάτυνση) κατά διάμετρο.
- δ) Το σύρσιμο, ρίψη ή στοίβαξη σε τραχείες επιφάνειες. Εάν οι σωλήνες φορτοεκφοτώνονται με συρματόσχοινο ή αλυσίδες θα προστατεύονται κατάλληλα από εκδορές και χαράξεις.
- ε) Η υπερβολική επιφόρτιση των αποθηκευμένων σωλήνων (π.χ. εσφαλμένη στοίβαση).

Όλοι οι σωλήνες θα αποθηκεύονται και θα μετακινούνται κατά τρόπο τέτοιο ώστε να μη ρυπαίνονται από χώματα, λάσπη, βρώμικα νερά κ.λπ. Επίσης θα προφυλάσσονται από την άμεση ακτινοβολία του ηλίου και την επαφή με έλαια, λίπη, χρώματα, βενζίνη κ.λπ. Οι σωλήνες θα αποθηκεύονται σε στεγασμένους χώρους και θα διαχωρίζονται μεταξύ τους σε στρώσεις, με ξύλινα τεμάχια ή με αυλακωτά φύλλα χαρτονιού ή ψάθας.

Κατά τις φορτοεκφορτώσεις και μεταφορές των υλικών θα αποφευχθούν κρούσεις και φθορές που μπορούν να μειώσουν την μηχανική αντοχή των σωλήνων. Ιδιαίτερη προσοχή απαιτείται σε χαμηλές θερμοκρασίες που προσεγγίζουν την θερμοκρασία του παγετού.

5.2 Τοποθέτηση των σωλήνων

5.2.1 Διαδικασία τοποθέτησης αγωγών και εξαρτημάτων στο όρυγμα

Επιλογή Διαδρομής

Η διαδρομή των Κεντρικών Αγωγών σχεδιάζεται λαμβάνοντας υπόψη τον έλεγχο για τον εντοπισμό σωλήνων και καλωδίων άλλων Οργανισμών, από σχέδιά τους, από επιφανειακή έρευνα, δοκιμαστικές τομές, όπου υπάρχει ανάγκη και τη δυνατότητα κάμψης του σωλήνα ΡΕ κατά την καταβίβασή του μέσα στο χαντάκι στα σημεία αλλαγής της διαδρομής του, όταν δεν χρησιμοποιείται καμπύλη.

Σ' αυτή την περίπτωση, η ακτίνα κάμψης θα είναι έως 40 φορές η εξωτερική διάμετρος του αγωγού ΡΕ ΚΑΙ ΣΕ ΚΑΘΕ ΠΕΡΙΠΤΩΣΗ ΟΧΙ ΜΙΚΡΟΤΕΡΗ ΑΠΟ ΤΗΝ ΠΡΟΒΛΕΠΟΜΕΝΗ ΣΤΗΝ ΤΕΧΝΙΚΗ ΕΚΘΕΣΗ ΤΗΣ ΜΕΛΕΤΗΣ, για θερμοκρασία περιβάλλοντος 20°C.

Χαρακτηριστικά ορύγματος

Το πλάτος και το βάθος του ορύγματος φαίνεται στο αντίστοιχο σχέδιο. Τα τοιχώματα του χαντακιού πρέπει να είναι κατακόρυφα και πάντα απαλλαγμένα από κάθε υλικό ή αντικείμενο, ικανό να καταστρέψει, ακόμη και να χαράξει τον αγωγό, το ίδιο ισχύει και για το δάπεδο του χαντακιού.

Επειδή, ο συνδυασμός του είδους και της ποιότητας του υλικού, που θα χρησιμοποιηθεί, είναι παράγοντας για την καλή υποστήριξη του αγωγού, το υλικό που θα χρησιμοποιηθεί για την υπόβαση (μαξιλάρι) και την αρχική επίχωση, πρέπει να είναι σταθερά και συνεκτικά.

Η υπόβαση πρέπει να παρέχει ομοιόμορφη υποστήριξη κάτω από τον αγωγό και καλή ευθυγράμμιση του αγωγού, ώστε να αποφεύγονται σιφωνισμοί. Το πάχος της υπόβασης πρέπει να είναι 0,10 m για όλες τις περιπτώσεις.

Ο πυθμένας του ορύγματος θα διαμορφώνεται σύμφωνα με τα προβλεπόμενα βάθη και κλίσεις από την εγκεκριμένη μελέτη, θα είναι επίπεδος και απαλλαγμένος από πέτρες. Οι σωλήνες τοποθετούνται επι αμμώδους στρώσης σύμφωνα με τα καθοριζόμενα στη μελέτη.

Η τοποθέτηση των σωλήνων στο όρυγμα θα γίνεται με την χρήση ιμάντων. Η χρήση μεταλλικών αλυσίδων, καλωδίων, αγκίστρων και λοιπών εξαρτημάτων που μπορεί να βλάψουν την προστατευτική επένδυση απαγορεύεται.

Η εκτροπή κάθε σωλήνα από τον επόμενο τόσο οριζοντιογραφικά όσο και υψομετρικά δεν θα υπερβαίνει τις γωνίες που συνιστά ο κατασκευαστής για το είδος των χρησιμοποιούμενων συνδέσμων και σε κάθε περίπτωση δεν θα υπερβαίνει τα εξής όρια:

Φ500 mm: 3,0⁰

Φ600 έως 900 mm: 2,0⁰

Φ1000 έως 1400 mm: 1,0⁰

Τοποθέτηση Αγωγών ΡΕ σε κοινά ορύγματα

Σε περιπτώσεις που ένα όρυγμα έχει να κάνει με πολλούς χρήστες (άλλου είδους δίκτυα), η τοποθέτηση αγωγών ΡΕ απαιτεί ειδικές ενέργειες, ώστε να μείνει σταθερός ο αγωγός μέχρι την τελική επίχωση.

Λόγω της έκθεσής τους στον φως και της ύπαρξης υψηλών θερμοκρασιών, κατά συνέπεια αύξηση του συντελεστή της γραμμικής διαστολής, ο αγωγός μπορεί να μετακινηθεί και να καταστραφεί από παρακείμενα δίκτυα άλλων Οργανισμών, γι' αυτό η επίχωση του αγωγού, αμέσως μετά την τοποθέτηση, συνιστά την καλύτερη σταθεροποίηση. Εάν αυτή η λύση δεν μπορεί να επιτευχθεί, είναι απαραίτητο να επικαλύψουμε μερικώς τον αγωγό για να τον σταθεροποιήσουμε.

Ποιότητα αποκατάστασης χαντακιού

Κατά την επίχωση του σωλήνα τα υλικά επίχωσης θα διευθετούνται κατά τέτοιο τρόπο ώστε να περιβάλλουν τον αγωγό και να συμπληρώνουν πλήρως το διάκενο μεταξύ σωλήνα και

ορύγματος (πλήρες πλευρικό σφήνωμα αγωγού). Στην συνέχεια η στρώση εγκιβωτισμού του σωλήνα θα συμπυκνώνεται επαρκώς με χρήση ελαφρού δονητικού εξοπλισμού.

Η υπόλοιπη επίχωση του ορύγματος θα γίνεται κατά στρώσεις σύμφωνα με την ΕΤΕΠ 08-01-03-02.

Σε κάθε διακοπή της εργασίας τοποθέτησης των σωλήνων το τελευταίο ελεύθερο άκρο θα φράσσεται για την προστασία της σωλήνωσης από την εισχώρηση ρυπαντών.

5.3 Διαδικασία συγκόλλησης αγωγών PE

Η μέθοδος σύνδεσης των σωλήνων πολυαιθυλενίου τόσο μεταξύ τους όσο και με τα ειδικά τεμάχια PE εξαρτάται από τη διάμετρο και την πίεση λειτουργίας τους.

Για διαμέτρους αγωγών έως και Φ225 και πίεση λειτουργίας έως 12,5 atm. κατά κανόνα η σύνδεση γίνεται με ηλεκτροσυγκόλληση (electrofusion welding).

Για μεγαλύτερες διαμέτρους ή υψηλότερες πιέσεις λειτουργίας εφαρμόζεται η μετωπική θερμική συγκόλληση (butt fusion welding). Το PE συγκολλάται αυτογενώς. Σε κατάσταση τήξης στους 220°C και υπό πίεση δημιουργούνται νέοι δεσμοί μεταξύ των μορίων του PE και έτσι επιτυγχάνεται η συγκόλληση δύο διαφορετικών τεμαχίων σωλήνων, η κατανομή των φορτίων σε ολόκληρο το μήκος της σωληνογραμμής και η διατήρηση λείας εσωτερικής επιφάνειας.

5.3.1 Ηλεκτροσυγκόλληση

Η συγκόλληση επιτυγχάνεται με χρήση ηλεκτρομούφας. Η ηλεκτρομούφα τροφοδοτείται από ηλεκτρογεννήτρια, η έξοδος της οποία ρυθμίζεται αναλόγως της διαμέτρου του σωλήνα.

Γενικότερα, για να έχουμε σαν αποτέλεσμα μια καλή συγκόλληση, πρέπει ο Ανάδοχος να δώσει μεγάλη προσοχή στα πιο κάτω σημεία :

- Η θερμοκρασία της επιφάνειας του αγωγού και των εξαρτημάτων να βρίσκεται μεταξύ 0°C έως 35°C και μόνο τότε να πραγματοποιούμε συγκολλήσεις PE με PE.
- Το κόψιμο στα άκρα του αγωγού να είναι πάντα κάθετα προς τον διαμήκη άξονά του και να έχουμε μια λοξοτόμηση της τάξης των 5° προς τα έξω.
- Να καθαρίζουμε επιμελώς με ένα στεγνό και καθαρό πανί τις προς συγκόλληση επιφάνειες.
- Να ξύνουμε προσεκτικά όλη την επιφάνεια του αγωγού, πάνω στην οποία θα συγκολληθούν τα εξαρτήματα σε μήκος λίγο μεγαλύτερο από το μήκος της ηλεκτρομούφας.
- Για σύνδεση σέλλας παροχής ή σέλλας επισκευής, το μήκος του αγωγού, που ξύνουμε, είναι λίγο μεγαλύτερο από το πλάτος της σέλλας, συνήθως κατά 150 mm.
- Πρέπει να χρησιμοποιούμε πάντοτε εργαλείο ξυσίματος και όχι μαχαίρι. Το ξύσιμο γίνεται με παράλληλες κινήσεις προς τον άξονα του αγωγού και πάντα χωρίς διακοπή.
- Πρώτα να ελέγχουμε το εσωτερικό των εξαρτημάτων να είναι καθαρό και να καθαρίζουμε την ξυσμένη επιφάνεια του αγωγού, χρησιμοποιώντας εξαμιζόμενο διαλύτη (τριχλωροαιθυλένιο) και καθαρό χαρτί.
- Τοποθετούμε κάποιο εργαλείο σταθεροποίησης (clamp), ικανό να ευθυγραμμίζει τα άκρα του αγωγού, κατά τη συγκόλληση και να κρατά τον αγωγό με την ηλεκτρομούφα ελεύθερο από πιέσεις κατά τη διάρκεια της συγκόλλησης (τήξης) και την περίοδο ψύξης.
- Πρέπει να προβλέψουμε, ώστε να μην μετακινηθούν οι αγωγοί, ούτε τα εξαρτήματα κατά

τη διάρκεια της ψύξης. Ανάλογα με την κατασκευαστική εταιρεία, ο χρόνος ψύξης της ηλεκτρομούφας κυμαίνεται από 10 λεπτά για $\Phi 20$ mm έως 30 λεπτά για $\Phi 225$ mm και για σέλλες, γενικά, απαιτούνται 15 λεπτά.

- Στη διάρκεια του χρόνου συγκόλλησης, δεν επιτρέπεται η μετακίνηση του συνδετήρα στήριξης, η άσκηση πίεσης στο σημείο σύνδεσης, καθώς και η απότομη μεταβολή της θερμοκρασίας του (με νερό, πεπιεσμένο αέρα κλπ.)

5.3.2 Μετωπική συγκόλληση

Και στην περίπτωση αυτή απαιτείται επιμελής προετοιμασία των άκρων που πρόκειται να συγκολληθούν. Τα προς σύνδεση τμήματα σωλήνων ή εξαρτημάτων θα στερεώνονται στις σιαγόνες στερέωσης της μηχανής μετωπικής συγκόλλησης και θα ευθυγραμμίζονται.

Η απόκλιση από την ευθυγραμμία δεν θα υπερβαίνει το 10% του πάχους τοιχώματος του σωλήνα ή τα 2mm (ότι είναι μικρότερο). Απόκλιση πέρα από το όριο αυτό θα αντιμετωπίζεται είτε με αύξηση της πίεσης των σφιγκτήρων, είτε με επαναπροσαρμογή των σωλήνων μέχρι να επιτευχθεί η καλύτερη δυνατή επαφή και η μικρότερη απόκλιση.

Τα άκρα των σωλήνων / εξαρτημάτων θα πλανίζονται πριν την κόλληση και θα καθαρίζονται με απορρυπαντικό (ασετόν) από σκόνη, έλαια, υγρασία ή άλλες ξένες ουσίες. Επίσης θα καθαρίζεται και η θερμομαντική πλάκα από ξένα σώματα, σκόνη ή υπολείμματα πολυαιθυλενίου όταν είναι ακόμη ζεστή και θα φυλάσσεται στην ειδική θήκη της, προς αποφυγή φθοράς της επικάλυψης από τεφλόν.

Η διαδικασία συγκόλλησης θα πραγματοποιείται σε ξηρό περιβάλλον, προφυλαγμένο από υγρασία και ρεύματα αέρος, σε θερμοκρασίες στην περιοχή από -5°C έως $+40^{\circ}\text{C}$.

Η συγκόλληση του πολυαιθυλενίου απαιτεί πίεση σύνδεσης της τάξης των $0,15\text{N/mm}^2$, η οποία θα διατηρείται μέχρι να αρίσει να σχηματίζεται αναδίπλωση τηγμένου υλικού (κορδόνι) στο άκρο του σωλήνα/εξαρτήματος, το ύψος του οποίου ποικίλλει, ανάλογα με το πάχος του τοιχώματος του σωλήνα. Στην συνέχεια θα ελαττώνεται η πίεση στα $0,02\text{N/mm}^2$ περίπου, προκειμένου να αποφευχθεί η υπερχειλίση του υλικού η οποία επιδρά δυσμενώς στην ποιότητα της συγκόλλησης και συνεχίζεται η επιφανειακή θέρμανση. Μετά την παρέλευση του προβλεπόμενου από τον κατασκευαστή χρόνου, απομακρύνεται η θερμομαντική πλάκα και τα άκρα των σωλήνων πλησιάζουν μεταξύ τους με προσοχή ώστε να μην ωθηθεί όλο το τηγμένο υλικό εκτός της σύνδεσης μέχρι να επέλθει η ψύξη (χρονικό διάστημα που εξαρτάται από τη διάμετρο και το πάχος τοιχώματος του σωλήνα/εξαρτήματος. Μετά την σταδιακή ψύξη της ζώνης συγκόλλησης θα αποσυναρμολογούνται οι σφιγκτήρες.

Σε κάθε περίπτωση αποφεύγεται η απότομη ψύξη των σωλήνων με νερό, πεπιεσμένο αέρα κλπ.

5.4 Κατασκευή σωμάτων αγκύρωσης

Σώματα αγκύρωσης από σκυρόδεμα θα κατασκευασθούν στις θέσεις παρεμβολής ειδικών τεμαχίων, διακλαδώσεως καμπύλης ή συστολής σύμφωνα με τα καθοριζόμενα στην μελέτη.

Η εκκαφή για την θεμελίωση των σωμάτων αγκύρωσης θα εκτελείται πριν από την τοποθέτηση των σωλήνων.

Κατά την κατασκευή των ξυλοτύπων για την διάστρωση του σκυροδέματος θα καταβάλλεται ιδιαίτερη προσοχή για την αποφυγή τραυματισμού των σωλήνων.

Οι συνδέσεις των σωλήνων δεν θα καλύπτονται από το σκυρόδεμα για να είναι δυνατός ο έλεγχος της στεγανότητάς τους κατά την εκτέλεση των δοκιμών.

Μεταξύ των σωλήνων και του εγχυόμενου σκυροδέματος θα παρεμβάλλεται πλαστική μεμβράνη, όπως π.χ. φύλλο πολυαιθυλενίου για την αποφυγή πλήρους εγκιβωτισμού των σωλήνων στο σκυρόδεμα που μπορεί να οδηγήσει σε διατμητική θραύση του σωλήνα στα σημεία εισόδου - εξόδου αυτού από το στερεό εγκιβωτισμού.

5.5 Πλύση και αποστείρωση δικτύου (για δίκτυα ύδρευσης)

Μετά την επιτυχή διεξαγωγή της γενικής δοκιμασίας στεγανότητας θα εκτελεστεί η πλύση των αγωγών, έτσι ώστε να καθαρίσουν οι σωλήνες από ξένα και κυρίως λεπτόκοκκα υλικά.

Το νερό πλύσης θα είναι πόσιμο και θα διοχετεύεται στις σωληνώσεις από το έργο κεφαλής του δικτύου. Η εκκένωση του δικτύου θα γίνεται από τους εκκενωτές. Οι πλύσεις θα επαναλαμβάνονται μέχρι να επιτευχθεί απόλυτη διαύγεια στα ελεγχόμενα δείγματα νερού και να αποδοθεί νερό καθαρό, χωρίς κόκκους άμμου ή άλλα αιωρούμενα συστατικά. Τα αποτελέσματα της πλύσης θα ελέγχονται δειγματοληπτικά και θα συγκρίνονται με πρότυπα δείγματα ποσοστών θολότητας.

Μετά την επιτυχή πλύση του, το δίκτυο θα αποστειρώνεται με την προσθήκη στο νερό πλήρωσης κατάλληλων απολυμαντών, σύμφωνα με τα καθοριζόμενα στη μελέτη (π.χ. χλώριο). Το διάλυμα χημικών προσθέτων θα εισαχθεί στο σύστημα διανομής και θα παραμείνει επί 3ωρο τουλάχιστον. Κατά την διάρκεια του χρονικού διαστήματος αυτού όλες οι δικλείδες θα είναι κλειστές. Μετά την πάροδο του 3ώρου θα γίνει έκπλυση των σωλήνων με το νερό του δικτύου πόλεως.

Μετά την απόπλυση της εγκατάστασης με καθαρό νερό θα ληφθούν δείγματα νερού από 4 διαφορετικά σημεία καθώς και από σημεία εκτός της νέας εγκατάστασης, κοντά στην θέση τροφοδοσίας της. Στα εντός της εγκατάστασης τμήματα το ποσοστό ελεύθερου χλωρίου δεν θα υπερβαίνει το αντίστοιχο ποσοστό ελεύθερου χλωρίου του νερού πόλης. Σε περίπτωση που ο όρος αυτός δεν πληρούται, θα γίνει νέα έκπλυση όλης της εγκατάστασης και νέα δειγματοληψία, έως ότου εκπληρωθεί η παραπάνω απαίτηση.

6. ΔΟΚΙΜΕΣ ΣΤΕΓΑΝΟΤΗΤΑΣ

6.1 Ποιοτικοί έλεγχοι για την παραλαβή του δικτύου

- Έλεγχος δελτίων αποστολής ενσωματωμένων υλικών
- Έλεγχος φακέλου αποτελεσμάτων εργαστηριακών δοκιμών των ενσωματωθέντων υλικών
- Έλεγχος οριζοντιογραφικής και υψομετρικής τοποθέτησης του δικτύου και της συνδεσμολογίας και οπτικός έλεγχος των εμφανών στοιχείων του
- Έλεγχος πρακτικών τέλεσης δοκιμών πίεσεως
- Έλεγχος της εγκατάστασης όλων των προβλεπόμενων από την εγκεκριμένη μελέτη εξαρτημάτων και συσκευών.

Εξαρτήματα που εμφανίζουν κακώσεις, στρεβλώσεις ή διάβρωση δεν θα γίνονται αποδεκτά και θα αντικαθίστανται με δαπάνες του Αναδόχου

6.2 Δοκιμές στεγανότητας σε εσωτερική υδραυλική πίεση

Η δοκιμή στεγανότητας σε εσωτερική υδραυλική πίεση θα γίνεται μετά από την κατασκευή των σωμάτων αγκύρωσης, την τοποθέτηση των ειδικών τεμαχίων και συσκευών

και την μερική επαναπλήρωση του ορύγματος.

Οι δοκιμές διακρίνονται σε:

1. Προδοκιμασία,
2. Κύρια δοκιμή σε πίεση,
3. Γενική δοκιμή ολόκληρου του δικτύου.

Κατά την διάρκεια των δοκιμών το ανοιχτό τμήμα των ορυγμάτων θα παραμένει ξηρό. Η οποιαδήποτε εμφάνιση υδάτων στο όρυγμα θα αντιμετωπίζεται με αντλήσεις.

Το μήκος του τμήματος δοκιμής θα είναι ενδεικτικώς από 500 μέχρι 1000 m ανάλογα με τις τοπικές συνθήκες και σύμφωνα με τις οδηγίες του κυρίου του έργου. Τα άκρα των τμημάτων του προς δοκιμή δικτύου θα κλείνουν ερμητικά με τοποθέτηση (προσωρινή) φλαντζωτών ταπών.

Το προς δοκιμή τμήμα θα πληρούται με νερό προοδευτικά, ώστε να εξασφαλίζεται η πλήρης εξαέρωσή του.

Το αντλητικό συγκρότημα εισπίεσης θα είναι εφοδιασμένο με ογκομετρική διάταξη μετρήσεων (μετρητή ή καταγραφικό όργανο), ακριβείας ± 1 lt, και αυτογραφικό μανόμετρο με ακρίβεια ανάγνωσης 0,1 atm. Τα

όργανα θα φέρουν πρόσφατο (το πολύ 6 μηνών) πιστοποιητικό βαθμονόμησης από αναγνωρισμένο εργαστήριο.

Για την εκτέλεση της δοκιμασίας ο ανάδοχος θα διαθέσει εκπαιδευμένο προσωπικό, ικανό να επέμβει σε περίπτωση ανάγκης. Δεν επιτρέπεται να εκτελείται καμία εργασία στο όρυγμα κατά την διάρκεια της δοκιμασίας.

6.2.1 Προδοκιμασία

Αφού πληρωθεί με νερό το υπό δοκιμή τμήμα, θα παραμένει επί 24 περίπου ώρες υπό στατική πίεση. Αν διαπιστωθεί απώλεια νερού, θα αναζητηθεί το σημείο/α διαρροής, θα επισκευασθεί η ζημία και θα επαναληφθεί η δοκιμή.

6.2.2 Κυρίως δοκιμασία πίεσης

Αν κατά την προδοκιμασία δεν παρατηρηθούν μετατοπίσεις σωλήνων ή διαφυγές ύδατος, επακολουθεί η κυρίως δοκιμή υπό πίεση.

Η εφαρμοστέα πίεση δοκιμής καθορίζεται από την μελέτη ή ορίζεται σε 150% της ονομαστικής πίεσης (PN) των σωλήνων.

Κατά την σταδιακή αύξηση της πίεσης θα λαμβάνεται πρόνοια για την αποφυγή δημιουργίας θυλάκων αέρα.

Η πίεση δοκιμής θα διατηρείται για χρόνο τουλάχιστον 2 ωρών, ανά 50 m δοκιμαζόμενου τμήματος, αλλά σε καμία περίπτωση η ολική διάρκεια της δοκιμασίας δεν θα είναι μικρότερη από 12 ώρες.

Η κυρίως δοκιμή θεωρείται επιτυχής εάν δεν παρατηρηθεί πτώση πίεσης μεγαλύτερη από 0,10 atm και δεν παρατηρηθούν παραμορφώσεις του δικτύου.

Εάν παρατηρηθεί πτώση πίεσης μεγαλύτερη των 0,10 atm θα ελέγχεται οπτικά η σωλήνωση για τον εντοπισμό ενδεχομένων διαρροών. Εάν βρεθούν διαρροές θα επισκευάζονται και η δοκιμασία θα επαναλαμβάνεται από την αρχή. Ο μη εντοπισμός διαρροών ύδατος, όταν

προστίθενται ποσότητες ύδατος για την διατήρηση της πίεσης, σημαίνει ότι έχει εγκλωβισθεί αέρας στο δίκτυο. Στην περίπτωση αυτή απαιτείται εκκένωσή του και επανάληψη της δοκιμής.

6.2.3 Γενική δοκιμασία

Μετά την επιτυχή διεξαγωγή της κυρίως δοκιμασίας θα επιχώνεται πλήρως το όρυγμα κατά τμήματα, χωρίς όμως να επιχωθούν οι θέσεις συνδέσεως μεταξύ των επιμέρους τμημάτων του δικτύου.

Κατά τη φάση αυτή εφαρμόζεται πίεση μικρότερη της ονομαστικής για την διαπίστωση τυχόν φθορών στους σωλήνες ή πτώση πίεσης (που θα φανεί στα μανόμετρα).

Μετά την ολοκλήρωση της επίχωσης του ορύγματος κατά τμήματα, θα εφαρμοσθεί πίεση δοκιμής ίση προς 150 % της ονομαστικής πίεσης των σωλήνων.

Η διάρκεια της δοκιμασίας αυτής θα είναι όση απαιτείται για τον οπτικό έλεγχο των συνδέσεων μεταξύ των χωριστά δοκιμασθέντων τμημάτων κατά την κυρίως δοκιμή πίεσεως. Μετά την επιτυχή διεξαγωγή της δοκιμασίας αυτής θα πληρούνται και τα αφεθέντα μεταξύ των τμημάτων κενά.

6.2.4 Πρωτόκολλο δοκιμασιών

Για την καταχώρηση των στοιχείων και των αποτελεσμάτων δοκιμασιών θα καταρτίζονται πρωτόκολλα δοκιμών, που θα υπογράφονται από εκπρόσωπο του κυρίου του έργου και του αναδόχου.

7 .ΌΡΟΙ ΚΑΙ ΑΠΑΙΤΗΣΕΙΣ ΥΓΕΙΑΣ - ΑΣΦΑΛΕΙΑΣ ΕΡΓΑΖΟΜΕΝΩΝ ΚΑΙ ΠΡΟΣΤΑΣΙΑΣ ΠΕΡΙΒΑΛΛΟΝΤΟΣ

7.1 Πηγές κινδύνου κατά την εκτέλεση των εργασιών

- Μεταφορά δια χειρός ή μηχανικών μέσων αντικειμένων μεγάλου βάρους.
- Εκφόρτωση μέσω γερανοφόρου οχήματος ή με ανατροπή.
- Διακίνηση επιμήκων αντικειμένων υπό συνθήκες στενότητας χώρου.
- Χειρισμός - εφαρμογή απολυμαντών (είναι τοξικοί σε υψηλές συγκεντρώσεις).

7.2 Μέτρα υγείας - ασφάλειας

Εφαρμόζεται η οδηγία 92/57/ΕΕ, που αναφέρεται στις "Ελάχιστες Απαιτήσεις Υγείας και Ασφάλειας Προσωρινών και Κινητών Εργοταξίων" και ενσωματώθηκε στην Ελληνική Νομοθεσία με το Π.Δ 305/96 καθώς επίσης και η λοιπή Ελληνική Νομοθεσία στα θέματα υγείας και ασφάλειας (Π.Δ. 17/96 , Π.Δ. 159/99 κ.λπ.).

Υποχρεωτική επίσης είναι η χρήση μέσων ατομικής προστασίας (ΜΑΠ) κατά την εκτέλεση των εργασιών.

Οι ελάχιστες απαιτήσεις είναι ενδεικτικά οι εξής: Μέσα ατομικής προστασίας ματιών, βιομηχανικά κράνη ασφαλείας, προστατευτική ενδυμασία, γάντια προστασίας, υποδήματα τύπου ασφαλείας κλπ.

Οι εκτελούντες τις εργασίες της παρούσας προδιαγραφής θα διαθέτουν επαρκή εμπειρία

στις υδραυλικές /σωληνοργικές εργασίες.

8. ΤΡΟΠΟΣ ΕΠΙΜΕΤΡΗΣΗΣ

8.1 Μονάδες μέτρησης περαιωμένης εργασίας

Η επιμέτρηση θα γίνεται με βάση το αξονικό μήκος των σωληνώσεων που εγκαταστάθηκαν σε μέτρα (m), ανά ονομαστική διάμετρο και ονομαστική πίεση. Δεν θα αφαιρούνται τα μήκη των καμπυλών, ενώ δεν θα προσμετράται το μήκος των λοιπών ειδικών τεμαχίων και των συσκευών ρύθμισης και ασφάλειας.

8.2 Περιλαμβανόμενες δαπάνες

Δεν επιμετρούνται χωριστά, διότι είναι ενσωματωμένες, όλες οι αναγκαίες εργασίες, καθώς και τα πάσης φύσεως υλικά και εξοπλισμός, η εξασφάλιση και η κατανάλωση της ενέργειας, καθώς και κάθε άλλη συμπαραομαρτούσα δράση απαιτούμενη για την πλήρη και έντεχνη κατά τα ανωτέρω κατασκευή τους. Ειδικότερα ενδεικτικά αλλά όχι περιοριστικά, δεν επιμετρούνται χωριστά τα παρακάτω:

- Ο έλεγχος επιφανειακών και υπόγειων υδάτων.
- Η προμήθεια, μεταφορά, αποθήκευση και προστασία επί τόπου του έργου των σωλήνων και των ειδικών τεμαχίων τους, καθώς και κάθε άλλου αναγκαίου αναλώσιμου ή μη υλικού.
- Η προμήθεια, προσκόμιση επί τόπου και τοποθέτηση ταινίας σήμανσης του δικτύου σύμφωνα με την αντίστοιχη **Τεχνική Προδιαγραφή 08-06-08-01**
- Η ενσωμάτωση ή η χρήση τους στο έργο
- Η φθορά και απομείωση των υλικών και η απόσβεση και οι σταλίες του εξοπλισμού.
- Η διάθεση του απαιτούμενου εξοπλισμού, του εργατοτεχνικού προσωπικού, των υλικών και αναλωσίμων για την εκσκαφή, τις αντιστηρίξεις, τις επενδύσεις και την επανεπίκωση των φρεάτων καθώς και την τελική αποκατάσταση των χώρων επέμβασης, σύμφωνα με τους όρους της παρούσας Προδιαγραφής.
- Η συγκέντρωση των απορριμμάτων πάσης φύσεως που προκύπτουν κατά την εκτέλεση των εργασιών και την μεταφορά τους προς οριστική απόθεση.
- Η πραγματοποίηση όλων των απαιτούμενων δοκιμών, ελέγχων κλπ για την πλήρη και έντεχνη εκτέλεση της εργασίας σύμφωνα με την παρούσα Προδιαγραφή, καθώς και των τυχόν διορθωτικών μέτρων (εργασία και υλικά) εάν διαπιστωθούν μη συμμορφώσεις κατά τις δοκιμές και τους ελέγχους.

Διευκρινίζεται ότι δεν περιλαμβάνονται στη δαπάνη:

- Η εκσκαφή και η επαναπλήρωση των σκαμμάτων των σωλήνων καθώς και ο εγκιβωτισμός των σωλήνων με κοκκώδες υλικό, τα οποία επιμετρώνται ξεχωριστά σύμφωνα με το Τιμολόγιο μελέτης και τις οικείες Προδιαγραφές.
- Τα ειδικά χυτοσιδηρά τεμάχια των αγωγών (καμπύλες, ταυ, συστολές κ.λπ.) συμπεριλαμβανομένων και των τυχόν ωτίδων που θα απαιτηθούν μαζί με τα στεγανωτικά παρεμβύσματά τους, τους κοχλίες και τα περικόχλια, τα οποία επιμετρώνται κατά βάρος (kg), σύμφωνα με τους πίνακες των κατασκευαστών.
- Τα απαιτούμενα σώματα αγκυρώσεως, τα οποία επιμετρώνται ως κατασκευές από

σκυρόδεμα ανά κυβικό μέτρο. Ιδιαίτέρως επιμετρώνται και οι απαιτούμενες εκσκαφές (ως εκσκαφές θεμελίων τεχνικών έργων), καθώς και ο τυχόν προβλεπόμενος από την μελέτη σιδηροπλισμός.

1. ΑΝΤΙΚΕΙΜΕΝΟ

Το άρθρο αυτό αφορά στην προμήθεια, τοποθέτηση, σύνδεση, κοπή και δοκιμή στεγανότητας χαλύβδινου αγωγού ή χαλύβδινων ειδικών τεμαχίων, στις θέσεις που προβλέπονται από την μελέτη ή καθορίζονται από την Υπηρεσία Επίβλεψης, καθώς επίσης και τον έλεγχο των συγκολλήσεων στο εργοτάξιο.

2. Χαλυβδοσωλήνες- χαρακτηριστικά υλικού

2.1 Οι χαλυβδοσωλήνες θα παράγονται από χαλυβδοταινία, φύλλα ή πλάκες θερμής εξέλασης και θα είναι χωρίς ραφή ή με ελικοειδή ραφή. Σωλήνες με ευθείες και εγκάρσιες ραφές αποκλείονται. Ο χάλυβας θα είναι ποιότητας THOMAS ST 37.2 κατά DIN 1621 ή GRADE B, σύμφωνα με την προδιαγραφή A-285 της ASTM ή TS4/TW4, σύμφωνα με το Σ.Ε.Π. 504-85 του ΕΛ.Ο.Τ.

2.2 Η μέθοδος συγκόλλησης για την κατασκευή τους πρέπει να είναι μετωπική με ηλεκτρική αντίσταση ή με ηλεκτρική επαγωγή ή με βυθισμένο τόξο ελικοειδούς ραφής.

2.3 Το μήκος των σωλήνων θα είναι από 3 - 16 m, κατά την κρίση της Διευθύνουσας Υπηρεσίας.

2.4 Το πάχος ελάσματος των χαλύβδινων αγωγών θα είναι τουλάχιστον 6,3 mm.

2.5 Οι χαλυβδοσωλήνες θα ανταποκρίνονται στα εξής πρότυπα του ΕΛ.Ο.Τ. (Ελληνικό πρότυπο Ε.Π. - Σχέδιο Ελληνικού Προτύπου Σ.Ε.Π.) και τις παραπομπές τους :

- ΕΛ.Ο.Τ. 496-92 (Ε.Π.) «Χαλυβδοσωλήνες- Πάχη τοιχώματος»
- ΕΛ.Ο.Τ. 497-82 (Ε.Π.) «Χαλυβδοσωλήνες- Εξωτερικές Διάμετροι»
- ΕΛ.Ο.Τ. 504-85 (Σ.Ε.Π.) «Χαλυβδοσωλήνες με ή χωρίς ραφή για δίκτυα νερού, λυμάτων ή αερίων»
- ΕΛ.Ο.Τ. 541-90 (ΣΕΠ) «Χαλυβδοσωλήνες- Συστήματα ανοχών».

Κατά την παραγωγή τους θα υφίστανται στο εργοστάσιο επιθεώρηση και τις δοκιμές από τον κατασκευαστή, με την παρουσία εκπροσώπου του Κυρίου του έργου, που προβλέπονται από το Σ.Ε.Π. ΕΛ.Ο.Τ. 504-85 και τα πρότυπα, που παραπέμπει.

Η σύνδεση των σωλήνων καθορίζεται μετωπική (σόκορο) με ηλεκτροσυγκόλληση κατά ISO/TC44. Γι' αυτό οι σωλήνες πρέπει στα άκρα τους να είναι λοξοτομημένοι κατάλληλα (υπό γωνία 37,5°), ανάλογα με το πάχος του τοιχώματος.

2.6 Πριν από την παραγγελία των σωλήνων, ο Εργολάβος πρέπει να υποβάλλει στην Επιβλέπουσα Υπηρεσία τα εξής στοιχεία :

- Τις διαστάσεις των σωλήνων (μήκη, εξωτερική διάμετρο και πάχος)
- Την ποιότητα χάλυβα

- Την μέθοδο παραγωγής
- Την παραγγελλόμενη ποσότητα (συνολικό βάρος, μήκος και αριθμό σωλήνων κατά διάμετρο)
- Το τελείωμα των άκρων
- Την προστατευτική αντιδιαβρωτική επένδυση (εσωτερικά & εξωτερικά)
- Το εργοστάσιο κατασκευής των σωλήνων
- Τις ισχύουσες Προδιαγραφές.

Η παραγγελία και η προμήθεια των σωλήνων θα γίνει αφού η Επιβλέπουσα Υπηρεσία δώσει την έγκρισή της γι' αυτό.

2.7 Για τις ποιοτικές απαιτήσεις, που δεν καλύπτονται από πρότυπα του ΕΛ.Ο.Τ., οριστικά (Ε.Π.) ή σε σχέδιο (Σ.Ε.Π.), θα ισχύσουν αντίστοιχα εθνικά ή διεθνή (DIN, BS, ISO, κ.λ.π.).

Στην περίπτωση αυτή, ο Εργολάβος πρέπει να τα γνωστοποιήσει στην Υπηρεσία και να υποβάλλει αντίγραφά τους.

2.8 Προστατευτική Επένδυση

Η προστατευτική εσωτερική και εξωτερική επένδυση θα γίνει σύμφωνα με την προδιαγραφή AWWA C - 203. Συνοπτικά, οι εργασίες είναι οι ακόλουθες :

- **Εσωτερική Επένδυση:** Η επιφάνεια των σωλήνων θα καθαριστεί, θα επιχρισθεί με PRIMER τύπου A και θα επικαλυφθεί με βερνίκι από άσφαλτο λιθανθράκων (λιθανθρακόπισσα - coal tar enamel).
- **Εξωτερική Επένδυση:** Η εξωτερική επιφάνεια θα καθαριστεί και μετά την προεπάλειψη θα επικαλυφθεί με βερνίκι ορυκτής πίσσας και με διπλό στρώμα ταινίας από υαλοβάμβακα (Fibrous glass mat). Όλα τα υλικά, η κατεργασία και η εφαρμογή τους θα είναι σύμφωνα με τους Κανονισμούς της AWWA C -203 και των προσαρτημένων σ' αυτή παραρτημάτων A1 και A2

ή

θα φέρουν εξωτερική μόνωση με λιθανθρακόπισσα (ασφαλτική βάση) και πολυαιθυλένιο και εσωτερική μόνωση με σκυρόδεμα εφαρμοζόμενο φυγοκεντρικά (τσιμεντοκονίαμα) κατά AWWA C - 210.

3. ΈΛΕΓΧΟΣ ΚΑΙ ΠΑΡΑΛΑΒΗ ΧΑΛΥΒΔΟΣΩΛΗΝΩΝ

3.1 Στο εργοστάσιο του κατασκευαστή, παρουσία εκπροσώπου του Εργοδότη, γίνεται η λήψη των δοκιμών και η διενέργεια επιθεώρησης και δοκιμών των σωλήνων, σύμφωνα με όσα καθορίζονται στην παράγραφο 7 του Σ.Ε.Π. 504 του ΕΛ.Ο.Τ.

Εάν ο κατασκευαστής είναι εργοστάσιο του εξωτερικού, ο έλεγχος και οι δοκιμές διενεργούνται από γραφείο ελέγχου, διεθνώς αναγνωρισμένο, που εκδίδει και το σχετικό πιστοποιητικό ελέγχου.

Αν το εργοστάσιο δεν διαθέτει τα μέσα διεξαγωγής των δοκιμών, αυτές διενεργούνται σε κρατικά εργαστήρια, σε εργαστήρια ΑΕΙ ή σε ιδιωτικά, εξουσιοδοτημένα από Κρατική Αρχή.

Σε κάθε περίπτωση, οι δαπάνες λήψης και αξίας των δοκιμών και διεξαγωγής της επιθεώρησης και των δοκιμών, επιβαρύνουν τον Ανάδοχο.

3.2 Εάν μία δοκιμή αποχτήσει, διενεργούνται δοκιμές σε διπλάσιο αριθμό δοκιμών.

Εάν και πάλι μια δοκιμή αστοχήσει, όλη η παρτίδα, που αντιστοιχεί στα δοκίμια, απορρίπτεται οριστικά.

3.3 Η διαδικασία ελέγχου θα είναι απόλυτα σύμμορφη προς τις παραπάνω προδιαγραφές ή αυτές που θα έχουν γίνει αποδεκτές από την προσφορά του Αναδόχου.

Εφόσον οι έλεγχοι αποδώσουν ικανοποιητικά αποτελέσματα, οι σωλήνες που εκπροσωπούνται από τα ελεγχόμενα δείγματα σημαίνονται κατάλληλα από τον διενεργούντα τον έλεγχο και γίνονται δεκτές για αποστολή στο εργοτάξιο.

3.4 Φορτοεκφόρτωση και Μεταφορά

Για να αποφευχθούν οι φθορές στην προστατευτική επένδυση, ο Ανάδοχος οφείλει να λάβει τα κατάλληλα μέτρα κατά την φορτοεκφόρτωση και μεταφορά των σωλήνων.

Κατά την φορτοεκφόρτωση για την ανάρτηση θα χρησιμοποιηθούν ειδικοί φαρδείς και ισχυροί μάντες και πέδιλα ολίσθησης, κατάλληλα τοποθετημένα, για να μην φθαρεί η προστατευτική επένδυση. Γυμνά καλώδια, αλυσίδες και άγκιστρα δεν πρέπει να έρχονται σε άμεση επαφή με την επένδυση.

Οι σωλήνες θα φορτωθούν επιμελώς στο μεταφορικό μέσο πάνω σε κατάλληλα στηρίγματα. Όλες οι επιφάνειες και στηρίξεις, που βρίσκονται σε επαφή με τους σωλήνες, θα προστατευθούν με κατάλληλα υλικά. Οι σωλήνες δεν θα πρέπει να βρίσκονται σε άμεση επαφή μεταξύ τους. Η φόρτωση θα είναι τέτοια, ώστε να αποφεύγονται οι σχετικές μετακινήσεις των σωλήνων κατά την μεταφορά.

4. ΧΑΡΑΞΗ ΑΓΩΓΩΝ - ΣΥΝΤΑΞΗ ΟΡΙΖΟΝΤΙΟΓΡΑΦΙΑΣ ΚΑΙ ΚΑΤΑ ΜΗΚΟΣ ΤΟΜΩΝ

4.1 Ο Ανάδοχος είναι υποχρεωμένος να χαράξει επιτόπου τους αγωγούς, Μετά από έγκριση της Διευθύνουσας Υπηρεσίας των σχεδίων της επιτόπου χάραξης και πριν από την, κατά τμήματα, τοποθέτηση και σύνδεση των σωλήνων, θα υποβάλει οριζοντιογραφία σε κλίμακα 1:2000 ή 1:1000 και μηκοτομή σε κλίμακα 1:100 / 1:1000, (ύψη - μήκη) ή 1:200 / 1:2000, κατά την κρίση της Επιβλέπουσας Υπηρεσίας, του αντίστοιχου τμήματος του αγωγού.

Στα σχέδια αυτά, θα προσδιορίζεται ο τρόπος που πρόκειται να κατασκευαστεί ο αγωγός, τα μήκη κάθε σωλήνα, η ακριβής θέση και ο τρόπος των συνδέσεων, η γωνία απόκλισης των σωλήνων μεταξύ τους σε κάθε σύνδεση, τα ειδικά τεμάχια, τα σώματα αγκύρωσης, κ.λ.π. Μόνο μετά από έγκριση των παραπάνω σχεδίων από την Διευθύνουσα Υπηρεσία επιτρέπεται στον Ανάδοχο η τοποθέτηση και σύνδεση των σωλήνων.

4.2 Δεν επιτρέπεται η χρησιμοποίηση ειδικών τεμαχίων καμπυλών μεγαλύτερης γωνίας από 45°, εκτός από ειδικές περιπτώσεις, που προβλέπονται στην εγκεκριμένη μελέτη.

4.3 Όπου στη μηκοτομή παρουσιάζονται αλλαγές κλίσεων του αγωγού, ο αγωγός θα κατασκευασθεί σε καμπύλη. Η κατασκευή θα γίνει με τον ίδιο τρόπο, που

αναφέρεται για τις καμπύλες της οριζοντιογραφίας.

4.4 Οι αγωγοί θα κατασκευασθούν σύμφωνα με τα σχέδια της μελέτης ή τροποποιήσεις, που τυχόν θα ζητηθούν και θα εγκριθούν από την Επιβλέπουσα Υπηρεσία κατά την διαδικασία της προηγούμενης παραγράφου 4.1.

Οι αποκλίσεις του άξονα κατασκευασθέντος αγωγού από τον προβλεπόμενο άξονα δεν θα πρέπει να υπερβαίνουν τα 2 cm σε οριζοντιογραφία και το 1 cm σε μηκοτομή. Οπωσδήποτε δεν πρέπει να τοποθετηθεί σωλήνας με κλίση αντίθετη από την προβλεπόμενη.

4.5 Ο πυθμένας του ορύγματος θα διαμορφώνεται ανάλογα με τα βάση και τις κλίσεις, που προβλέπει η μελέτη.

4.6 Το βάθος του ορύγματος πρέπει να είναι τόσο, που να επιτρέπει την επικάλυψη του σωλήνα κατά 70-80 cm, τουλάχιστον, για να προστατεύεται ο σωλήνας από τον παγετό και τα κινητά φορτία.

Σε μικρότερα βάθη ή όπου κρίνεται απαραίτητο από την εγκεκριμένη μελέτη ή την Επιβλέπουσα Υπηρεσία, οι αγωγοί θα περιβάλλονται από σκυρόδεμα C12/15, σύμφωνα με τους σχετικούς υπολογισμούς και τα κατασκευαστικά σχέδια.

5. ΤΟΠΟΘΕΤΗΣΗ ΚΑΙ ΣΥΝΔΕΣΗ ΧΑΛΥΒΔΟΣΩΛΗΝΩΝ ΚΑΙ ΕΙΔΙΚΩΝ ΤΕΜΑΧΙΩΝ - ΣΤΕΡΕΩΣΗ

- ΑΓΚΥΡΩΣΗ

Πριν την έναρξη των εργασιών, οι συγκολλητές θα υποστούν διαδικασία πιστοποίησης κατά προδιαγραφή ASME, ώστε να διαπιστωθεί η ικανότητά τους, σε εργαστήριο επιλογής του Αναδόχου.

5.1 Πριν από την τοποθέτησή τους, οι σωλήνες και τα ειδικά τεμάχια θα εξετάζονται επιμελώς με κρούση σφύρας, εάν είναι αβλαβείς.

Δεν τοποθετούνται κατεστραμμένοι σωλήνες ή ειδικά τεμάχια ή εξαρτήματα. Όλοι οι σωλήνες και τα ειδικά τεμάχια θα τοποθετούνται μέσα στην τάφρο με σχοινιά, προσεκτικά και χωρίς κρούσεις.

5.2 Η άμεση έδραση των σωλήνων σε βράχους, πέτρες ή κατεστραμμένους τοίχους απαγορεύεται. Τοποθετούνται σε στρώμα άμμου, πάχους 10-15 cm και περιβάλλονται με τέτοιο υλικό, όπως προβλέπεται στα σχέδια τυπικής διατομής της τάφρου.

Η σχετική γι' αυτό δαπάνη δεν περιλαμβάνεται στην τιμή τοποθέτησης των σωλήνων. Οι σωλήνες πρέπει να τοποθετούνται κατά την, υπό της Υπηρεσίας, καθοριζόμενη κατεύθυνση, έτσι ώστε οι αρμοί να αποτελούν ομόκεντρους κύκλους.

5.3 Η σύνδεση των σωλήνων με ηλεκτροσυγκόλληση θα γίνεται με ιδιαίτερη προσοχή, ιδίως στο κατώτερο άκρο του σωλήνα (το επί του εδάφους), για να εξασφαλισθεί η απόλυτη στεγανότητα και η αντοχή των σωλήνων σε πίεση.

Η ηλεκτροσυγκόλληση, όπου προβλέπεται, θα γίνει και σε πολλά τεμάχια σωλήνων έξω από την τάφρο (πάνω σε ξύλινα τρίποδα, τοποθετούμενα εγκάρσια προς την

τάφρο). Η καταβίβασή τους στην τάφρο θα γίνεται με σχοινιά με κάθε προσοχή.

Για την εκτέλεση των επιτόπου ηλεκτροσυγκολλήσεων, ισχύουν οι σχετικοί διεθνείς Κανονισμοί, όπως οι :

- A.W.W.A. 201 TENTATIVE A.W.W.A. - STANDARD FOR FABRICATED WELDED STEEL WATER PIPE.
- A.W.W.A. C.206 STANDARD SPECIFICATIONS FOR FIELD WELDING OF STEEL WATER PIPE.
- U.S. BUREAU OF RECLAMATION : WELDING MANUAL, κ.λ.π.

Τα ηλεκτρόδια θα είναι απόλυτα κατάλληλα για τον σκοπό που προορίζονται, σύμφωνα με τους παραπάνω κανονισμούς και προδιαγραφές, οπωσδήποτε επενδεδυμένα. Γι' αυτό, ο εργολάβος οφείλει να γνωστοποιήσει εγγράφως στην Υπηρεσία την ποιότητα, το εργοστάσιο προέλευσης, καθώς και όλα τα χαρακτηριστικά των ηλεκτροδίων, από τα οποία να προκύπτει η συμφωνία τους προς τους οικείους κανονισμούς.

Η ηλεκτροσυγκόλληση θα γίνει στον αναγκαίο αριθμό στρώσεων, ανάλογα με το πάχος του ελάσματος και την μορφή του αρμού κατά τις οδηγίες των οικείων κανονισμών, πάντως όχι σε λιγότερες από δύο, από τις οποίες η πρώτη ομοκεντρικά και η δεύτερη κάθετα προς τον αρμό (ζιγκ-ζαγκ), ώστε να εξασφαλίζεται η άρτια κατασκευή του αρμού και να αποφεύγεται η υπερθέρμανση των ελασμάτων. Το βάρος ηλεκτροδίων ανά mm αρμού, που θα καταναλώνεται, πρέπει να ανταποκρίνεται προς τα καθοριζόμενα από τους οικείους διεθνείς κανονισμούς για κάθε τύπο αρμού.

5.4 Μετά την εκτέλεση της συγκόλλησης και μετά τον έλεγχο των συγκολλήσεων θα γίνεται αποκατάσταση της προστατευτικής επένδυσης των χαλυβδοσωλήνων, κατά τις οδηγίες του εργοστασίου κατασκευής τους, με υλικά του εργολάβου. Όμοια θα αποκαθίσταται η συνέχεια της προστατευτικής επένδυσης στην επιφάνεια των σωλήνων, όπου αυτή καταστράφηκε κατά τις μεταφορές, τους χειρισμούς τοποθέτησης, κ.λ.π.

Για την εργασία αυτή, που εκτελείται από τον εργολάβο, αυτός δεν δικαιούται καμία πρόσθετη αποζημίωση, αφού αυτή περιλαμβάνεται στην αποζημίωση, που καθορίζεται από το οικείο άρθρο του Τιμολογίου για την κατασκευή της σωλήνωσης.

5.5 Για τους υπόλοιπους τρόπους σύνδεσης (κοχλιωτή σύνδεση, κ.λ.π.) θα δίνεται ιδιαίτερη προσοχή στην στεγανότητα των αρμών των σωληνωτών αγωγών με την καλή και επιμελημένη εκτέλεση της εργασίας σύνδεσης.

5.6 Ο πυθμένας της τάφρου, πριν από την τοποθέτηση των σωλήνων, θα συμπυκνώνεται.

5.7 Γενικά, στα φρεάτια τα ειδικά τεμάχια θα είναι χαλύβδινα, οι μεταξύ τους συνδέσεις φλαντζωτές και η στερέωσή τους προς τα τοιχώματα των φρεατίων θα γίνεται με σιδηρές λάμες, γωνιακά, κ.λ.π. ή με σώματα αγκύρωσης από σκυρόδεμα C12/15.

5.8 Η αγκύρωση των αγωγών σε ισχυρές κλίσεις εδαφών ή αλλαγές κατευθύνσεως

γίνεται με μόνιμα ή προσωρινά γεύματα, σύμφωνα με τα σχέδια της μελέτης.

5.9 Οι αναγκαίες θλάσεις του άξονα του υδραγωγείου θα πραγματοποιούνται, κατ' αρχή, με την παρεμβολή καμπύλων. Οι καμπύλες αυτές θα είναι τυποποιημένες (11¼°, 22½°, 30°, 45°, 60° και 90°). Ενδιάμεσες τιμές γωνιών θα καλύπτονται, αφενός με συνδυασμό των παραπάνω τυποποιημένων καμπύλων, αφ' ετέρου με κατάλληλη συγκόλληση των άκρων ακέραιων τεμαχίων χαλυβδοσωλήνων κομμένων λοξά. Αυτή η λοξή συγκόλληση επιτυγχάνεται, είτε με μία λοξή τομή ή, εφόσον πρόκειται για μικρή γωνία, με προσθήκη υλικού στο ένα άκρο του σωλήνα (εξωτερική παρειά της καμπύλης), είτε με αφαίρεση υλικού στην εσωτερική παρειά της καμπύλης. Έτσι, επέρχεται, μετά από την συγκόλληση των τεμαχίων των σωλήνων, στροφή του ενός τεμαχίου σε σχέση με το άλλο, που ενδεικτικά αναφέρεται εδώ, ότι δεν μπορεί να υπερβαίνει τις 2° για διαμέτρους Φ300 και άνω. Αντίστοιχα, για διαμέτρους Φ150 έως Φ250 δεν μπορεί να υπερβαίνει τις 3½°, για διαμέτρους Φ100 και Φ125 τις 5° και για διαμέτρους μικρότερες από Φ 100 τις 7°.

5.10 Κοπή χαλυβδοσωλήνων

Η κοπή των χαλυβδοσωλήνων θα γίνεται με μηχανικό σιδηροπρίονο. Απαγορεύεται η κοπή με συσκευή οξυγόνου – ασετυλίνης ή ηλεκτροσυγκόλλησης.

6. ΈΛΕΓΧΟΣ ΣΥΓΚΟΛΛΗΣΕΩΝ ΣΤΟ ΕΡΓΟΤΑΞΙΟ

6.1 Έλεγχος με μαγνητικά πεδία, υπέρηχους ή ακτίνες X

6.1.1 Σε ποσοστό 5% τμήματος αγωγού 1.000 m θα ελέγχονται οι συγκολλήσεις στο εργοτάξιο με μαγνητικά πεδία, υπέρηχους ή ακτίνες X από εργαστήριο επιλογής και δαπάνης του Αναδόχου και μετά από έγκριση της Διευθύνουσας Υπηρεσίας. Η επιλογή των συγκολλήσεων γίνεται από την Επίβλεψη.

6.1.2 Όρια αποδοχής σφαλμάτων

1. Ρωγματώσεις : Δεν επιτρέπονται
2. Πόροι : Μεμονωμένοι μέχρι 1/3 T
3. Συγκέντρωση πόρων : Όχι μεγαλύτερη 10 mm
4. Διαμήκεις πόροι : Μήκος μέχρι 1/3 T
5. Εγκλείσματα : Αποδεκτά μέχρι μήκος 1/3 T - Εγκλείσματα χαλκού δεν επιτρέπονται
6. Ατελής τήξη : Δεν επιτρέπεται
7. Ατελής διείσδυση : Δεν επιτρέπεται
8. Καψίματα : Μέχρι βάθος 1,5 mm αποδεκτά
9. Στάξιμο στη ρίζα : μέχρι 3 mm

Σημείωση : T = πάχος ελάσματος

6.1.3 Σε περίπτωση που οι ελεγχόμενες συγκολλήσεις παρουσιάζουν ένα σφάλμα, που ξεπερνά τα παραπάνω όρια αποδοχής, τότε διπλασιάζεται ο αριθμός των ελεγχόμενων κολλήσεων και επισκευάζεται η κόλληση. Εάν

παρουσιαστεί πάλι σφάλμα, τότε ελέγχονται όλες οι κολλήσεις του τμήματος των 1.000 m και επισκευάζονται όλες οι κολλήσεις, που παρουσιάζουν σφάλμα.

6.2 Δοκιμή αντοχής και στεγανότητας

6.2.1 Μετά την αποπεράτωση τμήματος του σωληνωτού αγωγού, μήκους όχι μεγαλύτερου από 500 m, υποχρεούται ο εργολάβος να εκτελέσει σ' αυτό δοκιμές αντοχής και στεγανότητας των αρμών σε εσωτερική υδραυλική πίεση. Το ελάχιστον της πίεσης αυτής ορίζεται για τους χαλυβδοσωλήνες σε 25 atm.

Η διατήρηση της παραπάνω δοκιμαστικής πίεσης θα διαρκεί μέχρι να επιθεωρηθούν όλοι οι, υπό δοκιμή, αρμοί.

Κατά τη διάρκεια της δοκιμής πρέπει να έχει αποκλεισθεί κάθε δυνατότητα μετακίνησης του αγωγού (με κατασκευή των οριστικών και ενδεχόμενα προσωρινών σωμάτων αγκύρωσης, εκτέλεση της πρώτης φάσης της επίχωσης, κ.λ.π.).

6.2.2 Η εκκένωση του νερού από τον αγωγό, μετά την επιτυχή δοκιμή της υπερπίεσης, θα συντελεσθεί μέσω των κενωτηρίων του αγωγού ή και με φορητή αντλία, που εγκαθίσταται σε κατάλληλα σημεία του σωληνωτού αγωγού.

6.2.3 Τα προς δοκιμή όργανα, δηλαδή πλάκες, συσκευές έμφραξης, σωλήνες, αντλίες, μανόμετρα, νερό, κ.λ.π., οφείλει να προμηθεύσει ο Ανάδοχος και να τα μεταφέρει στον τόπο, που θα χρησιμοποιηθούν, με δαπάνες του.

6.2.4 Κανένα τμήμα σωληνωτού αγωγού δεν θεωρείται ότι παραλήφθηκε, εάν δεν γίνει προηγουμένως σε αυτό η δοκιμή πίεσης, απαγορεύεται δε απόλυτα κάθε επίχωση τάφρων, μέσα στις οποίες υπάρχει αγωγός, που δεν δοκιμάστηκε.

6.2.5 Σε περίπτωση που παρουσιαστούν ελαττώματα στον σωληνωτό αγωγό κατά την δοκιμή, οι τάφροι θα παραμείνουν ακάλυπτοι, μέχρι να επιτευχθεί η πλήρης στεγανότητα των αρμών του δοκιμαζόμενου τμήματος.

6.2.6 Κάθε ατέλεια εγκατάστασης ή σύνδεσης ή τυχόν διάρρηξης των σωλήνων, που θα παρατηρηθεί στις δοκιμές, ο Ανάδοχος υποχρεούται να επισκευάζει, με δαπάνες του, και να επαναλαμβάνει την δοκιμή μέχρι την πλήρη επιτυχία.

6.2.7 Για δοκιμές στεγανότητας θα συντάσσεται, πριν από την επαναπλήρωση των τάφρων, πρωτόκολλο διαπίστωσης του ικανοποιητικού αποτελέσματος των δοκιμών, που διενεργούνται πάντοτε με την παρουσία του Αναδόχου και της Επίβλεψης.

7. ΧΑΛΥΒΔΙΝΑ ΕΙΔΙΚΑ ΤΕΜΑΧΙΑ

7.1 Η ποιότητα και τα υπόλοιπα τεχνικά στοιχεία των ειδικών τεμαχίων θα είναι η ίδια με τους χαλυβδοσωλήνες, στους οποίους συναρμόζονται και σύμφωνα με την κατωτέρω Προδιαγραφή Τ.Π.9

7.2 Τοποθέτηση

Η τοποθέτηση των χαλύβδινων ειδικών τεμαχίων θα εκτελείται συγχρόνως με την τοποθέτηση των χαλυβδοσωλήνων του δικτύου και στις θέσεις, που προβλέπονται από την εγκεκριμένη μελέτη.

Στα φρεάτια, τα ειδικά τεμάχια θα τοποθετούνται μετά την κατασκευή των φρεατίων, εκτός από τα εγκιβωτιζόμενα στα τοιχώματά τους, που θα τοποθετούνται πριν από την έκχυση του σκυροδέματος και θα στερεώνονται με επιμέλεια στον ξυλότυπο, για να αποκλεισθεί κάθε μετακίνησή τους.

7.3 Σύνδεση

Η σύνδεση των χαλύβδινων ειδικών τεμαχίων θα εκτελείται κατά τους τρόπους, που εμφανίζονται στα σχέδια της εγκεκριμένης μελέτης, δηλαδή, είτε με ηλεκτροσυγκόλληση, εφόσον έχουν ευθεία άκρα, είτε, εφόσον απολήγουν σε ωτίδες, με παρεμβάσματα μολύβδου και κοχλιοφόρους ήλους.

8. ΤΟΠΟΘΕΤΗΣΗ ΚΑΙ ΣΥΝΔΕΣΗ ΣΩΛΗΝΩΝ ΚΑΙ ΕΙΔΙΚΩΝ ΤΕΜΑΧΙΩΝ ΣΤΗΝ ΥΠΑΙΘΡΟ

8.1 Όπου αυτό καθορίζεται από την εγκεκριμένη μελέτη, οι σωλήνες τοποθετούνται στην ύπαιθρο, σε κατάλληλα διαμορφωμένα υποστηρίγματα (μεταλλικά ή από σκυρόδεμα).

8.2 Η τοποθέτηση, η σύνδεση και δοκιμή των σωλήνων γίνεται όπως προσδιορίζεται στις αντίστοιχες παραγράφους αυτής της Τεχνικής Προδιαγραφής, αφού πρώτα διαμορφωθούν τα υποστηρίγματά τους.

8.3 Μεταξύ του σωλήνα και του υποστηρίγματος παρεμβάλλεται φύλλο από ελαστικό, ΡΡ ή ΡΕ, πάχους 5 - 10 mm.

8.4 Στους υπαίθριους σωλήνες, εκτός από την εξωτερική αντιδιαβρωτική προστασία, που κατασκευάζεται στο εργοστάσιο, γίνεται και μία ειδική εξωτερική προστασία (θερμική, υδραυλική και ηλιακή μόνωση), που η μορφή της καθορίζεται στα σχέδια της μελέτης και τα οικεία άρθρα του Τιμολογίου.

8.5 Σωλήνες και ειδικά τεμάχια, που τοποθετούνται σε δεξαμενές (προθαλάμους - θαλάμους αποθήκευσης), δεν θα έχουν εξωτερική προστατευτική επένδυση, αλλά θα περιβάλλονται με δύο στρώσεις αντισκωριακής βαφής και δύο στρώσεις ελαιοχρώματος..

9. ΚΑΘΟΔΙΚΗ ΠΡΟΣΤΑΣΙΑ ΑΓΩΓΩΝ

9.1 Στην αντίστοιχη τιμή μονάδος του εγκεκριμένου τιμολογίου προμήθειας,

τοποθέτησης και σύνδεσης των χαλυβδοσωλήνων περιλαμβάνεται και η εξασφάλιση του χαλύβδινου αγωγού από τον κίνδυνο ηλεκτρολυτικής διάβρωσης με την εφαρμογή συστήματος καθοδικής προστασίας.

9.2 Ο Ανάδοχος είναι υποχρεωμένος, χωρίς καμία πρόσθετη αποζημίωση, να απομονώσει κατά τμήματα τον αγωγό και τα φρεάτια, με ειδικές μονωτικές φλάντζες, να εγκαταστήσει, επί του αγωγού και μέσα σε ειδικά φρεάτια, τα ηλεκτρόδια που θα χρησιμοποιήσει για τις μετρήσεις διαφοράς δυναμικού, να προβεί σε αναλύσεις χαρακτηριστικών δειγμάτων του εδάφους και στις απαραίτητες μετρήσεις και με βάση τα στοιχεία, που θα συλλέξει, να υποβάλλει στην Διευθύνουσα Υπηρεσία για έγκριση πλήρη Οριστική Μελέτη και τα Σχέδια του απαιτούμενου συστήματος καθοδικής προστασίας, συντεταγμένη από έμπειρο μηχανικό, που έχει εκπονήσει παρόμοιες μελέτες.

9.3 Μετά την έγκριση της παραπάνω μελέτης, ο Ανάδοχος θα προβεί στην κατασκευή του συστήματος, χωρίς καμία πρόσθετη αποζημίωση. Καθορίζεται ότι η ποσότητα του υλικού της ανόδου πρέπει να είναι τόση όση απαιτείται για λειτουργία του συστήματος επί δέκα (10) τουλάχιστον χρόνια. Η παροχή ηλεκτρικού ρεύματος επιβαρύνει τον Κύριο του έργου.

10. ΠΕΡΙΛΑΜΒΑΝΟΜΕΝΕΣ ΕΡΓΑΣΙΕΣ ΚΑΙ ΔΑΠΑΝΕΣ

10.1 Στην τιμή μονάδος του Τιμολογίου, για την κατασκευή αγωγών από χαλυβδοσωλήνες, περιλαμβάνονται οι δαπάνες για την πλήρη και έντεχνη κατασκευή τους, σύμφωνα με τα σχέδια και τις Τεχνικές Προδιαγραφές της μελέτης, καθώς και οι έρευνες, μετρήσεις, η μελέτη και η κατασκευή της καθοδικής προστασίας του αγωγού.

10.2 Κατ' ελάχιστον, περιλαμβάνονται οι εξής εργασίες :

- Η προμήθεια, έλεγχοι και δοκιμές, μεταφορά στην περιοχή των έργων, αποθήκευση και μεταφορά επιτόπου των έργων των σωλήνων, των πάσης φύσεως συνδέσμων και των ειδικών χαλύβδινων τεμαχίων, του προβλεπόμενου τύπου και κλάσεως, που απαιτούνται για την ολοκλήρωση της κατασκευής του αγωγού (δεν περιλαμβάνονται ειδικά τεμάχια πέραν εκείνων, που χρησιμοποιούνται επί της χάραξης του αγωγού).
- Η κοπή των σωλήνων και, γενικώς, η χρησιμοποίηση, όπου απαιτείται, σωλήνων μήκους μικρότερου του κανονικού ή η κοπή για διαμόρφωση θλάσεων του αγωγού της παραγράφου 5.9.
- Η τοποθέτηση και σύνδεση των σωλήνων και ειδικών τεμαχίων, με την δημιουργία φωλεών στα σημεία σύνδεσης.
- Γενικώς, τα έργα απομάκρυνσης επιφανειακών και υπεδαφίων υδάτων.
- Οι πρόσθετες εργασίες και επιβαρύνσεις για την κατασκευή αγωγού σε δυσχερή εδάφη μεγάλων, κατά μήκος, κλίσεων, κ.λ.π., ως π.χ. για τον αγωγό πλήγματος.
- Οι πάσης φύσεως δοκιμές για την παραλαβή των υλικών και οι πάσης φύσεως δοκιμασίες των κατασκευασθέντων αγωγών, περιλαμβανομένων και όποιων προσωρινών κατασκευών (σώματα αγκύρωσης, κ.λ.π.) απαιτούνται για τις δοκιμασίες.
- Ο καθαρισμός των αγωγών και η πλήρωσή τους με νερό, μετά την επιτυχή

διεξαγωγή των δοκιμών.

- Η τοποθέτηση μονωτικών φλαντζών και ηλεκτροδίων, έρευνες, μετρήσεις, οριστική μελέτη και κατασκευή καθοδικής προστασίας του αγωγού.

11. ΌΡΟΙ ΚΑΙ ΑΠΑΙΤΗΣΕΙΣ ΥΓΕΙΑΣ - ΑΣΦΑΛΕΙΑΣ ΕΡΓΑΖΟΜΕΝΩΝ ΚΑΙ ΠΡΟΣΤΑΣΙΑΣ ΠΕΡΙΒΑΛΛΟΝΤΟΣ

11.1 Πηγές κινδύνου κατά την εκτέλεση των εργασιών

- Μεταφορά δια χειρός ή μηχανικών μέσων αντικειμένων μεγάλου βάρους.
- Εκφόρτωση μέσω γερανοφόρου οχήματος ή με ανατροπή.
- Διακίνηση επιμήκων αντικειμένων υπό συνθήκες στενότητας χώρου.
- Χειρισμός - εφαρμογή απολυμαντών (είναι τοξικοί σε υψηλές συγκεντρώσεις).

11.2 Μέτρα υγείας - ασφάλειας

Εφαρμόζεται η οδηγία 92/57/ΕΕ, που αναφέρεται στις "Ελάχιστες Απαιτήσεις Υγείας και Ασφάλειας Προσωρινών και Κινητών Εργοταξίων" και ενσωματώθηκε στην Ελληνική Νομοθεσία με το Π.Δ 305/96 καθώς επίσης και η λοιπή Ελληνική Νομοθεσία στα θέματα υγείας και ασφάλειας (Π.Δ. 17/96 , Π.Δ. 159/99 κ.λπ.).

Υποχρεωτική επίσης είναι η χρήση μέσων ατομικής προστασίας (ΜΑΠ) κατά την εκτέλεση των εργασιών.

Οι ελάχιστες απαιτήσεις είναι ενδεικτικά οι εξής: Μέσα ατομικής προστασίας ματιών, βιομηχανικά κράνη ασφαλείας, προστατευτική ενδυμασία, γάντια προστασίας, υποδήματα τύπου ασφαλείας κλπ.

Οι εκτελούντες τις εργασίες της παρούσας προδιαγραφής θα διαθέτουν επαρκή εμπειρία στις υδραυλικές /σωληνουργικές εργασίες.

12. ΕΠΙΜΕΤΡΗΣΗ - ΠΛΗΡΩΜΗ

Η επιμέτρηση των αγωγών θα γίνεται σε μέτρα μήκους, πλήρως εγκατεστημένων αγωγών, ανάλογα με τον τύπο, την κλάση ή σειρά και την διάμετρο των σωλήνων.

Διευκρινίζεται ότι, αν παρεμβάλλονται φρεάτια, επιμετρώνται το μεταξύ των φρεατίων πραγματικό μήκος, περιλαμβανομένου και του μήκους του ειδικού συνδέσμου ένωσης σωλήνων - φρεατίων.

Η πληρωμή θα γίνεται με βάση τον, κατά τα ανωτέρω, επιμετρούμενο αριθμό μέτρων μήκους αγωγών επί την αντίστοιχη τιμή μονάδος του Τιμολογίου, περιλαμβανομένου και του μήκους των επί του αγωγού ενσωματωμένων χαλύβδινων ή χυτοσιδηρών ειδικών τεμαχίων (καμπύλων), που χρησιμοποιούνται για την αλλαγή κατεύθυνσης του αγωγού (σε οριζοντιογραφία και κατά μήκος τομή), όπως προβλέπεται στη μελέτη, καθώς επίσης και για απρόβλεπτες καταστάσεις, όπως η παρέκκλιση εμποδίων πάσης φύσεως, που θα παρουσιαστούν κατά την εκσκαφή.

1. ΑΝΤΙΚΕΙΜΕΝΟ

Αυτή η Τεχνική Προδιαγραφή αφορά στην ποιότητα, τον έλεγχο και τις ποιοτικές δοκιμές, την προμήθεια και τοποθέτηση χυτοσιδηρών ειδικών τεμαχίων, που χρησιμοποιούνται σε αγωγούς υπό πίεση ή ελεύθερης ροής από αμιαντοσιμεντο ή PVC για την μεταφορά πόσιμου νερού ή λυμάτων, καθώς και για τους συνδέσμους Gibault ή ειδικούς συνδέσμους (ενωτικά) για PVC.

2. ΠΕΔΙΟ ΕΦΑΡΜΟΓΗΣ - ΓΕΝΙΚΟΙ ΟΡΟΙ ΚΑΤΑΣΚΕΥΗΣ

2.1 Ειδικά τεμάχια από χυτοσιδηρά (καμπύλες, ται, συστολές, ενωτικά, μούφες, κ.λ.π. με ή χωρίς ωτίδες) θα χρησιμοποιούνται σε όλες τις περιπτώσεις, δηλαδή σύνδεση υφιστάμενου με νέο αγωγό, κατασκευή αναμονής και στην αλλαγή κατεύθυνσης του αγωγού σε οριζοντιογραφία και κατά μήκος τομής, κ.λ.π.

2.2 Θα ανταποκρίνονται, γενικά, σε Ελληνικά ή διεθνή πρότυπα, εφόσον υπάρχουν ως προς την ποιότητα του χυτοσιδήρου, τα τεχνικά χαρακτηριστικά και τον τρόπο κατασκευής. Αντίγραφα των προτύπων αυτών θα υποβάλλει ο Ανάδοχος στην Διευθύνουσα Υπηρεσία, πριν από την παραγγελία των ειδικών τεμαχίων, προκειμένου να εγκριθεί η προμήθεια και η χρήση τους.

2.3 Στην περίπτωση που τα ειδικά τεμάχια δεν προδιαγράφονται από ισχύοντα πρότυπα, επιτρέπεται να χρησιμοποιηθούν μόνο μετά από έγκριση της Διευθύνουσας Υπηρεσίας και με την προϋπόθεση ότι πληρούν τις απαιτήσεις του DIN 28500 και έχουν κατασκευασθεί από αναγνωρισμένο εργοστάσιο κατασκευής τέτοιων ειδών.

Η σχετική αίτηση του Αναδόχου για τη χρήση τους θα συνοδεύεται και από επίσημους καταλόγους του εργοστασίου, από τους οποίους θα προκύπτει ότι κατασκευάζονται σε εμπορική κλίμακα και θα προσδιορίζονται τα ακριβή τεχνικά χαρακτηριστικά και η αντοχή τους.

2.4 Γενικά, η ονομαστική πίεση λειτουργίας των χυτοσιδηρών ειδικών τεμαχίων πρέπει να είναι τουλάχιστον 10 bar και τουλάχιστον ίση με αυτή των σωλήνων, που προσαρμόζονται με τους ίδιους συντελεστές ασφαλείας.

2.5 Πριν από την προμήθεια των ειδικών τεμαχίων, ο Ανάδοχος θα υποβάλλει, στην Διευθύνουσα Υπηρεσία, τα εξής στοιχεία :

2.5.1 Πίνακα των, προς προμήθεια, ειδικών τεμαχίων με τα τεχνικά χαρακτηριστικά τους, βάρη, ποιότητα χυτοσιδήρου, κ.λ.π.

2.5.2 Εργοστάσιο κατασκευής

2.5.3 Πρότυπα και προδιαγραφές κατασκευής και ποιότητας χυτοσιδήρου (Ελληνικά, διεθνούς κύρους ή γνωστών εργοστασίων).

Μόνο μετά την έγκριση του πίνακα από την Διευθύνουσα Υπηρεσία, ο εργολάβος θα προμηθευτεί τα ειδικά τεμάχια και θα τα προσκομίσει στον τόπο των έργων, αφού πρώτα εκτελεσθούν οι σχετικοί ποιοτικοί έλεγχοι.

3. ΠΟΙΟΤΗΤΑ - ΈΛΕΓΧΟΙ ΑΝΤΟΧΗΣ - ΔΙΑΔΙΚΑΣΙΑ ΕΛΕΓΧΟΥ & ΑΠΟΔΟΧΗΣ

3.1 Ποιότητα χυτοσιδήρου

Ο χυτοσίδηρος θα είναι αρίστης ποιότητας και σύμμορφος με τα οριζόμενα στην Γερμανική Προδιαγραφή DIN 1691, για την ποιότητα GG20.

3.2 Τρόπος χύτευσης

Η χύτευση των ειδικών τεμαχίων θα γίνει σε τύπους από ειδικό καλό χώμα χυτηρίου ή μεταλλικούς. Μετά τη χύτευση, τα χυτοσιδηρά τεμάχια πρέπει να παρουσιάζουν επιφάνεια λεία, απαλλαγμένη από λέπια, φλύκταινες, ρωγμές, φυσαλίδες και κοιλότητες από τον τύπο. Απαγορεύεται οποιαδήποτε εκ των υστέρων με ξένη ύλη πλήρωση κοιλοτήτων, που τυχόν θα εμφανιστούν. Ο χυτοσίδηρος κατά τη θραύση του θα εμφανίζει ομοιογενή σύσταση χωρίς ρωγμές, φυσαλίδες ή σκουριές, θα έχει χρώμα φαιό και θα είναι επιδεκτικός κατεργασίας με τη λίμα και το κοπίδι.

Όλα τα ειδικά τεμάχια, μετά τη χύτευση, θα ελέγχονται με σφυροκόπημα και θα καθορίζονται τελείως από κάθε σκουριά.

Η όλη κατασκευή των χυτοσιδηρών ειδικών τεμαχίων θα τελεί υπό την άμεση παρακολούθηση αντιπροσώπου του Εργοδότη. Γι' αυτό, τρεις τουλάχιστον ημέρες πριν από κάθε χύτευση, με ποινή απόρριψης των ειδών, που θα χυτευθούν, ο Ανάδοχος ειδοποιεί εγγράφως τον Εργοδότη για το χρόνο και τον τόπο, όπου θα γίνει η χύτευση, για να παρίσταται ο παραπάνω αντιπρόσωπος του Εργοδότη, εφόσον η χύτευση γίνει στην Ελλάδα. Εάν η χύτευση γίνει στο εξωτερικό, οι έλεγχοι θα διεξαχθούν από Διεθνές Γραφείο Ελέγχου και θα προσκομισθούν στην Υπηρεσία τα σχετικά πιστοποιητικά.

3.3 Έλεγχος αντοχής

Εκτός αν καθορίζεται αλλιώς στις Προδιαγραφές που θα υποβάλλει ο Ανάδοχος για έλεγχο της αντοχής και της σκληρότητας του υλικού, θα λαμβάνονται δείγματα κατά την διάρκεια της παραγωγής των ειδικών τεμαχίων, όχι περισσότερες από δύο φορές κάθε ημέρα χύτευσης. Τα αποτελέσματα των ελέγχων θα ισχύουν για όλα τα ειδικά τεμάχια, που θα παράγονται αυτή τη μέρα. Για τις δοκιμές εφελκυσμού, θα χυτεύονται χωριστά από τον ίδιο κάδο χύτευσης των ειδικών τεμαχίων, κατά DIN 50108, (3) δοκίμια διαστάσεων και σχήματος κατά DIN 1691.

Γενικά, θα εκτελούνται οι δοκιμασίες, που προβλέπονται από τα DIN 50108, 50109 και 50110, σε συνδυασμό με τα DIN 28500 και 1691. Ο έλεγχος της σκληρότητας θα γίνεται κατά DIN 50331, στα υπολείμματα των δοκιμίων, που θα χρησιμοποιηθούν για τον έλεγχο της αντοχής σε εφελκυσμό. Η σκληρότητα κατά BRINELL HB30/5 στο μέσο της κάθετης τομής δεν πρέπει να υπερβαίνει τα 215 BRINELL.

Όλα τα ειδικά τεμάχια (εάν είναι δυνατόν πριν από την βαφή τους με την προστατευτική επικάλυψη, εάν το επιτρέπει η ροή της παραγωγής στο εργοστάσιο) θα ελέγχονται κατά DIN 50104 σε εσωτερική υδραυλική πίεση ίση με 16 atm για

χρόνο, τουλάχιστον, 15 δευτερολέπτων.

Τα δοκίμια θα λαμβάνονται παρουσία εκπροσώπου του Εργοδότη και θα παραδίδονται με φροντίδα του Αναδόχου στο εργαστήριο αντοχής υλικών του Ε.Μ.Π. ή άλλο αναγνωρισμένο εργαστήριο αντοχής υλικών της έγκρισης του εργοδότη μέσα σε τέσσερις (4) ημέρες από την επιλογή τους. Όλοι οι έλεγχοι αντοχής θα γίνουν με μέριμνα και δαπάνες του Αναδόχου.

Το από το Ε.Μ.Π. ή άλλο εργαστήριο πιστοποιητικό δεν υπόκειται σε αμφισβήτηση. Εάν, έστω και σε ένα από τα παραπάνω δοκίμια, τα αποτελέσματα των δοκιμασιών δεν είναι ικανοποιητικά, θα απορρίπτεται ολόκληρη η ποσότητα των, ταυτοχρόνως χυτευθέντων ειδικών τεμαχίων.

Η διαδικασία ελέγχου θα είναι απόλυτα σύμμορφη προς τις παραπάνω πρότυπες προδιαγραφές, τόσο από άποψη μεθόδου δειγματοληψίας και αριθμού δειγμάτων, όσο και από άποψη είδους δοκιμασιών και αποτελεσμάτων τους.

Εφόσον οι παραπάνω έλεγχοι στο εργοστάσιο θα αποδώσουν ικανοποιητικά αποτελέσματα ως προς τις ανοχές διαστάσεων και βάρους της μηχανικής αντοχής και τις άλλες ενδιαφέρουσες ιδιότητες, τα υλικά της ομάδας, που θεωρείται ότι εκπροσωπείται από τα ελεγχόμενα δείγματα και δοκίμια, σημαίνονται κατάλληλα από αυτόν που διενεργεί τον έλεγχο και προσκομίζονται στο εργοτάξιο.

3.4 Υλικά, που δεν πληρούν τους όρους των παραπάνω Προδιαγραφών, δεν γίνονται δεκτά για αποστολή στο εργοτάξιο.

Η αποδοχή των υλικών στο εργοστάσιο δεν προδικάζει την τελική παραλαβή των εγκατεστημένων σωληνώσεων στον τόπο των έργων.

3.5 Στην περίπτωση που, για οποιοδήποτε λόγο, θα γεννηθεί αμφιβολία ως προς τα αποτελέσματα των δοκιμασιών στο εργοστάσιο, η Διευθύνουσα Υπηρεσία μπορεί να ζητήσει να εκτελεσθούν, με μέριμνα και δαπάνες του Αναδόχου, πρόσθετες σποραδικές δοκιμές σε υλικά από τα μεταφερόμενα στο εργοτάξιο, που θα διενεργηθούν στο εργαστήριο αντοχής υλικών του Ε.Μ.Π. ή σε άλλο αναγνωρισμένο εργαστήριο αντοχής της έγκρισης της Υπηρεσίας. Αν τα αποτελέσματα των σποραδικών αυτών δοκιμών δεν θα αποδειχθούν ικανοποιητικά, δύναται να ζητηθεί επανάληψη της λεπτομερούς διαδικασίας δοκιμών, σε έτοιμα υλικά, σε αναγνωρισμένο εργαστήριο της εκλογής της Διευθύνουσας Υπηρεσίας.

3.6 Όλα τα ειδικά τεμάχια θα φέρουν την ένδειξη του τύπου του υλικού και της ονομαστικής διαμέτρου και πίεσης.

4. ΔΙΑΜΟΡΦΩΣΗ ΑΚΡΩΝ

4.1 Τα άκρα των ειδικών τεμαχίων θα διαμορφωθούν ανάλογα με τους σωλήνες για τους οποίους προορίζονται, ώστε να είναι δυνατή η σύνδεσή τους με αυτούς με τη χρησιμοποίηση των ίδιων μέσων σύνδεσης.

4.1.1 Σωλήνες από PVC ή PE

Είναι φλαντζωτά και συνδέονται με τους σωλήνες με ειδικούς συνδέσμους (ενωτικά). Τα ενωτικά έχουν στο ένα άκρο ενσωματωμένο σύνδεσμο υποδοχής (μούφα), στεγανοποιημένο με ελαστικό δακτύλιο, ποιότητας της ίδιας με αυτούς, που

χρησιμοποιούνται για τη σύνδεση των σωλήνων και στο άλλο φλάντζα. Σύμφωνα με την τυπική διαδικασία σύνδεσης υφιστάμενου αγωγού PE.

4.1.2 Ειδικά τεμάχια προοριζόμενα να συνδεθούν με εξαρτήματα (δικλείδες, αερεξαγωγούς, κ.λ.π.) θα απολήγουν στα άκρα τους σε ωτίδες (φλάντζες) αντίστοιχων προδιαγραφών με τις φλάντζες των εξαρτημάτων.

5. ΠΡΟΣΤΑΤΕΥΤΙΚΗ ΕΠΕΝΔΥΣΗ

5.1 Εάν τα ειδικά τεμάχια προορίζονται για δίκτυα μεταφοράς και διανομής πόσιμου νερού θα έχουν πλήρη προστατευτική επένδυση με βερνίκι ορυκτής πίσσας (PRIMER) και δεύτερη στρώση από λιθανθρακόπισσα κατά DIN 28500.

Κατά τις υποδείξεις του κατασκευαστή είναι δυνατόν να γίνουν αποδεκτές επενδύσεις και από άλλα δόκιμα υλικά, ευρέως χρησιμοποιούμενα σε διεθνή κλίμακα.

Γενικά, τα υλικά που θα χρησιμοποιηθούν σ' αυτή την περίπτωση πρέπει να είναι ακίνδυνα για την υγεία των καταναλωτών και να μην προσδίνουν στο νερό οσμή, γεύση ή χρώμα.

6. ΕΠΙΜΕΤΡΗΣΗ – ΠΛΗΡΩΜΗ

6.1 Η επιμέτρηση των χυτοσιδηρών ειδικών τεμαχίων θα γίνει με βάση το πραγματικό βάρος τους σε χιλιόγραμμα, εφόσον αυτό βρίσκεται μέσα στα όρια ανοχής, που καθορίζουν οι σχετικές προδιαγραφές ($\pm 8\%$) μετά από ζύγιση, για τα από αυτά εγκατεστημένα, κατά τρόπο αποδεκτό.

6.2 Η πληρωμή τους θα γίνει με το παραπάνω βάρος τους, που θα επιμετρηθεί επί την αντίστοιχη τιμή του Τιμολογίου της εγκεκριμένης μελέτης.
Η πληρωμή αυτή αποτελεί την πλήρη αποζημίωση του Αναδόχου για την προμήθεια των ειδικών τεμαχίων, τη διενέργεια των απαιτούμενων ελέγχων και δοκιμών, των δαπανών έκδοσης των σχετικών πιστοποιητικών ελέγχου, την μεταφορά επιτόπου του έργου, προσέγγιση, τα απαιτούμενα εργατικά χέρια και μηχανήματα.

6.3 Περιλαμβάνει, επίσης, και κάθε άλλη δαπάνη, που δεν κατονομάζεται ρητά, είναι όμως απαραίτητη για την πλήρη τήρηση αυτής της προδιαγραφής και την πλήρη, έντεχνη και εμπρόθεσμη εκτέλεση των σχετικών εργασιών.

6.4 Η προμήθεια, μεταφορά και τοποθέτηση των απαραίτητων μικρούλικών σύνδεσης (σύνδεσμοι, ελαστικοί δακτύλιοι, στεγανωτικά παρεμβύσματα των ωτίδων, κοχλίες, περικόχλια, κ.λ.π.), καθώς και η εργασία σύνδεσης των ειδικών τεμαχίων με το δίκτυο πληρώνονται ιδιαιτέρως, διότι οι σχετικές δαπάνες έχουν περιληφθεί σε άλλες τιμές μονάδος του Τιμολογίου.

6.5 Τα χυτοσιδηρά τεμάχια, για τα οποία έχει προβλεφθεί ιδιαίτερος τρόπος επιμέτρησης και πληρωμής, θα επιμετρηθούν και θα πληρωθούν, όπως ορίζεται στα αντίστοιχα άρθρα του Τιμολογίου.

1. ΑΝΤΙΚΕΙΜΕΝΟ

Αυτή η τεχνική αφορά στην ποιότητα, τον έλεγχο και τις ποιοτικές δοκιμές, την προμήθεια και τοποθέτηση χαλύβδινων ειδικών τεμαχίων, που χρησιμοποιούνται σε αγωγούς υπό πίεση ή ελεύθερης ροής για την μεταφορά πόσιμου νερού.

2. ΠΕΔΙΟ ΕΦΑΡΜΟΓΗΣ - ΓΕΝΙΚΟΙ ΟΡΟΙ ΚΑΤΑΣΚΕΥΗΣ

2.1 Τα ειδικά τεμάχια από χαλυβδοσωλήνα (καμπύλες, ταυ, συστολές, ενωτικά, κ.λ.π., με ή χωρίς ωτίδες), θα χρησιμοποιούνται σε όλες τις περιπτώσεις, που είναι αδύνατον να χρησιμοποιηθούν χυτοσιδηρά και συγκεκριμένα για σύνδεση υφιστάμενου με νέο αγωγό, κατασκευή αναμονής, σύνδεση πυροσβεστικών κρουρών, δικλίδων αναμονής και στην αλλαγή κατεύθυνσης του αγωγού σε οριζοντιογραφία και κατά μήκος τομή, κ.λ.π.

2.2 Η κατασκευή των χαλύβδινων ειδικών τεμαχίων θα γίνεται από σωλήνα τύπου *Mannesman* χωρίς ραφή και με πάχος ελάσματος:

- για διατομή χαλυβδοσωλήνα 3'' - 5'' πάχος ελάσματος 5 mm
- για διατομή χαλυβδοσωλήνα 6'' - 8'' πάχος ελάσματος 7 mm
- για διατομή χαλυβδοσωλήνα 9'' - 10'' πάχος ελάσματος 8 mm
- για διατομή χαλυβδοσωλήνα 12'' - 20'' πάχος ελάσματος 12 mm

2.3 Για την κοπή των σωλήνων, την κατασκευή των ειδικών τεμαχίων με ηλεκτροσυγκόλληση, την διαμόρφωση των άκρων, τον έλεγχο των συγκολλήσεων, τον έλεγχο αντοχής του, την προστατευτική επένδυση ισχύουν όσα αναφέρονται στην Τ.Π. Υ4 (αγωγοί από χαλυβδοσωλήνες - χαλύβδινα ειδικά τεμάχια).

3. ΕΠΙΜΕΤΡΗΣΗ – ΠΛΗΡΩΜΗ

3.1 Η επιμέτρηση των χαλύβδινων ειδικών τεμαχίων θα γίνει με βάση το πραγματικό βάρος τους σε χιλιόγραμμα, εφόσον αυτό βρίσκεται μέσα στα όρια αντοχής, που καθορίζουν οι σχετικές προδιαγραφές ($\pm 8\%$) μετά από ζύγιση, για τα από αυτά εγκατεστημένα, κατά τρόπο αποδεκτό.

3.2 Η πληρωμή τους θα γίνει με το παραπάνω βάρος τους, που θα επιμετρηθεί επί την αντίστοιχη τιμή του Τιμολογίου της εγκεκριμένης μελέτης.

Η πληρωμή αυτή αποτελεί την πλήρη αποζημίωση του Αναδόχου για την προμήθεια των χαλυβδοσωλήνων, την κατασκευή των χαλύβδινων ειδικών τεμαχίων, την προστασία τους από τη διάβρωση, τη διενέργεια των απαιτούμενων ελέγχων και δοκιμών, των δαπανών έκδοσης των σχετικών πιστοποιητικών ελέγχου, την μεταφορά επιτόπου του έργου, προσέγγιση, τα απαιτούμενα εργατικά χέρια, εργαλεία και μηχανήματα.

- 3.3** Περιλαμβάνει, επίσης, και κάθε άλλη δαπάνη, που δεν κατονομάζεται ρητά, είναι όμως απαραίτητη για την πλήρη τήρηση αυτής της προδιαγραφής και την πλήρη, έντεχνη και εμπρόθεσμη εκτέλεση των σχετικών εργασιών.
- 3.4** Η προμήθεια, μεταφορά και τοποθέτηση των απαραίτητων μικροϋλικών σύνδεσης (σύνδεσμοι, ελαστικοί δακτύλιοι, στεγανωτικά παρεμβύσματα των ωτίδων, κοχλίες, περικόχλια, κ.λ.π.), καθώς και η εργασία σύνδεσης των ειδικών τεμαχίων με το δίκτυο πληρώνονται ιδιαιτέρως, διότι οι σχετικές δαπάνες έχουν περιληφθεί σε άλλες τιμές μονάδος του Τιμολογίου.
- 3.5** Τα χαλύβδινα ειδικά τεμάχια, για τα οποία έχει προβλεφθεί ιδιαίτερος τρόπος επιμέτρησης και πληρωμής, θα επιμετρηθούν και θα πληρωθούν, όπως ορίζεται στα αντίστοιχα άρθρα του Τιμολογίου.

Τ.Π. 11 ΦΛΑΝΤΖΕΣ ΣΥΓΚΟΛΛΗΣΗΣ ΧΑΛΥΒΔΙΝΕΣ

Οι φλάντζες θα είναι με λαίμο για συγκόλληση σύμφωνα με τα σχετικά DIN και τους πίνακες που ακολουθούν, αναλόγως της πίεσης λειτουργίας του δικτύου. Στο σχήμα που ακολουθεί φαίνονται οι βασικές διαστάσεις που καθορίζουν οι πίνακες.

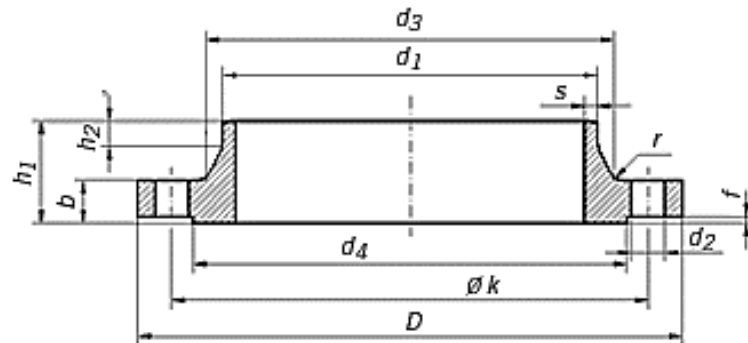

ΧΑΛΥΒΔΙΝΕΣ ΦΛΑΝΤΖΕΣ ΜΕ ΛΑΙΜΟ ΓΙΑ ΣΥΓΚΟΛΛΗΣΗ ΠΙΕΣΕΩΣ PN16 atm ΚΑΤΑ DIN 2633																
Pipe			Flange				Neck				Raised face		Screws			Weight of a flange (7,85 Kg/dm ³)
Rated Diameter	d1		D	b	k	h1	d3	s	r	h2	d4	f	Number	Thread	d2	Kg
	ISO Series 1	DIN Series 2														
65	76,1	-	185	18	145	45	90	2,9	6	10	122	3	4	M 16	18	3,06
80	88,9	-	200	20	160	50	105	3,2	8	10	138	3	8	M 16	18	3,7
100	-	108	220	20	180	52	125	3,6	8	12	158	3	8	M 16	18	4,62
	114,3	-					131									
125	-	133	250	22	210	55	150	4	8	12	188	3	8	M 16	18	6,3
	139,7	-					156									
150	-	159	285	22	240	55	175	4,5	10	12	212	3	8	M 20	22	7,75
	168,3	-					184									
(175)	193,7	-	315	24	270	60	210	5,4	10	12	242	3	8	M 20	22	9,85
200	219,1	-	340	24	295	62	235	5,9	10	16	268	3	12	M 20	22	11
250	-	267	405	26	355	70	285	6,3	12	16	320	3	12	M 24	26	15,6
	273	-					292									
300	323,9	-	460	28	410	78	344	7,1	12	16	378	4	12	M 24	26	22
350	355,6	-	520	30	470	82	390	8	12	16	438	4	16	M 24	26	31,2
	-	368														28,8
400	406,4	-	580	32	525	85	445	8	12	16	490	4	16	M 27	30	39,3
	-	419														36,3
(450)	457	-	640	34	585	85	490	8	12	16	550	4	20	M 27	30	44,3
500	508	-	715	34	650	90	548	8	12	16	610	4	20	M 30	33	61

ΧΑΛΥΒΔΙΝΕΣ ΦΛΑΝΤΖΕΣ ΜΕ ΛΑΙΜΟ ΓΙΑ ΣΥΓΚΟΛΛΗΣΗ ΠΙΕΣΕΩΣ PN25 atm ΚΑΤΑ DIN 2634																
Pipe			Flange				Neck				Raised face		Screws			Weight of a flange (7,85 Kg/dm3)
Rated Diameter	d1		D	b	k	h1	d3	s	r	h2	d4	f	Number	Thread	d2	Kg
	ISO Series 1	DIN Series 2														
65	76,1	-	185	22	145	52	90	2,9	6	10	122	3	8	M 16	18	3,74
80	88,9	-	200	24	160	58	105	3,2	8	12	138	3	8	M 16	18	4,75
100	-	108	235	24	190	65	128	3,6	8	12	162	3	8	M 20	22	6,52
	114,3	-					134									
125	-	133	270	26	220	68	155	4	8	12	188	3	8	M 24	26	9,07
	139,7	-					162									
150	-	159	300	28	250	75	182	4,5	10	12	218	3	8	M 24	26	11,8
	168,3	-					192									
(175)	193,7	-	350	28	280	75	218	5,6	10	15	248	3	12	M 24	26	13,4
200	219,1	-	360	30	310	80	244	6,3	10	16	278	3	12	M 24	26	17
250	-	267	425	32	370	88	292	7,1	12	18	335	3	12	M 27	30	24,4
	273	-					298									
300	323,9	-	485	34	430	92	352	8	12	18	395	4	16	M 27	30	31,2
350	355,6	-	555	38	490	100	398	8	12	20	450	4	16	M 30	33	47,2
	-	368														44,2
400	406,4	-	620	40	550	110	452	8,8	12	20	505	4	16	M 33	36	61,7
	-	419														57,9
(450)	457	-	670	42	600	110	500	8,8	12	20	550	4	20	M 33	36	71,9
500	508	-	730	44	660	125	558	10	12	20	615	4	20	M 33	36	89,6

1. ΑΝΤΙΚΕΙΜΕΝΟ

Οι εργασίες που προδιαγράφουν στην παρούσα ΤΠ αφορούν στην προμήθεια και τοποθέτηση καλυμμάτων φρεατίων από ελατό χυτοσίδηρο (σφαιροειδούς γραφίτη – ductile iron)

2. ΚΡΙΤΗΡΙΑ ΑΠΟΔΟΧΗΣ ΕΝΣΩΜΑΤΩΜΕΝΩΝ ΥΛΙΚΩΝ**2.1 Αποδεκτά υλικά**

Τα καλύματα θα προέρχονται από εργοστάσια κατασκευής με πιστοποιημένη κατά EN ISO 9000:2000-12 (Quality management systems – Fundamentals and vocabulary - Συστήματα διαχείρισης ποιότητας. Βασικές αρχές και λεξιλόγιο) παραγωγική διαδικασία και θα κατασκευάζονται σύμφωνα με το πρότυπο EN 124:1994 “Gully tops and manhole tops for vehicular and pedestrian areas – Design requirements, type testing, marking quality control - Καλύματα φρεατίων αποχέτευσης και φρεατίων επίσκεψης σε περιοχές κυκλοφορίας οχημάτων και πεζών - Απαιτήσεις σχεδιασμού, δοκιμή τύπου, σήμανση, έλεγχος ποιότητας”.

2.2 Ποιότητα – Βασικά χαρακτηριστικά Γενικά

Η αντοχή σε εφελκυσμό, η ελάχιστη επιμήκυνση και η σκληρότητα του χρησιμοποιούμενου χυτοσιδηρού σφαιροειδούς γραφίτη κατηγορίας 400-15, θα ακολουθούν το πρότυπο EN 1563:1997.

Ενδεικτικά αναφέρονται οι βασικές τιμές των χαρακτηριστικών αυτών:

Ελάχιστη αντοχή σε εφελκυσμό	400 N/mm ²
Ελάχιστη επιμήκυνση (%)	15
Σκληρότητα	130 - 180 BRINNEL

Ο χυτοσίδηρος θα είναι επιμελώς χυτευμένος και δεν θα παρουσιάζει ρωγμές, σπηλαιώσεις, φυσαλίδες ή άλλα ελαττώματα. Δεν επιτρέπεται η οποιαδήποτε εκ των υστέρων πλήρωση κοιλοτήτων, οφειλομένων σε ελαττωματική χύτευση, με επιπρόσθετα υλικά.

Βασικά χαρακτηριστικά

Τα καλύματα χαρακτηρίζονται από:

- Τις εξωτερικές διαστάσεις του πλαισίου τους.
- Τις ωφέλιμες διαστάσεις του προς κάλυψη ανοίγματος.
- Το συνολικό ύψος του καλύματος.
- Το βάρος της καλύματος μαζί με το πλαίσιο.

2.3 Μεταφορά και απόθεση υλικών

Τα καλύματα θα τοποθετούνται επί ξύλινων στηριγμάτων και θα προσδένονται στο μεταφορικό μέσο με ιμάντες, ώστε να αποφεύγονται τραυματισμοί και παραμορφώσεις.

Για την φορτοεκφόρτωση των καλυμάτων θα χρησιμοποιούνται ιμάντες ανάρτησης (χρήση ανυψωτικών μέσων) ή ξύλινες βάσεις (παλέτες) κατάλληλες για μεταφορά και απόθεση με περονοφόρα οχήματα. Σε καμία περίπτωση δεν επιτρέπεται η απότομη εκφόρτωση ή η ρίψη τους.

Τα καλύματα θα αποθηκεύονται υποχρεωτικά σε κατάλληλη διάταξη ώστε να αποφεύγονται στρεβλώσεις και παραμορφώσεις λόγω του υπερκείμενου βάρους (στοιβάσια σε μεγάλο ύψος). Για την αποθήκευση θα χρησιμοποιούνται υποχρεωτικά ξύλινες βάσεις ή ξύλινα στηρίγματα.

3. ΜΕΘΟΔΟΣ ΚΑΤΑΣΚΕΥΗΣ – ΑΠΑΙΤΗΣΕΙΣ ΤΕΛΕΙΩΜΕΝΗΣ ΕΡΓΑΣΙΑΣ

3.1 Κατασκευή καλυμμάτων στο εργοστάσιο

Όλα τα προϊόντα θα προέρχονται από αναγνωρισμένα εργοστάσια και θα έχουν κατασκευασθεί με πιστοποιημένη κατά EN ISO 9000:2000-12 παραγωγική διαδικασία, ώστε να διασφαλίζεται ο ποιοτικός έλεγχος σε όλα τα στάδια της παραγωγής.

3.2 Κατηγορίες καλυμάτων

Τα καλύματα από ελατό χυτοσίδηρο θα τοποθετηθούν επί των φρεατίων στις θέσεις που καθορίζονται στην εγκεκριμένη Μελέτη.

Οι κατηγορίες των καλυμάτων και οι ενδεικνυόμενες εφαρμογές τους παρουσιάζονται στον πίνακα που ακολουθεί:

<i>Κατηγορία</i>	<i>Αντοχή</i>	<i>Περιοχές κυκλοφορίας</i>
D (D400)	400kN	Για περιοχές εγκάρσια στον δρόμο

3.3. Σήμανση

Κάθε τεμάχιο θα φέρει αναγεγραμμένα στην εμφανή και μη εντοιχιζόμενη όψη του, με ανάγλυφα στοιχεία ή ένγλυφη σήμανση, τα παρακάτω:

- Την ένδειξη EN 124:1994 (ως ένδειξη συμφωνίας με το πρότυπο).
- Την ένδειξη της κατηγορίας και του αντίστοιχου πλαισίου.
- Το έτος και τον μήνα χύτευσης.
- Το όνομα ή/και το σήμα ταυτότητας του εργοστασίου κατασκευής.
- Το σήμα του Οργανισμού Τυποποίησης.
- Το λογότυπο του Κυρίου του Έργου (εφόσον απαιτείται).

Η επιφάνεια της περιοχής στην οποία υπάρχει η σήμανση θα είναι αντιολισθηρή.

3.4 Τοποθέτηση – έδραση πλαισίων

Για την τοποθέτηση του καλύματος στο αχτίστοιχο φρεάτιο απαιτείται η εξασφάλιση περιμετρικού διάκενου μεταξύ πλαισίου και φρεατίου της τάξης των 20mm, το οποίο θα πληρωθεί με τσιμεντοκονία.

Το πλαίσιο τοποθετείται με την εσχάρα στην προβλεπόμενη εσοχή του φρεατίου, ώστε το ωφέλιμο άνοιγμα του πλαισίου να συμπίπτει με το άνοιγμα του αντίστοιχου φρεατίου.

Ιδιαίτερη φροντίδα θα δίδεται στην ορθή τοποθέτηση των πλαισίων ώστε να εξασφαλίζεται το αμετάθετο και η εφαρμογή των καλυμάτων χωρίς οποιαδήποτε παραμόρφωση. Συγκεκριμένα:

- Θα διατηρούνται οι εσωτερικές διαστάσεις (με τις προβλεπόμενες ανοχές) που είναι απαραίτητες για την καλή εφαρμογή του καλύματος και την ευχερή ανύψωσή του.

- Θα αποφεύγονται στρεβλώσεις του πλαισίου κατά την φάση τοποθέτησης και θα ελέγχεται η επιπεδότητα του με αλφάδι. Οι επιφάνειες έδρασης του καλύματος θα είναι απολύτως επίπεδες ώστε να αποφεύγονται ταλαντώσεις της επί του πλαισίου.

3.5 Διάταξη ασφάλισης καλυμμάτων

Τα καλύμματα φρεατίων θα διαθέτουν, εφόσον απαιτηθεί από την Υπηρεσία, διάταξη ασφάλισής τους. Στην περίπτωση αυτή τα καλύμματα των φρεατίων θα είναι καταλληλα σχεδιασμένες για την εφαρμογή ειδικών κλειδιών απασφάλισής τους.

4. ΑΠΑΙΤΗΣΕΙΣ ΠΟΙΟΤΙΚΩΝ ΕΛΕΓΧΩΝ ΓΙΑ ΤΗΝ ΠΑΡΑΛΑΒΗ

4.1 Ενσωματούμενα κύρια υλικά

- Έλεγχος φακέλου των πιστοποιητικών συμμόρφωσης με τα αντίστοιχα ισχύοντα πρότυπα.

Η διαπίστωση μη συμμόρφωσης των υπόψη χυτοσιδηρών με τα ισχύοντα πρότυπα συνεπάγεται την απόρριψή τους.

4.2 Οπτικός έλεγχος τοποθέτησης

Τα καλύμματα θα ελέγχονται ως προς την διάταξη και τις περιμετρικές ανοχές τους.

Τεμάχια που εμφανίζουν κακώσεις, στρεβλώσεις ή διάβρωση δεν θα γίνονται αποδεκτά και θα δίδεται εντολή αντικατάστασής τους με δαπάνες του Αναδόχου.

5. ΟΡΟΙ ΚΑΙ ΑΠΑΙΤΗΣΕΙΣ ΥΓΙΕΙΝΗΣ - ΑΣΦΑΛΕΙΑΣ & ΠΡΟΣΤΑΣΙΑΣ ΠΕΡΙΒΑΛΛΟΝΤΟΣ

5.1 Πιθανοί κίνδυνοι κατά την εκτέλεση των εργασιών

- Κατά την μεταφορά, απόθεση και διακίνηση των καλυμάτων.
- Μεταφορά δια χειρός ή μηχανικών μέσων αντικειμένων μεγάλου βάρους.
- Χρήση εργαλείων χειρός.

Ο χειρισμός του εξοπλισμού αυτού και των εργαλείων θα γίνεται μόνον από εξουσιοδοτημένα άτομα. Άτομα χωρίς επαρκή εκπαίδευση και πιστοποίηση της ικανότητάς τους να χειρίζονται ασφαλώς τον εξοπλισμό ή τα εργαλεία δεν θα γίνονται αποδεκτά.

5.2 Αντιμετώπιση εργασιακών κινδύνων

Εφαρμόζεται η οδηγία 92/57/ΕΕ «Ελάχιστες Απαιτήσεις Υγιεινής και Ασφάλειας Προσωρινών και Κινητών Εργοταξιών» και η Ελληνική Νομοθεσία επί θεμάτων Υγιεινής και Ασφάλειας (Π.Δ.17/96, Π.Δ.159/99 κ.λπ.).

Υποχρεωτική επίσης είναι η χρήση μέσων ατομικής προστασίας (ΜΑΠ) κατά την εκτέλεση των εργασιών. Οι ελάχιστες απαιτήσεις είναι οι εξής:

Προστατευτική ενδυμασία	EN 863:1995: Protective clothing - Mechanical properties - Test method: Puncture resistance - Προστατευτική ενδυμασία. Μηχανικές ιδιότητες. Δοκιμή αντοχής σε διάτρηση
Προστασία χεριών και βραχιόνων	EN 388:2003: Protective gloves against mechanical risks - Γάντια προστασίας έναντι μηχανικών κινδύνων

Προστασία κεφαλιού	EN 397:1995: Industrial safety helmets (Amendment A1:2000) - Κράνη προστασίας
Προστασία ποδιών	EN 345-2:1996: Safety Footwear for Professional Use - Part 2. Additional Specifications Superseded by EN ISO 20345:2004 - Υποδήματα ασφαλείας για επαγγελματική χρήση (αντικαταστάθηκε από το πρότυπο EN ISO 20345:2004)

6. ΤΡΟΠΟΣ ΕΠΙΜΕΤΡΗΣΗΣ ΕΡΓΑΣΙΑΣ

6.1 Μονάδα επιμέτρησης περαιωμένης εργασίας

Τα καλύμματα φρεατίων από ελατό χυτοσίδηρο θα επιμετρούνται σε χιλιόγραμμα (kg) βάρους.

6.2 Μέθοδος μέτρησης περαιωμένης εργασίας

Η επιμέτρηση θα γίνει με βάση το βάρος των εγκατεστημένων καλυμάτων ανάλογα με τις διαστάσεις και την κατηγορία τους. Θα συντάσσεται πρωτόκολλο με τα βάρη των καλυμάτων ανά διάσταση και κατηγορία, που θα προκύπτουν μετά από την ζύγισή τους, ή βάσει των στοιχείων του κατασκευαστή.

Σε περιπτώσεις που οι τελικές διαστάσεις των εσχάρων είναι μεγαλύτερες από τις οριζόμενες στην εγκεκριμένη Μελέτη, τα καλύμματα θα γίνονται αποδεκτά εφόσον δεν παρακωλύεται η λειτουργία του έργου, και θα επιμετρώνται με το βάρος που αντιστοιχεί στις κανονικές και εγκεκριμένες διαστάσεις τους.

6.3 Περιλαμβανόμενες δαπάνες

Στις ως άνω επιμετρούμενες εργασίες, περιλαμβάνονται:

- Η διάθεση του απαιτούμενου εργοτεχνικού προσωπικού, των μηχανικών μέσων, των υλικών και συσκευών που απαιτούνται για την τοποθέτηση και τον έλεγχο των χυτοσιδηρών καλυμάτων, σύμφωνα με τις απαιτήσεις της Μελέτης του έργου και τις προδιαγραφές του κατασκευαστικού οίκου.
- Την προμήθεια, μεταφορά, αποθήκευση και προστασία επί τόπου του έργου των τυποποιημένων τεμαχίων.
- Την φθορά και απομείωση των υλικών.
- Την πραγματοποίηση όλων των απαιτούμενων δοκιμών, ελέγχων κ.λπ. για την πλήρη και έντεχνη εκτέλεση της εργασίας σύμφωνα με την παρούσα ΤΠ, καθώς και την εργασία αποκατάστασης και τα υλικά που θα απαιτηθεί να αντικατασταθούν σε περίπτωση τεκμηριωμένης διαπίστωσης ακαταλληλότητάς τους κατά τον έλεγχο παραλαβής.
- Την πάκτωση των πλαισίων έδρασης των χυτοσιδηρών καλυμάτων φρεατίων με ισχυρή τσιμεντοκονία ή μη συρρικνούμενο κονίαμα

1. ΑΝΤΙΚΕΙΜΕΝΟ

Αυτή η Τεχνική Προδιαγραφή αφορά στην προμήθεια και εγκατάσταση των διαφραγματικών βαλβίδων που προβλέπονται στους αγωγούς και τις δεξαμενές του δικτύου ύδρευσης.

2. ΑΠΑΙΤΗΣΕΙΣ**2.1. Γενικά**

Οι βαλβίδες θα πληρούν κατ' ελάχιστον τις ακόλουθες απαιτήσεις:

Οι βαλβίδες θα προέρχονται από κατασκευαστές με πιστοποιημένη παραγωγική διαδικασία σύμφωνα με το ΕΛΟΤ EN ISO 9001.

Το υλικό του σώματος των βαλβίδων θα είναι από χυτοσίδηρο GG25 σύμφωνα με το ΕΛΟΤ EN 1561

Τα σώματα των βαλβίδων μετά την χύτευση θα παρουσιάζουν λεία επιφάνεια απαλλαγμένη από λέπια, κοιλότητες από άμμο, σπογγώδεις μάζες και γενικότερα οποιασδήποτε φύσεως ελαττώματα. Δεν επιτρέπεται η κάλυψη εκ των υστέρων οποιουδήποτε ελαττώματος με στοκάρισμα κ.λπ.

Το σώμα των βαλβίδων, εσωτερικά και εξωτερικά, θα βάζεται με αντισκωριακό υπόστρωμα (rust primer) ψευδαργυρικής βάσης μετά από την εκτέλεση αμμοβολής κατηγορίας SA ½.

Η τελική βαφή θα είναι εσωτερική και εξωτερική και θα γίνεται με χρώματα υψηλής αντοχής σε υγρό περιβάλλον (όπως χρώματα εποξειδικής βάσεως ή πολυεστερικά).

Οι οπές των ωτίδων σύνδεσης θα πληρούν τις απαιτήσεις του ΕΛΟΤ EN 1092-2 ανάλογα με την πίεση λειτουργίας του δικτύου.

2.2 Ειδικά

2.2.1 Όλες οι συσκευές και τα εξαρτήματα πρέπει να προέρχονται από διεθνώς αναγνωρισμένα εργοστάσια και να συνοδεύονται από βεβαίωση του εργοστασίου ότι είναι κατάλληλες για να χρησιμοποιηθούν σε αγωγούς πόσιμου ή ακάθαρτου νερού, κατά περίπτωση.

2.2.2 Η χρησιμοποίηση των συγκεκριμένων συσκευών υπόκειται στην έγκριση της Επιβλέπουσας Υπηρεσίας. Γι' αυτό ο Ανάδοχος υποχρεούται, πριν από την προμήθειά τους, να προσκομίσει από το εργοστάσιο, για κάθε συσκευή που προτείνει τη χρήση της, καταρχήν, τα εξής στοιχεία :

- Σχέδια σε κατάλληλη κλίμακα
- Περιγραφή των υλικών από τα οποία είναι κατασκευασμένη
- Αναφορά των «αποδεκτών» επίσημων προτύπων, σύμφωνα με τα οποία έχει κατασκευασθεί η συσκευή ή το εξάρτημα και τα επιμέρους τμήματά τους.
- Οδηγίες για την τοποθέτηση και λειτουργία τους

- Οδηγίες για τον τρόπο δοκιμής και πιστοποιητικά ελέγχου του εργοστασίου κατασκευής

Τα παραπάνω στοιχεία πρέπει να υποβληθούν και μεταφρασμένα στα Ελληνικά, σε περίληψη.

2.2.3 Η ενσωμάτωση των συσκευών στο έργο επιτρέπεται μόνο μετά από έγκριση της Επιβλέπουσας Υπηρεσίας και αφού προσκομισθούν τα παραπάνω στοιχεία.

Σε περίπτωση που ο Ανάδοχος προμηθευτεί ή τοποθετήσει συσκευές χωρίς να τις έχει εγκρίνει, προηγουμένως, η Επιβλέπουσα Υπηρεσία, δεν δικαιούται αποζημίωση μέχρι την έγκριση.

Στην περίπτωση που αυτές δεν εγκριθούν τελικά, ο Ανάδοχος είναι υποχρεωμένος να τις αποξηλώσει, αν τις έχει τοποθετήσει και να τις αποσύρει από την περιοχή του έργου, χωρίς αποζημίωση.

2.2.4 Κάθε συσκευή ή εξάρτημα πρέπει να συνοδεύεται από τις εξής πληροφορίες:

- α) Τύπος συσκευής
- β) Ονομαστική διάμετρος
- γ) Τύπος και διάσταση ωτίδων, συναρμολόγησης με τους αγωγούς του δικτύου.
- δ) Υλικά κατασκευής των διαφόρων τμημάτων της, των μέσων σύνδεσης (κοχλιών, κ.λ.π.), στεγανότητας και αντιδιαβρωτικής προστασίας.
- ε) Επιτρεπόμενες θέσεις τοποθέτησης (σε σχέση με τον αγωγό, οριζόντια ή κατακόρυφα, υπό το έδαφος ή σε φρεάτιο).
- στ) Κατεύθυνση ανοίγματος - κλεισίματος.
- ζ) Εάν επιτρέπεται η χρήση τους για μεταφορά πόσιμου νερού και μέχρι ποια θερμοκρασία.
- η) Μέγιστη πίεση λειτουργίας.
- θ) Μέγιστη διαφορική πίεση λειτουργίας (με κλειστό διάφραγμα), όπου αυτό επιβάλλεται από το είδος της συσκευής.
- ι) Μέγιστη διερχόμενη παροχή και αντίστοιχες απώλειες φορτίου (ή αντίστοιχο διάγραμμα διερχόμενης παροχής - απώλειας φορτίου).

2.2.5 Οι συσκευές πρέπει να έχουν κατασκευαστεί από υλικά της απαιτούμενης, κάθε φορά, μηχανικής αντοχής, να παρουσιάζουν πλήρη στεγανότητα, να είναι γενικά ανθεκτικές και κατάλληλες, κατά περίπτωση, για να χρησιμοποιηθούν σε επαφή με πόσιμο νερό ή λύματα.

2.2.6 Γενικά, ο τύπος και τα υλικά κατασκευής των συσκευών και εξαρτημάτων, που θα προταθούν για χρήση, πρέπει να έχουν τύχει ευρείας εφαρμογής, σε ανάλογες περιπτώσεις.

2.2.7 Οι πιέσεις λειτουργίας, στις οποίες πρέπει να ανταποκρίνονται, καθορίζονται στα οικεία τεύχη της εγκεκριμένης μελέτης.

2.2.8 Πριν από τη συναρμολόγησή τους στο εργοστάσιο θα εφαρμόζεται στα επιμέρους τμήματα, εσωτερικά και εξωτερικά, μια αντιδιαβρωτική, προστατευτική επένδυση, με μεγάλη πρόσφυση, που δεν αποκολλάται ή θα απολεπίζεται. Εάν οι συσκευές πρόκειται να χρησιμοποιηθούν σε αγωγούς πόσιμου νερού, η προστασία αυτή πρέπει να είναι ακίνδυνη για την υγεία των καταναλωτών και να μην προσδίνει στο νερό γεύση, οσμή ή άρωμα. Τα επιμέρους τμήματα πρέπει να συνδέονται μεταξύ τους με υλικά, που δεν οξειδώνονται (ανοξειδωτος χάλυβας, ορείχαλκος, κ.λ.π.).

2.2.9 Κάθε συσκευή ελέγχεται συστηματικά σε υδραυλική πίεση, ως εξής, πριν από την εγκατάσταση :

- α) Δοκιμή αντοχής σε πίεση μεγαλύτερη κατά 50% από τη μέγιστη πίεση λειτουργίας.
- β) Δοκιμή στεγανότητας σε πίεση μεγαλύτερη κατά 10% από τη μέγιστη πίεση λειτουργίας με ανοιχτά και κλειστά τυχόν υφιστάμενα διαφράγματα, όπου αυτό επιβάλλεται από το είδος της συσκευής (π.χ. δικλείδες).
- γ) Δοκιμές θα γίνουν και μετά την εγκατάστασή τους, σύμφωνα με τις οδηγίες του προμηθευτή, που θα έχουν εγκριθεί πριν από την προμήθειά τους.
- δ) Κατά τη δοκιμασία, δεν πρέπει να παρουσιαστούν διαρροές ή εφιδρώσεις. Τεμάχια, που η δοκιμασία τους δεν θα είναι επιτυχημένη, απορρίπτονται.

Η δοκιμασία στο εργοστάσιο γίνεται ενώπιον εξουσιοδοτημένου εκπροσώπου του Εργοδότη, πριν από την εφαρμογή της αντιδιαβρωτικής επένδυσης, που εκδίδει και υπογράφει και το σχετικό πιστοποιητικό ελέγχου.

2.2.10 Οι συσκευές, γενικά, θα καταλήγουν στα άκρα σε ωτίδες (φλάντζες). Οι φλάντζες θα πρέπει να έχουν κατασκευασθεί με βάση «αποδεκτά» πρότυπα και να εναρμονίζονται με τις φλάντζες των ειδικών τεμαχίων, με τα οποία θα συνδεθούν. Εντοιχιζόμενες συσκευές θα φέρουν κατάλληλα μεταλλικά στοιχεία για να εντοιχιστούν στο σκυρόδεμα των δομικών μερών της κατασκευής.

2.2.11 Τις συσκευές θα συνοδεύουν όλα τα απαραίτητα εξαρτήματα χειρισμού και στερέωσης, κεφαλές και επιμηκύνσεις βάκτρων, χειροστρόφαλοι, πλωτήρες, μηχανισμοί χειρισμών, αντίβαρα, πλαίσια εντοιχισμού, κ.λ.π.

3. ΕΙΔΙΚΑ ΧΑΡΑΚΤΗΡΙΣΤΙΚΑ ΤΟΠΟΘΕΤΟΥΜΕΝΩΝ ΣΥΣΚΕΥΩΝ ΚΑΙ ΕΞΑΡΤΗΜΑΤΩΝ

Γενικά, οι συσκευές και τα εξαρτήματα που θα τοποθετηθούν στο έργο σύμφωνα με την εγκεκριμένη μελέτη, πρέπει να διαθέτουν, κατ' είδος, τα εξής χαρακτηριστικά στοιχεία (εκτός εάν καθορίζεται αλλιώς στο Τιμολόγιο) :

3.1 Διαφραγματικές βαλβίδες διπλού θαλάμου ελέγχου στάθμης με μηχανικό φλοτέρ ενός επιπέδου

Οι βαλβίδες ελέγχου στάθμης με μηχανικό φλοτέρ ενός επιπέδου χρησιμοποιούνται στην πλήρωση δεξαμενών για να διατηρούν σε ένα καθορισμένο σημείο την στάθμη του νερού.

Η βαλβίδα θα κλείνει στεγανά όταν η στάθμη νερού φθάσει στην ανώτατη στάθμη ύδατος (Α.Σ.Υ.).

Όταν το νερό κατέρχεται στη δεξαμενή η βαλβίδα θα αρχίζει να ανοίγει βαθμιαίως ομαλά, χωρίς κραδασμούς. Το πλήρες άνοιγμα θα επιτυγχάνεται για στάθμη νερού το πολύ κατά 0,50m χαμηλότερη της στάθμης πλήρους κλεισίματος.

Αποτελούνται από:

- Σώμα βαλβίδας τύπου Υ ή γωνιακού τύπου (για διατομές μέχρι και DN100) και ενεργοποιητής (κεφαλή) διπλού θαλάμου κατασκευασμένα από ελατό χυτοσίδηρο σφαιροειδούς γραφίτη GGG 40 DIN 1693 /EN1563 για πιέσεις λειτουργίας ως 16 ατμόσφαιρες.
- Διάφραγμα από νεοπρένιο ενισχυμένο με πλέγμα πλαστικό ινών
- Άξονας ενεργοποιητή από ανοξείδωτο χάλυβα αρ. 1.4021 X 20Cr13, EN10088-3
- Ελατήριο από ανοξείδωτο χάλυβα κατά AISI 302
- Έδρα από φωσφορούχο ορείχαλκο κατά RG5 DIN EN 1982: 1998-12
- Έδρα φραγής και πλάκες σύσφιξης από σφυρήλατο χυτοσίδηρο GGG 40 DIN 1693 /EN1563
- Ελαστικά τμήματα στεγανότητας από EPDM
- Σωληνάκια μπρούντζινα

- Βανάκια και λοιπά εξαρτήματα από χρωμιούχο ορείχαλκο
- Βίδες και παξιμάδια από ανοξείδωτο χάλυβα AISI 304, A2-70
- Βαφή εποξεική βάσης πολυαιρεθάνης κατάλληλη για πόσιμο νερό πάχους 200μικρών
- Βαφή βερνικιού κατάλληλη να μην επηρεάζεται από τον ήλιο, πάχους 100 μικρών.

Η απώλεια πίεσης για πλήρως ανοικτή βαλβίδα και τη μέγιστη διερχόμενη παροχή δεν θα είναι μεγαλύτερη από 1,5

Θα φέρουν στο σώμα τους ένδειξη του εργοστασίου κατασκευής, της ονομαστικής διαμέτρου, της ονομαστικής πίεσης και του υλικού κατασκευής του σώματος.

3.2 Διαφραγματικές βαλβίδες διπλού θαλάμου ελεγχου παροχής με αισθητήριο ταχυτητας τυπος AS-A/Y-70 με βελονοειδή βαλβίδα

Οι βαλβίδες εξασφαλίζουν τις αντλίες ρυθμίζοντας τες σε επιθυμητή παροχή σε συνάρτηση με πιλότο ο οποίος ρυθμίζεται από την ταχύτητα του υγρού μέσα στο σωλήνα

Αποτελούνται από:

- Σώμα βαλβίδας τύπου Y ή γωνιακού τύπου (για διατομές μέχρι και DN100) και ενεργοποιητής (κεφαλή) διπλού θαλάμου κατασκευασμένα από ελατό χυτοσίδηρο σφαιροειδούς γραφίτη GGG 40 DIN 1693 /EN1563 για πιέσεις λειτουργίας ως 16 ατμόσφαιρες.
- Διάφραγμα από νεοπρένιο ενισχυμένο με πλέγμα πλαστικό ινών
- Άξονας ενεργοποιητή από ανοξείδωτο χάλυβα αρ. 1.4021 X 20Cr13, EN10088-3
- Ελατήριο από ανοξείδωτο χάλυβα κατά AISI 302
- Έδρα από φωσφορούχο ορείχαλκο κατά RG5 DIN EN 1982: 1998-12
- Έδρα φραγής και πλάκες σύσφιξης από σφυρήλατο χυτοσίδηρο GGG 40 DIN 1693 /EN1563
- Ελαστικά τμήματα στεγανότητας από EPDM
- Σωληνάκια μπρούντζινα
- Βανάκια και λοιπά εξαρτήματα από χρωμιούχο ορείχαλκο
- Βίδες και παξιμάδια από ανοξείδωτο χάλυβα AISI 304, A2-70
- Βαφή εποξεική βάσης πολυαιρεθάνης κατάλληλη για πόσιμο νερό πάχους 200μικρών
- Βαφή βερνικιού κατάλληλη να μην επηρεάζεται από τον ήλιο, πάχους 100 μικρών.

Θα φέρουν στο σώμα τους ένδειξη του εργοστασίου κατασκευής, της ονομαστικής διαμέτρου, της ονομαστικής πίεσης και του υλικού κατασκευής του σώματος.

4. ΜΕΤΑΦΟΡΑ ΚΑΙ ΑΠΟΘΕΣΗ ΔΙΚΛΕΙΔΩΝ

4.1 Κατά την μεταφορά, την φόρτωση και την αποθήκευσή τους οι βαλβίδες θα στηρίζονται κατά τέτοιο τρόπο, ώστε να αποφεύγονται η καταπόνηση, οι κρούσεις και ο τραυματισμός τους. Οι χειρισμοί κατά την φόρτωση και εκφόρτωση θα γίνονται με μεγάλη προσοχή για την αποφυγή κακώσεων, ανάλογα με το βάρος τους, με τα χέρια, με σχοινιά και ξύλινα υποθέματα ή με ανυψωτικό εξοπλισμό.

4.2 Οι συσκευές θα αποθηκεύονται σε στεγασμένους χώρους και σε τέτοια διάταξη ώστε να αποφεύγονται λόγω υπερκείμενου βάρους στρεβλώσεις και παραμορφώσεις. Σε καμία περίπτωση δεν επιτρέπεται η απότομη εκφόρτωση ή η ρίψη τους.

4.3 Όλες οι συσκευές θα τοποθετηθούν μέσα σε φρεάτιο με ασφαλισμένο κάλυμμα, όπως φαίνεται στα σχέδια της μελέτης, εκτός εάν επιτρέπεται από τον κατασκευαστή και προβλέπεται από τη μελέτη η τοποθέτησή τους υπό το έδαφος.

5. ΜΕΘΟΔΟΣ ΤΟΠΟΘΕΤΗΣΗΣ

5.1 Σύνδεση βαλβίδων

Οι διαφραγματικές βαλβίδες είναι κατά κανόνα με ωτίδες (φλαντζωτές). Η σύνδεση τους μέσα στα φρεάτια πρέπει να επιτρέπει τη συναρμολόγηση, αποσυναρμολόγηση και τον έλεγχό τους, χωρίς να χρειάζεται να καταστραφεί ή απομακρυνθεί άλλο ειδικό τεμάχιο ή εξάρτημα. Οπότε κατά κανόνα μεταξύ της σωλήνωσης και της βαλβίδας θα παρεμβάλλεται τεμάχιο εξάρμωσης (ή άλλη διαμόρφωση που προβλέπεται από την μελέτη).

6. ΈΛΕΓΧΟΙ ΚΑΙ ΔΟΚΙΜΕΣ

6.1 Δοκιμές βαλβίδων

Προβλέπονται δύο βασικές δοκιμές:

α. Διοχέτευση αέρα υπό πίεση διαμέσου της βαλβίδας για αρκετό χρονικό διάστημα και έλεγχος της απόκρισής της (π.χ. ότι παραμένει ανοικτή και δεν κλείνει απότομα).

β. Εφαρμογή πεπιεσμένου αέρα μεταβλητής πίεσης και έλεγχος των κινήσεων της βαλβίδας.

Για την εκτέλεση των δοκιμών αυτών απαιτείται αεροσυμπιεστής υψηλής πίεσεως και βαθμονομημένο μανόμετρο (στην περιοχή πιέσεων δοκιμής).

Οι ανωτέρω διατομές μπορούν να εκτελεστούν και στο εργοτάξιο, πριν την συναρμολόγηση της βαλβίδας στο δίκτυο.

6.2 Έλεγχοι περαιωμένης εργασίας

Η διαπίστωση μη συμμόρφωσης της συσκευής με τα παρακάτω συνεπάγεται μη αποδοχή αυτής:

- Έλεγχος Πρωτοκόλλων Παραλαβής συσκευής και παρελκόμενων αυτής. (πιστοποιητικών, τεύχους χαρακτηριστικών κλπ.)
- Έλεγχος συνοδευτικών Έλεγχος πρακτικών εκτέλεσης δοκιμών πιστοποιητικών δοκιμών.
- Οπτικός έλεγχος για να διαπιστωθεί η ακεραιότητα του υλικού. Ελλατωματικά, φθαρμένα, διαβρωμένα ή παραπονημένα υλικά δεν θα παραλαμβάνονται.
- Έλεγχος σωστής εγκατάστασης και σωστής συνδεσμολογίας, όπως καθορίζεται στα σχέδια της μελέτης.

Εξαρτήματα που εμφανίζουν κακώσεις, στρεβλώσεις ή διάβρωση δεν θα γίνονται αποδεκτά και θα δίδεται εντολή αντικατάστασής τους.

7. ΌΡΟΙ ΚΑΙ ΑΠΑΙΤΗΣΕΙΣ ΥΓΕΙΑΣ - ΑΣΦΑΛΕΙΑΣ ΕΡΓΑΖΟΜΕΝΩΝ ΚΑΙ ΠΡΟΣΤΑΣΙΑΣ ΠΕΡΙΒΑΛΛΟΝΤΟΣ

7.1 Πηγές κινδύνου κατά την εκτέλεση των εργασιών

- Κατά την μεταφορά, απόθεση και διακίνηση των συσκευών:

- Χρήση ανυψωτικών μέσων (περίπτωση βαλβίδων μεγάλων διαστάσεων).
- Διακίνηση αντικειμένων μεγάλου βάρους.
- Διακίνηση αντικειμένων υπό συνθήκες στενότητας χώρου.
- Ο χειρισμός του εξοπλισμού και των εργαλείων θα γίνεται μόνο από άτομα με αποδεδειγμένη εμπειρία (πιστοποιητικά προϋπηρεσίας ή τίτλοι εκπαίδευσης). Η εκτέλεση των δοκιμών (υψηλές πιέσεις) θα γίνεται από εξειδικευμένο προσωπικό παρουσία Μηχανικού.

7.2 Μέτρα υγείας - ασφάλειας

Εφαρμόζεται η οδηγία 92/57/ΕΕ, που αναφέρεται στις "Ελάχιστες Απαιτήσεις Υγείας και Ασφάλειας Προσωρινών και Κινητών Εργοταξίων" και ενσωματώθηκε στην Ελληνική Νομοθεσία με το Π.Δ 305/96 καθώς επίσης και η λοιπή Ελληνική Νομοθεσία στα θέματα υγείας και ασφάλειας (Π.Δ. 17/96 , Π.Δ. 159/99 κ.λπ.).

Υποχρεωτική επίσης είναι η χρήση μέσων ατομικής προστασίας (ΜΑΠ) κατά την εκτέλεση των εργασιών.

Οι ελάχιστες απαιτήσεις είναι ενδεικτικά οι εξής: Μέσα ατομικής προστασίας ματιών, βιομηχανικά κράνη ασφαλείας, προστατευτική ενδυμασία, γάντια προστασίας, υποδήματα τύπου ασφαλείας κλπ.

Οι εκτελούντες τις εργασίες της παρούσας προδιαγραφής θα διαθέτουν επαρκή εμπειρία στις υδραυλικές /σωληνουργικές εργασίες.

8. ΤΡΟΠΟΣ ΕΠΙΜΕΤΡΗΣΗΣ

Οι διαφραγματικές βαλβίδες, με τις φλάντζες, τους κοχλίες σύνδεσης και τα παρελκόμενα εξαρτήματα, επιμετρώνται σύμφωνα με την ονομαστική διάμετρο του στομίου σύνδεσης αυτών.

Δεν επιμετρούνται χωριστά, διότι είναι ενσωματωμένες, όλες οι αναγκαίες εργασίες, καθώς και τα πάσης φύσεως υλικά και εξοπλισμός, η εξασφάλιση και η κατανάλωση της ενέργειας, καθώς και κάθε άλλη συμπαραομαρτούσα δράση απαιτούμενη για την πλήρη και έντεχνη κατά τα ανωτέρω κατασκευή τους. Ειδικότερα ενδεικτικά αλλά όχι περιοριστικά, δεν επιμετρούνται χωριστά τα παρακάτω:

- Η προμήθεια, μεταφορά επί τόπου του έργου, αποθήκευση και προστασία των βαλβίδων και των εξαρτημάτων τους.
- Οι πλάγιες μεταφορές, η αποθήκευση και η φύλαξη στο εργοτάξιο.
- Η ενσωμάτωση ή η χρήση τους στο έργο
- Η φθορά και απομείωση των υλικών και η απόσβεση και οι σταλίες του εξοπλισμού.
- Η προμήθεια των απαραίτητων αναλώσιμων ή μη υλικών
- Οι τοπικές επισκευές των προστατευτικών επιστρώσεων των βαλβίδων (εφ' όσον η Υπηρεσία αποδεχθεί τούτο).
- Η διάθεση και απασχόληση του απαιτούμενου προσωπικού, εξοπλισμού και μέσων για την εκτέλεση των εργασιών σύμφωνα με τους όρους της παρούσας Προδιαγραφής..
- Οι δαπάνες αποκατάστασης τυχόν διαρροών κατά την διάρκεια των υδραυλικών δοκιμών, συμπεριλαμβανομένης της αντικατάστασης των στεγανωτικών δακτυλίων (αν απαιτηθεί).
- Η πραγματοποίηση όλων των απαιτούμενων δοκιμών, ελέγχων κλπ για την πλήρη και έντεχνη εκτέλεση της εργασίας σύμφωνα με την παρούσα Προδιαγραφή, καθώς και των τυχόν διορθωτικών μέτρων (εργασία και υλικά) εάν διαπιστωθούν μη συμμορφώσεις κατά

τις δοκιμές και τους ελέγχους.

Τ.Π. 14 ΠΟΛΥΤΡΗΤΑ ΥΔΡΟΛΗΨΙΑΣ ΔΕΞΑΜΕΝΩΝ (φίλτρα αναρρόφησης)

1. ΑΝΤΙΚΕΙΜΕΝΟ

Αυτή η Τεχνική Προδιαγραφή αφορά στην προμήθεια και εγκατάσταση στα δίκτυα εξόδου των δεξαμενών ενός πολύτρητου υδροληψίας (φίλτρου αναρρόφησης).

2. ΠΕΡΙΓΡΑΦΗ

Τα πολύτρητα αποτελούνται από χαλύβδινη φλάντζα και έναν κύλινδρο διάτρητο από γαλβανισμένο χάλυβα ή χαλκό. Το πάχος του ελάσματος θα είναι τουλάχιστον 5 mm, η δε συνολική επιφάνεια των οπών του πολύτρητου θα είναι τουλάχιστον τριπλάσια της επιφάνειας της διατομής του αγωγού στον οποίο θα ενσωματωθεί ώστε να επιτρέπουν τη διέλευση της μέγιστης παροχής του αγωγού χωρίς αισθητές απώλειες φορτίου.

3. ΜΕΤΑΦΟΡΑ ΚΑΙ ΤΟΠΟΘΕΤΗΣΗ

3.1 Κατά την μεταφορά και τοποθέτηση των φίλτρων πρέπει να ληφθεί πρόνοια να αποφευχθούν οποιεσδήποτε κρούσεις ή βίαιοι χειρισμοί, που μπορούν να προκαλέσουν βλάβη οποιουδήποτε εξαρτήματος.

3.2 Η τοποθέτηση και σύνδεση απαιτεί ελαστικούς δακτύλιους και γαλβανισμένους κοχλίες στερέωσης, περικόχλια και παρεμβύσματα στεγάνωσης που θα φέρουν αντισκωριακή προστασία, καθώς και κάθε εργασία και υλικό που απαιτείται για την πλήρη σύνδεσή τους στον αγωγό εξόδου (υλικά επί τόπου του έργου, αναλώσιμα και εργασία).

4. ΠΕΡΙΛΑΜΒΑΝΟΜΕΝΕΣ ΕΡΓΑΣΙΕΣ - ΠΛΗΡΩΜΗ

Τιμή ανά τεμάχιο (τεμ) πλήρως εγκατεστημένου πολύτρητου (φίλτρου αναρρόφησης), σε διάμετρο σύμφωνη με τον αγωγό εξόδου με τον οποίο θα συνδεθεί και σύμφωνα με το αντίστοιχο άρθρο του Τιμολογίου μελέτης,

1 ΑΝΤΙΚΕΙΜΕΝΟ

Προ της ενάρξεως των εργασιών θα γίνει με ηλεκτρονικό όργανο ταχυμετρική αποτύπωση στην περιοχή των αγωγών για όλο το μήκος αυτών και με πλάτος 20 μ. στην οποία θα υπάρχουν και οι ρυμοτομικές και οικοδομικές γραμμές και οι όψεις των οικοδομών, και λοιπές λεπτομέρειες όπως κράσπεδα, κολώνες κτλ. καθώς και υψόμετρα. Η αποτύπωση θα γίνει με ηλεκτρονικό όργανο κατάλληλο για εισαγωγή σε Γεωγραφικό Πληροφοριακό Σύστημα, θα είναι εξαρτημένη από το τριγωνομετρικό δίκτυο ΕΓΣΑ 87 τα δε υψόμετρα θα είναι απόλυτα.

Επίσης θα γίνει εφαρμογή επί τόπου των ρυμοτομικών και οικοδομικών γραμμών καθώς και πασσάλωση επί τόπου των αγωγών. Στην οριζοντιογραφία που θα συνταχθεί θα σημειωθεί και η πασσάλωση των αγωγών, όπως θα γίνει επί τόπου από τον ανάδοχο. Επίσης θα συνταχθούν οι κατασκευαστικές μηκοτομές των έργων στις οποίες θα ληφθούν υπόψη, εκτός από τα τοπογραφικά Τεχνικές προδιαγραφές ΠΜ

στοιχεία και όλα τα στοιχεία που θα προκύψουν από τις λοιπές έρευνες, όπως τα στοιχεία των άλλων ΟΚΩ. Τα παραπάνω σχέδια θα παραδοθούν υπό κλίμακα 1 : 1.000 σε τρία αντίγραφα στην Υπηρεσία για έγκριση προ της ενάρξεως των εργασιών.

Μόλις περαιωθεί η κατασκευή των έργων θα καταρτισθούν ηλεκτρονικά σχέδια και τεύχος που θα δίνουν πλήρη εικόνα του κατασκευασμένου αγωγού με τις διακλαδώσεις του και όλα τα τεχνικά έργα, βασιζόμενα στα λεπτομερειακά σχέδια που θα συνοδεύουν τις επί μέρους επιμετρήσεις ή τα κατά καιρούς συνταχθέντα ΠΠΑΕ. Επίσης θα παραδοθεί και η σχετική δισκέτα.

Η καταλληλότερη μορφή ψηφιακών δεδομένων, είναι αυτή του θεματικού χαρτογραφικού επιπέδου (coverage) που μπορεί να προέλθει από λογισμικό GIS. Η απλούστερη όμως και ενδεικνυόμενη μορφή είναι αυτή των σχεδιαστικών αρχείων τύπου DXF ή DWG που μπορεί να προέλθει από λογισμικά σχεδιαστικά προγράμματα όπως είναι το AUTOCAD, το GEOCALC, ή άλλα παρόμοια προγράμματα.

Για όλες τις τοπογραφικές εργασίες θα παραδοθούν και τα τεύχη των μετρήσεων με όλους τους υπολογισμούς ώστε να είναι δυνατός ο σχετικός έλεγχος.

Η απεικόνιση των εκτελεστέων έργων και ιδίως των αγωγών θα είναι σαφής υψομετρικώς και οριζοντιογραφικώς ώστε, βάσει αυτών, να μπορεί οποτεδήποτε να επισημανθεί η ακριβής θέση των αγωγών, των ειδικών τεμαχίων, των φρεατίων επισκέψεως, των κάθε φύσεως εξαρτημάτων και οργάνων λειτουργίας καθώς και των εγκαταστάσεων των υπογείων δικτύων άλλων Ο.Κ.Ω. που έχουν συναντηθεί. Οι σημαντικές θέσεις (φρεάτια κτλ.) θα δίνονται με συντεταγμένες οι οποίες θα παρουσιάζονται με μορφή πίνακα.

Τα σχέδια αυτά θα υποβληθούν στην Υπηρεσία σε διαφανές και τρεις έγχρωμες εκτυπώσεις αντίγραφα τους θα συνοδεύουν τον τελικό συνοπτικό επιμετρητικό πίνακα (πέραν των άλλων στοιχείων). Επίσης το τεύχος στο πρωτότυπο και τρία αντίγραφα.

2. ΒΑΣΙΚΟ ΠΕΡΙΕΧΟΜΕΝΟ ΤΩΝ ΣΤΟΙΧΕΙΩΝ

A. Οριζοντιογραφία του έργου, σε κλίμακα 1:1.000. πάνω στο τοπογραφικό σχέδιο της αποτυπώσεως του αναδόχου. Το σχέδιο θα μπορεί να μεγεθυνθεί ηλεκτρονικά.

Στην οριζοντιογραφία θα αναγράφονται:

- α) Ο άξονας όλων των αγωγών του έργου στην ακριβή του θέση σε σχέση με τις οικοδομικές γραμμές και άλλα μόνιμα στοιχεία συσχετισμού.
- β) Οι υπάρχοντες αγωγοί στους δρόμους όπου κατασκευάζονται τα έργα.
- γ) Οι ακριβείς θέσεις των φρεατίων, των στομιών επισκέψεως αυτών και των τεχνικών έργων με

εξασφαλίσεις σαφείς και από σταθερά σημεία (όχι δένδρα ή κολώνες), άλλα με συντεταγμένες, όπως αναφέρεται παραπάνω, και με την εμφάνιση που θα ορίσει η επίβλεψη (π.χ. σαν λεπτομέρεια στην άκρη του σχεδίου ή σε ειδικό τεύχος εξασφάλισων, αν δεν είναι δυνατόν να σχεδιασθούν καθαρά μέσα στην οριζοντιογραφία).

δ) Τα απόλυτα υψόμετρα καλυμμάτων και ροής από ρεπέρ στις θέσεις των φρεατίων και ξεχωριστά για όλους τους αγωγούς που συμβάλουν σε ένα φρεάτιο.

ε) Τα υψόμετρα ροής, οι εξασφαλίσεις της αρχής και του πέρατος των αναμονών αγωγών που κατασκευάστηκαν.

στ) Ουσιώδη ενδιάμεσα μήκη (μεταξύ φρεατίων κτλ.) καθώς και σημαντικά στοιχεία αγωγών (υλικό, διάμετρος, κλίση κτλ.).

ζ) Παρατηρήσεις σχετικές με αγωγούς που παραλαμβάνονται ή διοχετεύονται ή καθαιρούνται κτλ.

Β. Γενική οριζοντιογραφία του έργου με κλίμακα κατά προτίμηση 1:20.000.

Γ. Μηκοτομές των κυρίων αγωγών του έργου με την κλίμακα της μελέτης όπου θα σχεδιάζονται και θα αναγράφονται απαραίτητα.

α) υψόμετρα εδάφους και ερυθράς

β) υψόμετρα ροής και εκσκαφής

γ) χιλιομέτρηση της θέσεως των φρεατίων, των ειδικών τεμαχίων και λοιπών εξαρτημάτων

δ) υλικά, διάμετροι, μήκη, κλίσεις κτλ.

ε) τα ονόματα των οδών κατά μήκος και εγκάρσιως του αγωγού

στ) οι αγωγοί Ο.Κ.Ω. που συναντήθηκαν

Δ. Σχέδια λεπτομερειών των αγωγών, των φρεατίων και των άλλων Τεχνικών Έργων όπως αυτά κατασκευάστηκαν με τις κλίμακες αντιστοίχων σχεδίων της μελέτης, εκτός αν η επίβλεψη Τεχνικές προδιαγραφές ΠΜ

ορίσει άλλες. Στα σχέδια θα αναγράφονται απαραίτητα τα υλικά, το είδος του σκυροδέματος και του οπλισμού, αναπτύγματα οπλισμών, διαστάσεις, χαρακτηριστικά υψόμετρα ροής κλπ.

3. ΤΕΥΧΟΣ ΠΕΡΙΓΡΑΦΗΣ ΤΩΝ ΕΡΓΩΝ

Εκτός των σχεδίων θα παραδοθεί και τεύχος όπου:

α) Θα περιγράφεται συνοπτικά το τεχνικό ιστορικό του έργου ανά δρόμο και οι μέθοδοι κατασκευής και

β) Θα δίνεται πίνακας κατασκευασθέντων έργων σε κάθε δρόμο όπου θα φαίνονται οι αγωγοί ή τα άλλα έργα που κατασκευάστηκαν, περιγραφή της αρχής και του πέρατος του κάθε έργου, το υλικό, η διάμετρος κλπ.

4. ΑΠΟΖΗΜΙΩΣΗ

Όλη η παραπάνω εργασία δεν αποζημιώνεται ιδιαίτερα γιατί όπως περιγράφεται στους ΓΕΝΙΚΟΥΣ ΟΡΟΥΣ του Τιμολογίου της μελέτης, η σχετική δαπάνη περιλαμβάνονται στις γενικές δαπάνες του αναδόχου για την πλήρη και έντεχνη ολοκλήρωση των έργων.

ΕΛΛΗΝΙΚΗ ΔΗΜΟΚΡΑΤΙΑ
ΠΕΡΙΦΕΡΕΙΑ ΠΕΛΟΠΟΝΝΗΣΟΥ
ΠΕΡΙΦΕΡΕΙΑΚΗ ΕΝΟΤΗΤΑ ΚΟΡΙΝΘΙΑΣ
ΔΗΜΟΣ ΒΕΛΟΥ-ΒΟΧΑΣ
ΤΕΧΝΙΚΗ ΥΠΗΡΕΣΙΑ ΔΗΜΟΥ ΒΕΛΟΥ-ΒΟΧΑΣ

ΑΡ. ΕΡΓΟΥ:

ΑΡ. ΜΕΛΕΤΗΣ: 13/2020 ΕΠΙΚΑΙΡΟΠΟΙΗΜΕΝΗ

ΤΙΤΛΟΣ
ΜΕΛΕΤΗΣ

ΥΔΡΟΔΟΤΗΣΗ ΔΗΜΟΥ Β'ΕΛΟΥ-ΒΟΧΑΣ ΑΠΟ ΥΦΙΣΤΑΜΕΝΟ ΔΙΚΤΥΟ
ΜΕΤΑΦΟΡΑΣ ΥΔΑΤΟΣ ΠΗΓΩΝ ΣΤΥΜΦΑΛΙΑΣ

ΣΤΑΔΙΟ
ΜΕΛΕΤΗΣ

ΟΡΙΣΤΙΚΗ ΥΔΡΑΥΛΙΚΗ ΜΕΛΕΤΗ

ΤΙΤΛΟΣ
ΤΕΥΧΟΥΣ

ΕΙΔΙΚΗ ΣΥΓΓΡΑΦΗ ΥΠΟΧΡΕΩΣΕΩΝ

ΑΡΙΘΜΟΣ
ΤΕΥΧΟΥΣ

ΤΔ4

ΕΛΛΗΝΙΚΗ ΔΗΜΟΚΡΑΤΙΑ
ΠΕΡΙΦΕΡΕΙΑ ΠΕΛΟΠΟΝΝΗΣΟΥ
ΠΕΡΙΦΕΡΕΙΑΚΗ ΕΝΟΤΗΤΑ ΚΟΡΙΝΘΙΑΣ
ΔΗΜΟΣ ΒΕΛΟΥ-ΒΟΧΑΣ
ΤΕΧΝΙΚΗ ΥΠΗΡΕΣΙΑ ΔΗΜΟΥ ΒΕΛΟΥ-ΒΟΧΑΣ

ΑΡ. ΕΡΓΟΥ:

ΑΡ. ΜΕΛΕΤΗΣ: 13/2020 ΕΠΙΚΑΙΡΟΠΟΙΗΜΕΝΗ

ΤΙΤΛΟΣ
ΜΕΛΕΤΗΣ

ΥΔΡΟΔΟΤΗΣΗ ΔΗΜΟΥ Β'ΕΛΟΥ-ΒΟΧΑΣ ΑΠΟ ΥΦΙΣΤΑΜΕΝΟ ΔΙΚΤΥΟ
ΜΕΤΑΦΟΡΑΣ ΥΔΑΤΟΣ ΠΗΓΩΝ ΣΤΥΜΦΑΛΙΑΣ

ΣΤΑΔΙΟ
ΜΕΛΕΤΗΣ

ΟΡΙΣΤΙΚΗ ΥΔΡΑΥΛΙΚΗ ΜΕΛΕΤΗ

ΤΙΤΛΟΣ
ΤΕΥΧΟΥΣ

ΕΙΔΙΚΗ ΣΥΓΓΡΑΦΗ ΥΠΟΧΡΕΩΣΕΩΝ

ΑΡΙΘΜΟΣ
ΤΕΥΧΟΥΣ

ΤΔ4

Ο
ΣΥΝΤΑΞΑΣ

ΕΚΠΟΝΗΘΗΚΕ & ΠΑΡΑΔΟΘΗΚΕ
(άρθρο 6 της Π.Σ. αριθ. 500/2022)
ΔΗΜΟΠΡΑΚΤΟΣ Α.Ε.-Α.Ο.Τ.Α.
Αναπτυξιακός Οργανισμός Τοπικής Αυτοδιοίκησης
Εθνικής Αντίστασης 38, 20131 Κόρινθος
ΑΦΜ 801619644 ΓΕΜΗ 160261237000

Καραίσκος Ιωάννης
Πολιτικός Μηχανικός

Ημερομηνία

ΜΑΙΟΣ 2022

Υπογραφή

ΕΛΕΓΧΘΗΚΕ
ΚΑΙ
ΘΕΩΡΗΘΗΚΕ

Ο Προϊστ/νος Διεύθυνσης Τεχνικών
Υπηρεσιών και Πολεοδομίας
ΔΗΜΗΤΡΙΟΣ ΠΟΛΙΤΗΣ
ΠΟΛΙΤΙΚΟΣ ΜΗΧΑΝΙΚΟΣ

ΜΑΙΟΣ 2022



Περιεχόμενα

1.	ΑΡΘΡΟ 1: ΑΝΤΙΚΕΙΜΕΝΟ ΤΗΣ ΕΣΥ	1
2.	ΑΡΘΡΟ 2: ΣΥΜΒΑΣΗ ΚΑΤΑΣΚΕΥΗΣ ΤΟΥ ΕΡΓΟΥ – ΣΥΜΒΑΤΙΚΟ ΑΝΤΙΚΕΙΜΕΝΟ	1
3.	ΑΡΘΡΟ 3: ΕΓΓΥΗΣΗ ΓΙΑ ΤΗΝ ΚΑΛΗ ΕΚΤΕΛΕΣΗ	2
4.	ΑΡΘΡΟ 4: ΠΡΟΘΕΣΜΙΕΣ - ΠΟΙΝΙΚΕΣ ΡΗΤΡΕΣ	2
5.	ΑΡΘΡΟ 5: ΧΡΟΝΙΚΟΣ ΠΡΟΓΡΑΜΜΑΤΙΣΜΟΣ ΤΟΥ ΕΡΓΟΥ.....	4
6.	ΑΡΘΡΟ 6: ΕΙΔΙΚΕΣ ΥΠΟΧΡΕΩΣΕΙΣ ΤΟΥ ΑΝΑΔΟΧΟΥ ΚΑΙ ΕΥΘΥΝΕΣ	5
7.	ΑΡΘΡΟ 7: ΜΕΛΕΤΕΣ – ΕΠΙΜΕΤΡΗΣΕΙΣ.....	11
8.	ΑΡΘΡΟ 8: ΤΟΠΟΓΡΑΦΙΚΕΣ ΕΡΓΑΣΙΕΣ	15
9.	ΑΡΘΡΟ 9 ΠΡΟΣΤΑΣΙΑ ΤΟΥ ΠΕΡΙΒΑΛΛΟΝΤΟΣ	16
10.	ΑΡΘΡΟ 10: ΠΛΗΡΩΜΕΣ - ΝΕΕΣ ΤΙΜΕΣ – ΠΡΟΫΠΟΛΟΓΙΣΜΟΣ	16
11.	ΑΡΘΡΟ 11: ΗΜΕΡΟΛΟΓΙΟ ΕΡΓΟΥ - ΜΗΤΡΩΟ ΕΡΓΟΥ - ΣΤΑΤΙΣΤΙΚΑ ΣΤΟΙΧΕΙΑ	18
12.	ΑΡΘΡΟ 12: ΑΣΦΑΛΙΣΕΙΣ.....	19
13.	ΑΡΘΡΟ 13: ΒΛΑΒΕΣ ΣΤΑ ΕΡΓΑ - ΑΝΑΓΝΩΡΙΣΗ ΑΠΟΖΗΜΙΩΣΕΩΝ.....	28
14.	ΑΡΘΡΟ 14: ΔΙΕΥΘΥΝΣΗ ΕΡΓΩΝ ΑΠΟ ΤΟΝ ΑΝΑΔΟΧΟ – ΠΡΟΣΩΠΙΚΟ ΑΝΑΔΟΧΟΥ.....	28
15.	ΑΡΘΡΟ 15: ΥΓΙΕΙΝΗ ΚΑΙ ΑΣΦΑΛΕΙΑ ΕΡΓΑΖΟΜΕΝΩΝ	30
16.	ΑΡΘΡΟ 16: ΥΠΕΡΓΟΛΑΒΟΙ	38
17.	ΑΡΘΡΟ 17: ΜΕΤΡΑ ΠΡΟΣΤΑΣΙΑΣ ΤΩΝ ΚΑΤΑΣΚΕΥΩΝ - ΑΣΦΑΛΕΙΑ ΤΟΥ ΕΡΓΟΥ - ΔΙΚΤΥΑ ΟΚΩ	38
18.	ΑΡΘΡΟ 18: ΠΡΟΣΤΑΣΙΑ ΚΑΙ ΕΞΑΣΦΑΛΙΣΗ ΤΗΣ ΚΥΚΛΟΦΟΡΙΑΣ	41
19.	ΑΡΘΡΟ 19: ΧΩΡΟΙ ΕΡΓΟΤΑΞΙΩΝ - ΒΟΗΘΗΤΙΚΑ ΕΡΓΑ – ΔΙΑΘΕΣΗ ΓΡΑΦΕΙΟΥ ΚΑΙ ΕΥΚΟΛΙΩΝ ΣΤΗΝ ΕΠΙΒΛΕΨΗ	44
20.	ΑΡΘΡΟ 20: ΤΗΡΗΣΗ ΝΟΜΩΝ, ΑΣΤΥΝΟΜΙΚΩΝ ΔΙΑΤΑΞΕΩΝ – ΕΚΔΟΣΗ ΑΔΕΙΩΝ.....	45
21.	ΑΡΘΡΟ 21: ΕΝΣΤΑΣΕΙΣ - ΑΙΤΗΣΕΙΣ ΘΕΡΑΠΕΙΑΣ	47
22.	ΑΡΘΡΟ 22: ΔΙΚΑΣΤΙΚΗ ΕΠΙΛΥΣΗ ΔΙΑΦΟΡΩΝ.....	48
23.	ΑΡΘΡΟ 23: ΔΙΑΙΤΗΤΙΚΗ ΕΠΙΛΥΣΗ ΔΙΑΦΟΡΩΝ	48
24.	ΑΡΘΡΟ 24: ΜΗΧΑΝΗΜΑΤΑ ΚΑΙ ΜΕΣΑ.....	48
25.	ΑΡΘΡΟ 25: ΕΚΠΤΩΣΗ ΑΝΑΔΟΧΟΥ	48
26.	ΑΡΘΡΟ 26: ΔΙΑΚΟΠΗ ΕΡΓΑΣΙΩΝ - ΔΙΑΛΥΣΗ ΤΗΣ ΣΥΜΒΑΣΗΣ	48
27.	ΑΡΘΡΟ 27: ΜΑΤΑΙΩΣΗ ΔΙΑΛΥΣΗΣ	48
28.	ΑΡΘΡΟ 28: ΑΠΟΖΗΜΙΩΣΗ ΑΝΑΔΟΧΟΥ ΛΟΓΩ ΔΙΑΛΥΣΗΣ ΤΗΣ ΣΥΜΒΑΣΗΣ	49
29.	ΑΡΘΡΟ 29: ΠΕΡΑΤΩΣΗ ΕΡΓΑΣΙΩΝ - ΧΡΟΝΟΣ ΕΓΓΥΗΣΗΣ – ΠΑΡΑΛΑΒΕΣ ΕΡΓΟΥ - ΣΥΝΤΗΡΗΣΗ ΕΡΓΟΥ	49

ΥΔΡΟΔΟΤΗΣΗ ΔΗΜΟΥ Β'ΕΛΟΥ-ΒΟΧΑΣ ΑΠΟ ΥΦΙΣΤΑΜΕΝΟ ΔΙΚΤΥΟ
ΜΕΤΑΦΟΡΑΣ ΥΔΑΤΟΣ ΠΗΓΩΝ ΣΤΥΜΦΑΛΙΑΣ

ΕΙΔΙΚΗ ΣΥΓΓΡΑΦΗ ΥΠΟΧΡΕΩΣΕΩΝ

1. ΑΡΘΡΟ 1: ΑΝΤΙΚΕΙΜΕΝΟ ΤΗΣ ΕΣΥ

Στο παρόν τεύχος της Ειδικής Συγγραφής Υποχρεώσεων (Ε.Σ.Υ.) περιλαμβάνονται οι Γενικοί και οι Ειδικοί όροι, με βάση τους οποίους και σε συνδυασμό με τις Ε.Τ.Ε.Π. (ΦΕΚ 2221/Β73Ο-07-2012) και τις Συμπληρωματικές Τεχνικές Προδιαγραφές και τους όρους των υπόλοιπων συμβατικών τευχών πρόκειται να κατασκευαστεί από τον Ανάδοχο το Έργο που αναφέρεται παρακάτω στο άρθρο 2.

2. ΑΡΘΡΟ 2: ΣΥΜΒΑΣΗ ΚΑΤΑΣΚΕΥΗΣ ΤΟΥ ΕΡΓΟΥ – ΣΥΜΒΑΤΙΚΟ ΑΝΤΙΚΕΙΜΕΝΟ

2.1. Γενικά

Με τον όρο "Σύμβαση" νοείται η σύμφωνα με τους όρους των Συμβατικών τευχών ανάθεση στον Ανάδοχο της κατασκευής του έργου «**ΥΔΡΟΔΟΤΗΣΗ ΔΗΜΟΥ Β'ΕΛΟΥ-ΒΟΧΑΣ ΑΠΟ ΥΦΙΣΤΑΜΕΝΟ ΔΙΚΤΥΟ ΜΕΤΑΦΟΡΑΣ ΥΔΑΤΟΣ ΠΗΓΩΝ ΣΤΥΜΦΑΛΙΑΣ**» που περιγράφονται αναλυτικά στο τεύχος της Τεχνικής Περιγραφής.

Αναλυτικά το αντικείμενο της εργολαβίας καθορίζεται στο τεύχος της Τεχνικής Περιγραφής.

Ο συνολικός προϋπολογισμός του έργου, μαζί με τα απρόβλεπτα και την αναθεώρηση, ανέρχεται σε **1.250.000,00 €**, ενώ η συνολική δαπάνη που περιλαμβάνει τα ανωτέρω συν τη δαπάνη για Φ.Π.Α. 24%, ανέρχεται στο ποσό των 1.550.000,00 €.

Το έργο θα χρηματοδοτηθεί από **ΠΡΟΓΡΑΜΜΑ «ΑΝΤΩΝΗΣ ΤΡΙΤΣΗΣ»** και θα υπόκειται στις κρατήσεις που προβλέπονται για τα έργα αυτά, περιλαμβανομένης και της κράτησης του άρθρου 4 παρ. 3 του Ν. 4013/2011 για τις λειτουργικές ανάγκες της Ενιαίας Ανεξάρτητης Αρχής Δημοσίων Συμβάσεων.

Ο διαγωνισμός θα διεξαχθεί σύμφωνα με τους όρους των εγκεκριμένων συμβατικών τευχών.

2.1.1 Η «Σύμβαση» συνίσταται από το ομώνυμο κείμενο και από τα Συμβατικά Τεύχη, που αποτελούν αναπόσπαστο μέρος της.

Τα Συμβατικά Τεύχη και η σειρά ισχύος τους, σε περίπτωση ασυμφωνίας των όρων τους, καθορίζονται στη Διακήρυξη. Οι όροι «Σύμβαση», «Σύμβαση Κατασκευής του Έργου» και «Εργολαβικό Συμφωνητικό» χρησιμοποιούνται ταυτόσημα.

2.1.2 Η «Σύμβαση» συνίσταται από το ομώνυμο κείμενο και από τα Συμβατικά Τεύχη, που αποτελούν αναπόσπαστο μέρος της.

2.2. Συμβατικό αντικείμενο

Το «Συμβατικό Αντικείμενο» συνίσταται στην ανάληψη και εκπλήρωση από τον Ανάδοχο όλων των υποχρεώσεων που απορρέουν από την Σύμβαση. Μεταξύ των υποχρεώσεων αυτών περιλαμβάνονται και οι παρακάτω:

Η πραγματοποίηση όλων των κατασκευών που περιλαμβάνονται στην Τεχνική Περιγραφή.

Η συντήρηση του Έργου με μέριμνα και δαπάνες του σε όλη τη διάρκεια του Χρόνου Εγγύησης.

Η χρηματοδότηση του Έργου, ανάλογα με τις ανάγκες του, για τα ενδιάμεσα διαστήματα, εν όψει των περιοδικών πληρωμών εκ μέρους του Κ.Τ.Ε, της εκτέλεσης προκαταρκτικών εργασιών για τις οποίες δεν προβλέπονται τμηματικές πληρωμές, κ.λ.π.

Το κόστος του ασφαλιστηρίου συμβολαίου, τα οποία ο Ανάδοχος θα πρέπει να προσκομίσει κατά την υπογραφή της Σύμβασης, σύμφωνα με όσα αναφέρονται στο άρθρο 12 της παρούσας.

3. ΑΡΘΡΟ 3: ΕΓΓΥΗΣΗ ΓΙΑ ΤΗΝ ΚΑΛΗ ΕΚΤΕΛΕΣΗ

Για την υπογραφή της σύμβασης απαιτείται η παροχή εγγύησης καλής εκτέλεσης κατά την παρ. 1 του άρθρου 72 του Ν. 4412/2016 που ανέρχεται σε πέντε τοις εκατό (5%) επί της αξίας της σύμβασης χωρίς να υπολογίζεται ο ΦΠΑ.

4. ΑΡΘΡΟ 4: ΠΡΟΘΕΣΜΙΕΣ - ΠΟΙΝΙΚΕΣ ΡΗΤΡΕΣ

4.1. Συνολική Προθεσμία

Για την περάτωση όλου του συμβατικού αντικειμένου, όπως περιγράφεται στα Τεύχη Δημοπράτησης, ορίζεται συνολική προθεσμία **ΠΕΝΤΕ (5)** μηνών, από την ημέρα που θα υπογραφεί η Σύμβαση.

4.2. Τμηματικές προθεσμίες

Εκτός από τη συνολική προθεσμία, ο ανάδοχος είναι υποχρεωμένος να τηρήσει τις:

(α) Αποκλειστικές τμηματικές προθεσμίες (με την έννοια και με τις συνέπειες των διατάξεων του Άρθρου 147 του Ν.4412/2016), για παράδοση τμημάτων του έργου, που η έγκαιρη αποπεράτωσή τους έχει ιδιαίτερη σημασία για τον κύριο του έργου.

(β) Ενδεικτικές τμηματικές προθεσμίες (με την έννοια των διατάξεων του Άρθρου 147 του Ν.4412/2016), που καθορίζονται ως σταθμοί ενδιάμεσου ελέγχου της προόδου του έργου.

Οι βασικές τμηματικές προθεσμίες αναπτύσσονται στα επόμενα εδάφια, με ιδιαίτερο χαρακτηρισμό των τμηματικών προθεσμιών που είναι αποκλειστικές. Ελλείψει σχετικού χαρακτηρισμού, οι αναφορές σε τμηματικές προθεσμίες θεωρούνται ως ενδεικτικές.

4.3. Γενικές Παρατηρήσεις επι των προθεσμιών

4.3.1. Η συνολική και οι τμηματικές προθεσμίες περάτωσης μπορούν να παρατείνονται στις περιπτώσεις και όπως ορίζουν οι ισχύουσες διατάξεις. Σε περίπτωση έγκρισης παράτασης των προθεσμιών από οποιαδήποτε αιτία, ο Ανάδοχος δεν δικαιούται καμιά πρόσθετη αποζημίωση λόγω της παράτασης αυτής, με μόνη και αποκλειστική εξαίρεση τη νόμιμη αναθεώρηση στις περιπτώσεις που αυτό προβλέπεται από την ισχύουσα Νομοθεσία.

4.3.2. Επίσης ο Ανάδοχος θα πρέπει κατά την υποβολή της Προσφοράς του, να έχει συνεκτιμήσει τους χρόνους που απαιτούνται:

α. για τις διατυπώσεις εκτελωνισμού υλικών, εφοδίων και μηχανημάτων, που τυχόν θα εισάγει από το εξωτερικό.

β. για τις εγκρίσεις μελετών εφαρμογής κλπ. καθώς και τις διατυπώσεις έκδοσης των κάθε φύσεως αδειών και ιδίως των αδειών για χρήση δανειοθαλάμων, λατομείων, χρήση χώρων τελικής απόθεσης προϊόντων εκσκαφής, κλπ σύμφωνα με τους Περιβαλλοντικούς Όρους.

γ. για τη σύνταξη τυχόν απαιτούμενων συμπληρωματικών κτηματολογίων και την απαλλοτρίωση εκτάσεων.

4.3.3 Παράταση προθεσμίας δεν αναγνωρίζεται στον Ανάδοχο, εάν ισχυριστεί άγνοια των τοπικών συνθηκών, του χρόνου εκμετάλλευσης των πηγών λήψης υλικών, της κατάστασης των οδών προσπέλασης, άγνοια των κλιματολογικών συνθηκών ή της δυνατότητας εξασφάλισης εργατών, κλπ.

4.4. Ποινικές ρήτρες συνολικής προθεσμίας

4.4.1 Για κάθε ημέρα υπαίτιας από μέρους του υπέρβασης της συνολικής προθεσμίας επιβάλλεται στον ανάδοχο ποινική ρήτρα, που ορίζεται σύμφωνα με το άρθρο 148 του Ν.4412/2016.

4.4.2 Για υπέρβαση κάθε μιας Τμηματικής Προθεσμίας (Αποκλειστικής και Ενδεικτικής) επιβάλλεται στον Ανάδοχο ποινική ρήτρα, σύμφωνα με το άρθρο 148 του Ν.4412/2016.

4.4.3 Οι ποινικές αυτές ρήτρες είναι επιπρόσθετες στις ποινικές ρήτρες που τυχόν προβλέπονται για παραλείψεις ενεργειών του αναδόχου στους λοιπούς όρους των Τευχών Δημοπράτησης.

5. ΑΡΘΡΟ 5: ΧΡΟΝΙΚΟΣ ΠΡΟΓΡΑΜΜΑΤΙΣΜΟΣ ΤΟΥ ΕΡΓΟΥ

5.1 Σύμφωνα με τις διατάξεις της παρ. 1 του άρθρου 145 του Ν.4412/2016 ο Ανάδοχος οφείλει, σε δεκαπέντε (15) ημέρες από την υπογραφή της Σύμβασης να υποβάλει στη Διευθύνουσα το έργο Υπηρεσία, προς έγκριση, το πρόγραμμα κατασκευής του έργου, έτσι που να ανταποκρίνεται στην προθεσμία της παρούσας Ε.Σ.Υ.

5.2 Το χρονοδιάγραμμα αυτό, που διέπεται από τις διατάξεις του άρθρου 145 του Ν. 4412/2016, θα περιλαμβάνει:

Λεπτομερειακή χρονική ανάλυση για το σύνολο των δραστηριοτήτων εκτέλεσης του έργου, με διάκρισή τους σε δραστηριότητες με ευθύνη του Αναδόχου και σε δραστηριότητες με ευθύνη της Υπηρεσίας Επίβλεψης.

Πλήρης αιτιολόγηση στην τεχνική έκθεση των χρονικών διαρκειών που προβλέπονται για κάθε δραστηριότητα συνοδευόμενη με τις αντίστοιχες ποσότητες, η οποία θα αναλυθεί σε επιμέρους εργασίες του Τιμολογίου, ή και σε προεργασίες που δεν προβλέπονται στο Τιμολόγιο.

5.3 Ο Ανάδοχος κατά το χρονικό διάστημα μέχρι την έγκριση του οριστικού χρονοδιαγράμματος κατασκευής του έργου θα ενεργεί σύμφωνα με το δικό του χρονοδιάγραμμα, φέροντας ακέραια την ευθύνη, αν αυτό αντίκειται στους όρους των τευχών (και σχεδίων) της δημοπρασίας. Για το λόγο αυτό θεωρείται, συμβατικά, ότι η διαδικασία της κατάρτισης και έγκρισης ή μεταβολής του χρονοδιαγράμματος δεν επιφέρει

καθυστέρηση. Η έγκριση του χρονοδιαγράμματος δεν περιλαμβάνει την, με οποιαδήποτε έννοια, συμφωνία της Υπηρεσίας σχετικά με τον τρόπο υλοποίησης αυτού από τον Ανάδοχο.

6. ΑΡΘΡΟ 6: ΕΙΔΙΚΕΣ ΥΠΟΧΡΕΩΣΕΙΣ ΤΟΥ ΑΝΑΔΟΧΟΥ ΚΑΙ ΕΥΘΥΝΕΣ

6.1. Μελέτη των συνθηκών του έργου

6.1.1 Η συμμετοχή στη δημοπρασία με την υποβολή προσφοράς αποτελεί αμάχητο τεκμήριο ότι οι διαγωνιζόμενοι και κατ' επέκταση ο Ανάδοχος έχουν, με σκοπό να καταστούν πλήρως ενήμεροι των συνθηκών εκτέλεσης της Σύμβασης καθώς και να εκτιμήσουν με επάρκεια τους επιχειρηματικούς κινδύνους και όλες εκείνες τις συνθήκες που θα επηρεάσουν την διαμόρφωση της Προσφοράς τους, διερευνήσει πλήρως:

- α. Την περιοχή του έργου.
- β. Τη Διεθνή και Ελληνική αγορά εργασίας, υλικών, μηχανικού εξοπλισμού.
- γ. Τις συνθήκες εκτέλεσης του έργου.
- δ. Τα τυχόν διατιθέμενα στοιχεία και πληροφορίες από το Δημόσιο και Οργανισμούς (π.χ. Υπουργείο Εθνικής Αμύνης ΔΕΗ, ΟΤΕ, ΟΣΕ κ.λ.π.), Τοπικές Αρχές κ.λ.π.
- ε. Τους τρόπους προσπέλασης, τους φόρτους της υπάρχουσας κυκλοφορίας και τα προβλήματα εξασφάλισής της.
- ζ. Τις δυνατότητες εγκατάστασης εργοταξίων.
- η. Τη διαθεσιμότητα των εκτάσεων που θα καταληφθούν από τα έργα.
- θ. Και γενικότερα οποιαδήποτε άλλα ζητήματα μπορούν κατά οιοδήποτε τρόπο να επηρεάσουν τις εργασίες, την πρόοδο, τον τρόπο εκτέλεσης ή την τιμολόγηση αυτών, σε συνδυασμό με τους όρους της σύμβασης.

6.1.2. Τονίζεται ότι στοιχεία σχετικά με τις υφιστάμενες συνθήκες, όπως π.χ. ποιότητα υπεδάφους, αποτελέσματα πάσης φύσεως ερευνών, στοιχεία πάσης φύσεως παρατηρήσεων, κ.λ.π., τίθενται στη διάθεση των διαγωνιζομένων για ενημέρωσή τους και μόνο. Τα στοιχεία αυτά είναι ενδεικτικά και δεν δεσμεύουν συμβατικά την Υπηρεσία, αλλά μπορούν να χρησιμεύσουν ως απλό βοήθημα για την σύνταξη των Προσφορών. Αφήνεται πάντως στην κρίση των διαγωνιζομένων να αξιολογήσουν τα στοιχεία αυτά ή και να προβούν με δική τους ευθύνη, φροντίδα και δαπάνη σε οποιεσδήποτε συμπληρωματικές έρευνες, ή παρατηρήσεις για επαλήθευση, επέκταση και ακριβέστερο καθορισμό των στοιχείων που τους διατέθηκαν.

6.1.3. Επισημαίνονται οι δυσχέρειες που είναι δυνατό να προκύψουν από τις εργασίες που θα εκτελούνται στην περιοχή του έργου από άλλη Υπηρεσία ή από άλλους

πιθανούς εργολήπτες, ώστε να τις πάρει ο Ανάδοχος υπόψη κατά την μόρφωση της προσφοράς του. Ο Ανάδοχος υποχρεούται να μη παρεμποδίζει την εκτέλεση εργασιών από την άλλη Υπηρεσία, ή από άλλους Αναδόχους που χρησιμοποιούνται από τον Κύριο του έργου σε εργασίες που δεν περιλαμβάνονται στην σύμβαση του. Αντίθετα υποχρεούται να τους διευκολύνει με τα μέσα που αυτός χρησιμοποιεί ρυθμίζοντας έτσι την σειρά εκτέλεσης των εργασιών, ώστε να μην παρεμβάλλει κανένα εμπόδιο στις εργασίες που εκτελούνται από την Υπηρεσία αυτή ή από άλλους Αναδόχους.

Κατά τον ίδιο τρόπο θα πρέπει να συμπεριφέρεται και με τα συνεργεία, ή τους εργολάβους των εταιρειών και οργανισμών κοινής ωφέλειας που θα εργάζονται στην περιοχή, ή τις παρυφές της περιοχής του έργου (σχετική είναι η παρ. 13 του άρθρου 138 του Ν. 4412/2016).

6.1.4. Παράλειψη του Αναδόχου προς ενημέρωσή του με κάθε δυνατή πληροφορία, που αφορά στους όρους της σύμβασης, δεν απαλλάσσει αυτόν από την ευθύνη για την πλήρη συμμόρφωσή του προς τη Σύμβαση.

6.2. Υποχρέωση του Αναδόχου να επαληθεύσει στοιχεία που χορηγούνται

Ο Ανάδοχος οφείλει, μετά την υπογραφή της Σύμβασης (και οι διαγωνιζόμενοι κατά την φάση του διαγωνισμού), να επαληθεύσει όλα τα στην διάθεσή του στοιχεία και να εκτελέσει και τυχόν συμπληρωματικές έρευνες κ.λ.π., προκειμένου να οριστικοποιηθούν τα κατασκευαστικά σχέδια των έργων.

Η επαλήθευση των διατιθεμένων στοιχείων με επί τούτου μετρήσεις υπάγεται στην κατηγορία των "ειδικών υποχρεώσεων του Αναδόχου", για τις οποίες δεν προβλέπεται καταβολή αμοιβής στον Ανάδοχο.

6.3. Αρχαιότητες και άλλα ευρήματα

Πριν την έναρξη κατασκευής του έργου, ο Ανάδοχος οφείλει να ειδοποιήσει εγγράφως την Αρχαιολογική Υπηρεσία, σύμφωνα και με τους σχετικούς περιβαλλοντικούς όρους. Όπου υπάρχει πιθανότητα συνάντησης αρχαιολογικών ευρημάτων και ανάλογα με το είδος των εργασιών που πρόκειται να εκτελεστούν στη σχετική περιοχή, είναι δυνατόν ο ανάδοχος να υποχρεωθεί να εκτελέσει διερευνητικές τομές ή και άλλου είδους ερευνητικές εργασίες, δηλαδή ανασκαφικό έργο, ύστερα από εντολή της Υπηρεσίας, αποζημιούμενος σύμφωνα με την Εγκύκλιο Δ17α/27/2/ΦΝ294/14-4-97.

Σε περίπτωση αρχαιολογικών τομών εδάφους αυτές θα πρέπει να διενεργηθούν με προειδοποίηση προς την επίβλεψη, ώστε να παραστεί, η οποία προειδοποίηση πρέπει να είναι τουλάχιστον 4 εργασίμων ημερών.

6.3.1. Αν κατά τις ερευνητικές τομές, ή την πρόοδο των εργασιών διαπιστωθεί η ύπαρξη αρχαίων -οποιοσδήποτε ηλικίας - τότε, πέραν της ειδοποίησής της Επιβλέψεως και της αρμόδιας Εφορίας Αρχαιοτήτων, επισημαίνεται ότι οι σχετικές εργασίες θα γίνουν υπό την παρακολούθηση και με τη συμμετοχή της Εφορίας Αρχαιοτήτων. Ο ανάδοχος υποχρεούται να παρέχει συνεργεία και μέσα και να διευκολύνει το έργο της ανασκαφής, αποζημιούμενος σύμφωνα με την Εγκ. Δ17α/27/2/ΦΝ294/14-4-97. Ο Ανάδοχος δεν θα δικαιούται πρόσθετης αποζημίωσης για σταλίες μηχανημάτων και συνεργείων και άλλες συνέπειες από την καθυστέρηση της βραδείας προόδου των ανασκαπτικών εργασιών.

6.3.2. Σε κάθε περίπτωση η ιδιοκτησία των ευρημάτων ανεξαρτήτως του είδους των ανήκει στο Ελληνικό Δημόσιο. Σε κάθε περίπτωση ισχύει η σχετική Ελληνική Νομοθεσία.

6.4. Χρήση υλικών, μεθόδων κλπ που καλύπτονται από διπλώματα ευρεσιτεχνίας

6.4.1. Σε περίπτωση που κάποια υλικά, μηχανήματα ή τρόποι εργασίας από τα απαιτούμενα για το έργο καλύπτονται από διπλώματα ευρεσιτεχνίας, τα έξοδα απόκτησης του δικαιώματος για τη χρησιμοποίηση του διπλώματος ευρεσιτεχνίας βαρύνουν τον Ανάδοχο. Επίσης, ο Ανάδοχος είναι αποκλειστικά υπεύθυνος για οποιαδήποτε παράτυπη ή παράνομη χρησιμοποίηση υλικών, ή μεθόδων, ή μελετών, ή μηχανημάτων κ.λ.π. που καλύπτονται από διπλώματα ευρεσιτεχνίας.

6.4.2. Αν ο Ανάδοχος παραλείψει σκόπιμα ή αθέλητα να αποκτήσει με ορθό και νόμιμο τρόπο τα δικαιώματα ευρεσιτεχνίας, η παράλειψη αυτή θεωρείται αντισυμβατική συμπεριφορά και επισύρει τις ακόλουθες κυρώσεις:

α. Ο Κ.Τ.Ε δικαιούται με μονομερή ενέργειά του να του παρακρατήσει από τον πρώτο επόμενο λογαριασμό, ή να εκπέσει από τις εγγυήσεις για καλή εκτέλεση το ποσό που αντιστοιχεί στα δικαιώματα ευρεσιτεχνίας, ή το ποσό στο οποίο τυχόν θα καταδικαστεί, ή συγκαταδικασθεί από τον κάτοχο του διπλώματος ευρεσιτεχνίας. Τούτο ισχύει έστω και αν η σχετική δίκη δεν έχει τελεσιδικήσει.

β. Ο Κ.Τ.Ε δικαιούται να αξιώσει αποζημίωση για ηθική βλάβη.

6.5. Υποχρεώσεις του Αναδόχου για την περίπτωση ατυχήματος

Για κάθε περίπτωση ατυχήματος οφειλόμενου σε πράξεις ή παραλείψεις του Αναδόχου, των υπεργολάβων του, ή/και του προσωπικού του, ο Ανάδοχος είναι αποκλειστικά υπεύθυνος ποινικά και αστικά.

6.6. Επίβλεψη - Δικαίωμα της Επίβλεψης να συμπληρώνει παραλείψεις του Αναδόχου

6.6.1 Ο Ανάδοχος υπόκειται στον έλεγχο της Υπηρεσίας, που εκπροσωπείται από το προσωπικό Επίβλεψης του Έργου. Ο Ανάδοχος οφείλει να επιτρέπει ελεύθερα την είσοδο στους Επιβλέποντες και σε όλους τους εντεταλμένους για την επίβλεψη του Έργου υπαλλήλους της Υπηρεσίας σε όλους τους χώρους / περιοχές στις οποίες θα επιτελέσει κάποια δραστηριότητα. Το ίδιο ισχύει και για όποιον άλλο, στον οποίο η Υπηρεσία θα δώσει σχετική έγκριση.

Ο Ανάδοχος έχει την υποχρέωση να συμμορφώνεται προς τις έγγραφες εντολές της Υπηρεσίας, που δίνονται για την άρτια, εύρυθμη και έντεχνη εκτέλεση του Έργου και οφείλει να διευκολύνει την επίβλεψη και το προσωπικό της Υπηρεσίας Επίβλεψης στην άσκηση των ελέγχων κ.λ.π..

Το ότι η Υπηρεσία επιβλέπει το Έργο δεν απαλλάσσει τον Ανάδοχο από οποιαδήποτε ευθύνη, που προκύπτει από τις συμβατικές του υποχρεώσεις ή και τους ισχύοντες Νόμους, Διατάξεις κ.λ.π., ούτε εξασθενίζει τις πλήρεις και αποκλειστικές ευθύνες του και υποχρεώσεις του που επιτάσσουν οι όροι της Διακήρυξης Δημοπρασίας, της παρούσας Ε.Σ.Υ., της Τ.Π. και των λοιπών Τευχών Δημοπράτησης.

6.6.2. Χωρίς στο παραμικρό να μειώνεται η ευθύνη του Αναδόχου για την ικανοποίηση των όρων αυτού του άρθρου, η Υπηρεσία Επίβλεψης διατηρεί το δικαίωμα να συμπληρώνει ενέργειες του Αναδόχου, αν τούτο απαιτείται, σε βάρος και για λογαριασμό του.

Η Υπηρεσία μπορεί να ασκήσει το δικαίωμα αυτό όταν ο Ανάδοχος αμελήσει ή αποδειχθεί ανίκανος να ικανοποιήσει τις απαιτήσεις αυτού του άρθρου.

6.6.3. Πέραν του καταλογισμού των σχετικών δαπανών για την περίπτωση εκτέλεσης εργασιών/ενεργειών από την Υπηρεσία, η μη ικανοποίηση των όρων του παρόντος άρθρου συνιστά αντισυμβατική συμπεριφορά του Αναδόχου και επισύρει την εφαρμογή συμβατικών κυρώσεων, μία από τις οποίες είναι η επιβολή προστίμου(ων), μέχρι 3.000 € κάθε φορά.

6.7. Περιοχές μακράν της θέσης του έργου και οδοί μεταφοράς

6.7.1. Όλοι οι προαναφερθέντες όροι του παρόντος άρθρου ισχύουν για όλους τους χώρους / περιοχές στις οποίες ο Ανάδοχος θα επιτελέσει κάποια δραστηριότητα.

6.7.2. Όλοι οι προαναφερθέντες όροι του παρόντος άρθρου ισχύουν κατ' αναλογία και για τις οδούς που θα χρησιμοποιήσει και ο Ανάδοχος για οδικές μεταφορές, τα τυχόν έργα ενίσχυσης υποδομής των κ.λ.π.

6.8. Λοιπές Υποχρεώσεις Αναδόχου

6.8.1. Στις υποχρεώσεις του αναδόχου που δεν συνεπάγονται ιδιαίτερη αμοιβή, γιατί οι δαπάνες και οι αμοιβές θα πρέπει να έχουν περιληφθεί ανηγμένα στις τιμές Προσφοράς του Αναδόχου περιλαμβάνονται, εκτός από τις υποχρεώσεις που αναφέρονται στα λοιπά τεύχη δημοπράτησης τα παρακάτω:

α. Η αποτύπωση του φυσικού εδάφους και η εφαρμογή με πασσάλωση της χάραξης στο έδαφος ή η αναπασσάλωση στο έδαφος των κάθε είδους έργων, ανεξάρτητα του αν προβλέπεται στο τιμολόγιο ότι περιλαμβάνεται η εργασία αυτή στις τιμές μονάδας της προσφοράς του.

β. Η τυχόν αναγκαία πύκνωση υψομετρικών αφετηριών (REPERS) που θα τοποθετηθούν σε σταθερό (ανυποχώρητο) έδαφος. Επίσης, ο έλεγχος του υψομετρικού συσχετισμού των REPERS της μελέτης που θα πρέπει να τηρούν τις απαιτήσεις ακρίβειας των κειμένων διατάξεων ή ακόμη ενδεχομένως και η ίδρυση νέου χωροσταθμικού δικτύου, εφόσον τούτο απαιτηθεί μετά τους ανωτέρω ελέγχους. Ο έλεγχος αυτός θα γίνει αμέσως μετά την εγκατάσταση του Αναδόχου στο έργο. Επίσης, οι εργασίες ίδρυσης/πύκνωσης και επίλυσης του απαραίτητου πολυγωνομετρικού δικτύου οριζοντιογραφικού ελέγχου των εργασιών, με τις απαραίτητες εργασίες συντήρησής του σύμφωνα με την πρόοδο του έργου.

γ. Η λήψη των επιμετρητικών στοιχείων από κοινού με την επίβλεψη και η σύνταξη (από τον Ανάδοχο) των επιμετρητικών σχεδίων και των επιμετρήσεων, που θα τα υποβάλλει για αρμόδιο έλεγχο. Επίσης, η επαλήθευση των στοιχείων εδάφους με επί τόπου μετρήσεις σύμφωνα με όσα αναφέρθηκαν παραπάνω.

δ. Η κατασκευή και συντήρηση των κάθε είδους εργοταξιακών οδών που θα χρειασθούν για την εκτέλεση των εργασιών που προβλέπονται στην παρούσα σύμβαση. Επίσης, οι τυχόν δαπάνες μίσθωσης χώρου, ή αγοράς των αναγκαίων εδαφικών λωρίδων για την κατασκευή αυτών των εργοταξιακών δρόμων, καθώς και οι δαπάνες αποκατάστασης του τοπίου των δρόμων αυτών μετά την κατασκευή του έργου.

Διευκρινίζεται εδώ ότι η Υπηρεσία δεν αναλαμβάνει καμιά δέσμευση να εξασφαλίσει στον Ανάδοχο καμιά διευκόλυνση ή κάλυψη δαπάνης σχετιζόμενης με οδούς προσπέλασης ανεξάρτητα από τις δυσκολίες που μπορεί να προκύψουν από την έλλειψη τους ο δε Ανάδοχος, σε περίπτωση έλλειψής τους, είναι υποχρεωμένος να προσαρμόσει την τεχνολογία, τα μέσα, το πρόγραμμα κ.λ.π. στις δεδομένες τοπικές συνθήκες προκειμένου να εκτελεσθεί η εργασία ανεξάρτητα από τις τυχόν επιπλέον δαπάνες, για τις οποίες η Υπηρεσία δεν θα του αναγνωρίσει καμιά αποζημίωση.

ε. Ο Ανάδοχος είναι υποχρεωμένος, με δαπάνες του, να εξασφαλίσει τους αναγκαίους χώρους για την απόθεση περισσευμάτων φυτικών γαιών, υπολειμμάτων κάθε είδους έργων, όπως οποιοδήποτε περισσεύματος υλικών, ανεξάρτητα από τον χρόνο εκτέλεσης της εργασίας, τη διάρκεια αυτής, ή το μέγεθος της απαιτούμενης έκτασης (σε συσχέτισμό με το δημοπρατούμενο έργο), όπως και να μεριμνήσει για την αδειοδότησή τους σύμφωνα με το άρθρο 20.3 της παρούσας Ε.Σ.Υ. Διευκρινίζεται ότι η Υπηρεσία δεν θα αναγνωρίσει καμιά καθυστέρηση, ή τροποποίηση του προγράμματος, ή καταβολή αποζημίωσης σχετιζόμενα με τέτοια προβλήματα, ενώ παράλληλα θεωρείται αυτονόητο ότι οι κάθε είδους αποθέσεις κ.λ.π. θα γίνονται σε θέσεις και κατά τρόπο που να μην δημιουργούν προβλήματα στο περιβάλλον και να έχουν την έγκριση των αρμόδιων Αρχών. Επισημαίνεται ιδιαίτερα ότι εν προκειμένω θα γίνει αυστηρή τήρηση των Περιβαλλοντικών όρων του έργου.

στ. Οι δαπάνες των εν γένει μέτρων για την προστασία του περιβάλλοντος σύμφωνα με το άρθρο 9 της παρούσας Ε.Σ.Υ.

ζ. Ο υδραυλικός έλεγχος επιβεβαίωσης της καταλληλότητας των προτεινόμενων συσκευών (δικλείδων, υδροστροβίλων κ.α.) κατά την εμφάνιση μεταβατικών φαινομένων (αντιπληγματικό έλεγχος).

η. Η ενσωμάτωση στην ΑΕΠΟ του έργου τυχόν αλλαγών που θα προκύψουν από τη μελέτη εφαρμογής, καθώς και από την υλοποίηση τυχόν όρων της ΑΕΠΟ.

6.8.2. Ο Ανάδοχος υποχρεούται να προμηθεύσει με δική του δαπάνη όλα τα υλικά, εργατικά και μηχανήματα, που είναι αναγκαία, για την κατασκευή του έργου, καθώς και να τα μεταφέρει στο εργοτάξιο από τις πηγές λήψης τους. Οφείλει επίσης να επισκευάζει, συντηρεί και ασφαλίσει με δικές του δαπάνες τα μηχανήματα και εργαλεία.

6.8.3. Ο Ανάδοχος οφείλει να εκτελέσει τα διάφορα έργα σύμφωνα με τα σχέδια της Οριστικής Μελέτης και με τα Κατασκευαστικά Σχέδια που θα προκύψουν από τις μελέτες εφαρμογής ή που θα εκπονήσει ο ίδιος και θα εγκριθούν προηγουμένως από την Υπηρεσία.

6.8.4. Οποιοσδήποτε αστικές ή ποινικές ευθύνες, που προκύπτουν από οποιασδήποτε φύσης δυστυχήματα ή ζημιές στο προσωπικό του Αναδόχου, ή σε τρίτους, ή σε περιουσίες τρίτων που οφείλονται είτε σε αμέλεια ή υπαιτιότητα του προσωπικού του αναδόχου, ή στις οποιοσδήποτε κατασκευαστικές δραστηριότητες του Αναδόχου, ή στην ύπαρξη του έργου καθ' εαυτού, βαρύνουν αποκλειστικά και μόνο τον ίδιο. Η ευθύνη καλύπτει όλη τη χρονική περίοδο από την υπογραφή της Σύμβασης μέχρι και την εκπνοή του χρόνου εγγύησης.

6.8.5. Σε περίπτωση χρησιμοποίησης υπερβολάβων για την εκτέλεση ειδικής φύσης εργασιών, ο Ανάδοχος παραμένει μόνος και αποκλειστικά υπεύθυνος για τις υπόψη εργασίες.

6.8.6. Απαγορεύεται αυστηρά στον Ανάδοχο να προβαίνει χωρίς προηγούμενη έγγραφη έγκριση της Υπηρεσίας σε οποιαδήποτε ανακοίνωση, ή δημοσίευση σχετικά με το έργο, ή κάποιο τμήμα του έργου, όπως και να επιτρέπει την είσοδο στο έργο αναρμόδιων προσώπων που δεν είναι εφοδιασμένα με έγγραφη άδεια της Υπηρεσίας.

6.8.7. Στις υποχρεώσεις του Αναδόχου είναι και οι δαπάνες κατασκευής και συντήρησης των οδών που απαιτούνται για προσπέλαση προς τις θέσεις απόθεσης των υλικών, καθώς επίσης και οι δαπάνες κατασκευής και συντήρησης των προσπελάσεων και των παρακαμπτηρίων οδών που θα χρειαστούν κατά τη διάρκεια εκτέλεσης των έργων.

7. ΑΡΘΡΟ 7: ΜΕΛΕΤΕΣ – ΕΠΙΜΕΤΡΗΣΕΙΣ

7.1. Τρόπος Υποβολής, Ελέγχου και Εγκρίσεις Επιμετρήσεων του Αναδόχου

Αν κατά τη διαδικασία ελέγχου προκύψουν αμφισβητήσεις ως προς την επάρκεια των σχετικών υπολογισμών, ή των εφαρμοζόμενων υπολογιστικών μεθόδων, η Υπηρεσία δύναται να ζητήσει πρόσθετους υπολογιστικούς ελέγχους με την εφαρμογή άλλων συναφών υπολογιστικών μεθόδων.

Τα επιμετρητικά στοιχεία θα παραδίδονται από τον Ανάδοχο υποχρεωτικά και σε ψηφιακή μορφή.

Τροποποίηση στοιχείων μελέτης - Εφαρμογή σχεδίων

Επισημαίνεται εδώ ότι κατ' αρχήν, τροποποιητικές μελέτες απαγορεύονται. Αν προκύψει τέτοια ανάγκη ο Ανάδοχος (με μέριμνα και δαπάνες του όπως αναφέρθηκε στην προηγούμενη παράγραφο) θα πρέπει:

α. Να αιτιολογήσει πλήρως και εγγράφως την ανάγκη τροποποίησης.

β. Να εκπονήσει (εφόσον η Υπηρεσία αποδεχθεί τη σχετική εισήγησή του) και υποβάλει την τροποποιητική μελέτη, που θα είναι σε κάθε περίπτωση, σύμφωνη με τους όρους δημοπράτησης.

Πριν από κάθε μερική ή ολική εφαρμογή, κατά την κρίση του Αναδόχου, ενός σχεδίου που βρίσκεται σε ασυμφωνία με τα υπόλοιπα σχέδια, ο Ανάδοχος έχει υποχρέωση να ζητήσει έγγραφα, έγκαιρα και χωρίς να το αμελήσει από τη Διευθύνουσα Υπηρεσία οδηγίες κ.λ.π. Σε κάθε τέτοια περίπτωση ο Ανάδοχος έχει υποχρέωση να εφαρμόσει την απόφαση της Υπηρεσίας πάνω στο θέμα που θα προκύψει με δικά του μέσα και δαπάνες, σε οποιοδήποτε χρόνο και με οποιοδήποτε τρόπο του ζητηθεί από την Υπηρεσία.

7.2. Μελέτες που δεν αμείβονται ιδιαίτερα

Στις υποχρεώσεις του Αναδόχου που δεν συνεπάγονται ιδιαίτερη αμοιβή, περιλαμβάνονται, εκτός από τις υποχρεώσεις που αναφέρονται στα λοιπά τεύχη δημοπράτησης τα παρακάτω:

Κάθε άλλη μελέτη που δεν αναφέρεται ειδικά στα Τεύχη Δημοπράτησης, είναι όμως απαραίτητη για την εκτέλεση διαφόρων εργασιών για την πλήρη αποπεράτωση των έργων, σύμφωνα με τους όρους της σύμβασης.

Διευκρινίζεται ότι η έναρξη εκπόνησης των ανωτέρω μελετών θα γίνει άμεσα κατόπιν εντολής της Υπηρεσίας.

Η αμοιβή των μελετητών θα καταβάλλεται απευθείας από τον Ανάδοχο, χωρίς άλλη μεσολάβηση ή ευθύνη της Προϊσταμένης Αρχής.

Με απόφαση της Προϊσταμένης Αρχής εντός 15 εργάσιμων ημερών από την υπογραφή της Σύμβασης, μπορεί να ζητηθεί αιτιολογημένα από τον Ανάδοχο η αντικατάσταση ορισμένων ή όλων των μελετητών του καθώς και η σύμπραξη και συνδρομή μελετητών και σε άλλες κατηγορίες πέραν των προαναφερθέντων όπως και η εξαίρεση συνδρομή μελετητή σε κάποια από τις κατηγορίες μελετών.

Ειδικότερα:

Εντός 15 εργάσιμων ημερών από την υπογραφή της σύμβασης ο Ανάδοχος πρέπει να γνωστοποιήσει στην Προϊσταμένη Αρχή προς έγκριση, τις κατά τη γνώμη του απαιτούμενες πρόσθετες μελέτες και το μελετητικό ή τα μελετητικά γραφεία που θα εκπονήσουν τις μελέτες, σύμφωνα με τα οριζόμενα στο άρθρο 83 του Ν. 4412/2016.

Για το σκοπό αυτό ο Ανάδοχος θα προσκομίσει:

Δήλωση διορισμού Κοινού Εκπροσώπου και Αναπληρωτή Κοινού Εκπροσώπου των συμπραττόντων μελετητικών γραφείων σε περίπτωση που είναι περισσότερα του ενός. Ο Κοινός Εκπρόσωπος και ο Αναπληρωτής δια της υπογραφής τους θα δεσμεύουν πλήρως και ανέκκλητα τα συμπράττοντα μελετητικά γραφεία και θα έχουν το ρόλο συντονιστή και αναπληρωτή συντονιστή εκπόνησης των μελετών έναντι της Προϊσταμένης Αρχής.

- Μη ανακλητή υπεύθυνη δήλωση του νόμιμου εκπροσώπου κάθε μελετητικού γραφείου, με την οποία θα δηλώνεται η ρητή δέσμευση του να εκπονήσει για λογαριασμό του αναδόχου τις πλήρεις μελέτες της αντίστοιχης κατηγορίας, η παραίτηση από κάθε άμεση ή έμμεση οικονομική απαίτηση εκ της εκπόνησης της μελέτης απευθείας από την Προϊσταμένη Αρχή και η δέσμευση συμμόρφωσης προς τις απαιτήσεις του έργου, της Προϊσταμένης Αρχής και άλλων αρμοδίων Υπηρεσιών.

Τα εν ισχύ μελετητικά πτυχία των συμπραττόντων μελετητικών γραφείων, Σε περίπτωση που τα μελετητικά γραφεία προέρχονται από χώρες - μέλη της Ε.Ε., του Ε.Ο.Χ., ή χώρες που έχουν υπογράψει την Συμφωνία Δημοσίων Συμβάσεων του Π.Ο.Ε. που τηρούν αντίστοιχα μητρώα, σύμφωνα με το άρθρο 52 της οδηγίας 2004/18/ΕΚ θα πρέπει να είναι εγγεγραμμένα σε τάξεις και- κατηγορίες μελετών αντίστοιχες με εκείνες του παρόντος άρθρου.

Σε περίπτωση που τα μελετητικά γραφεία προέρχονται από χώρες - μέλη της Ε.Ε. ή του Ε.Ο.Χ. που δεν τηρούν μητρώα των προηγούμενων παραγράφων ή κράτη, που έχουν κυρώσει την συμφωνία για τις δημόσιες συμβάσεις του Παγκόσμιου Οργανισμού Εμπορίου, και είναι εγγεγραμμένα στα Επαγγελματικά/ Εμπορικά Μητρώα του Παραρτήματος ΙΧ Γ της οδηγίας 2004/18 ΕΚ και των αντιστοίχου Οδηγίας 2004/17 ΕΚ ή στα αντίστοιχα μητρώα των χωρών τους, θα πρέπει διαθέτουν γενική εμπειρία αντίστοιχη αυτής που απορρέει από την εγγραφή Μητρώο Μελετητών - Εταιρειών / Γραφείων Μελετών, δηλαδή στελεχικό δυναμικό με εμπειρία σε αντίστοιχες κατηγορίες μελετών.

Η Προϊσταμένη Αρχή θα πρέπει να εξετάσει την πρόταση του Αναδόχου και να εγκρίνει ή αιτιολογημένα να απορρίψει κάποια ή όλα τα προτεινόμενα από τον Ανάδοχο μελετητικά γραφεία, εντός 15 εργάσιμων ημερών από την υπογραφή της σύμβασης, σε περίπτωση που η Προϊσταμένη Αρχή δεν απαντήσει εντός της άνω προθεσμίας τεκμαίρεται η έγκριση των προτεινόμενων μελετητικών γραφείων.

Η μη προσκόμιση κάποιων από τα ανωτέρω στοιχεία συνεπάγεται και την μη έγκριση των μελετητικών γραφείων που αφορούν τα στοιχεία που λείπουν. Τα στοιχεία λείπουν μπορούν να προσκομιστούν εντός της προθεσμίας προς έγκριση (εντός της οποίας, όπως προαναφέρεται, η Προϊσταμένη Αρχή θα πρέπει να εγκρίνει ή αιτιολογημένα να απορρίψει τα γραφεία μελετών που προτείνει ο Ανάδοχος κα ζητήσει την αντικατάστασή τους, για την οποία ο οποία ο Ανάδοχος πρέπει να φροντίσει αμελλητί). Σε περίπτωση αιτιολογημένης απόρριψης εντός ή περισσότερων γραφείων μελετών κάθε καθυστέρηση που προκαλείται στην εξέλιξη του έργου βαρύνει αποκλειστικά τον Ανάδοχο.

Αντικατάσταση μελετητικού γραφείου μετά από έγκριση από την Προϊσταμένη Αρχή μπορεί να γίνει μόνο για λόγους ανωτέρας βίας, λόγω υποβιβασμού σε κατώτερη τάξη πτυχίου για την κατηγορία μελέτης που εκπονεί και λόγω αιτιολογημένης αδυναμίας εκπόνησης μελέτης. Στην περίπτωση αυτή ο Ανάδοχος με μέριμνα και αποκλειστική ευθύνη του οφείλει να γνωστοποιήσει στην Υπηρεσία του λόγους που επιβάλουν την αντικατάσταση και να τον αντικαταστήσει με άλλο ισοδύναμο, τηρώντας αναλογικά την ανωτέρω διαδικασία.

Η έγκριση των μελετών μετά από έλεγχο θα γίνεται από την Προϊσταμένη Αρχή εντός 15 εργάσιμων ημερών από την υποβολή τους, υπό την προϋπόθεση πλήρους και ορθής

υποβολής τους. Σε περίπτωση μη ορθής, μη πλήρους ή μη προσήκουσας υποβολής η μελέτη επιστέφεται αιτιολογημένα και ο χρόνος ελέγχου θα αρχίζει εκ νέου από την ορθή επανυποβολή της. Σε τέτοια περίπτωση για την όποια καθυστέρηση ή υπέρβαση τμηματικών προθεσμιών της παρούσας ΕΣΥ, αποκλειστικό υπαίτιος είναι ο Ανάδοχος,

Αν κατά τον έλεγχο της μελέτης προκύψουν αμφισβητήσεις ως προς την επάρκεια υπολογισμών, ή των εφαρμοζόμενων υπολογιστικών μεθόδων, η Προϊσταμένη Αρχή δύναται να ζητήσει πρόσθετους υπολογισμούς ή/και ελέγχους, με την εφαρμογή άλλων συναφών υπολογιστικών μεθόδων.

Όλα τα στοιχεία των υποβαλλομένων μελετών, θα φέρουν τα στοιχεία και τις υπογραφές, αυτών που τις συνέταξαν, τις έλεγξαν, του Κοινού Εκπροσώπου των συμπραττόντων γραφείων και των νομίμων εκπροσώπων του Αναδόχου.

Το περιεχόμενο, το αντικείμενο και ο τρόπος εκπόνησης των μελετών θα είναι κατ' ελάχιστον σύμφωνο με τα οριζόμενα στο ΠΔ696/74 όπως ισχύει στην ελληνική και ευρωπαϊκή περιβαλλοντική και λοιπή σχετική νομοθεσία και σχετικές εγκυκλίους, καθώς και με τους ελληνικούς και διεθνείς ισχύοντες κανονισμούς και προδιαγραφές, και σε εναρμόνιση και συμφωνία με τις παρεπόμενες απαιτήσεις του έργου και της Προϊσταμένης Αρχής.

Οι κατασκευές θα έπονται της έγκρισης των Μελετών. Ουδεμία κατασκευή θα εκτελείται αν προηγουμένως δεν έχει εγκριθεί η σχετική μελέτη. Τούτο αφορά και τα ενδιάμεσα στάδια κατασκευής. Έτσι, ο Ανάδοχος οφείλει να προγραμματίσει κατάλληλα τις κατασκευαστικές του δραστηριότητες, ώστε να υπάρχει επαρκής, και κατά το εφικτό με ελαστικά περιθώρια, χρόνος για τις εκπονήσεις των μελετών και τις εγκρίσεις.

Οι μελετητές θα πρέπει ακόμα να συμμετέχουν χωρίς αντίρρηση και χωρίς καμιά σχετική αξίωση αποζημίωσης ή αμοιβής, είτε δια του Κοινού Εκπροσώπου τους είτε και με τα αρμόδια κάθε φορά στελέχη του κάθε μελετητικού γραφείου, στις συσκέψεις της Προϊσταμένης Αρχής ή άλλων φορέων για τις οποίες είναι απαραίτητη η συμμετοχή τους. Για τη συμμετοχή τους στη σύσκεψη θα ειδοποιούνται μέσω του Αναδόχου προς τον οποίον η Προϊσταμένη Αρχή θα απευθύνει εγκαίρως σχετική γραπτή ειδοποίηση επί αποδείξει, είτε μέσω του Κοινού τους Εκπροσώπου, ο οποίος επίσης θα πρέπει να ειδοποιείται εγκαίρως και εγγράφως επί αποδείξει από την Προϊσταμένη Αρχή.

Εφόσον χρειαστεί να γίνουν άλλες συμπληρωματικές μελέτες επιπλέον εκείνων που μνημονεύονται στις προηγούμενες παραγράφους ή ερευνητικές εργασίες, με σκοπό την πληρότητα του έργου ο Ανάδοχος υποχρεούται να τις εκπονήσει με τη συνεργασία μελετητών που έχουν τα ανάλογα τυπικά και ουσιαστικά προσόντα μετά από έγκριση της Υπηρεσίας με ανάλογη εφαρμογή της διαδικασίας που περιγράφεται ανωτέρω, και με τη νόμιμη αμοιβή.

Συμπληρωματικά, διευκρινίζεται ότι τόσο για την εφαρμογή των μελετών, όσο και για την ποιότητα και αντοχή των έργων, μόνος υπεύθυνος είναι ο Ανάδοχος της κατασκευής αυτής, ο δε έλεγχος που θα ασκηθεί από την Υπηρεσία, ή την Επίβλεψη, δεν απαλλάσσουν τον Ανάδοχο από την ευθύνη αυτή ή την οποιαδήποτε άλλη που προκύπτει για αυτόν από τις συμβατικές του υποχρεώσεις και τις κείμενες διατάξεις.

8. ΑΡΘΡΟ 8: ΤΟΠΟΓΡΑΦΙΚΕΣ ΕΡΓΑΣΙΕΣ

8.1 Μέσα στις υποχρεώσεις του μηχανικού εξοπλισμού του Αναδόχου περιλαμβάνεται και ο κατάλληλος τοπογραφικός εξοπλισμός, που θα βρίσκεται συνέχεια επί τόπου του έργου, με τον οποίο θα γίνονται οι τοπογραφικοί και λοιποί γεωμετρικοί έλεγχοι της κατασκευής.

Ο Ανάδοχος υποχρεούται να εκπονήσει τοπογραφικά διαγράμματα (σε όσες θέσεις είναι αναγκαία και δεν υπάρχουν) στην κατάλληλη (και αποδεκτή από την επίβλεψη) κλίμακα ανάλογα με την περίπτωση - για όλες τις περιπτώσεις που τέτοια διαγράμματα θα απαιτηθούν, όπως π.χ. χώρους απόθεσης, προσωρινά έργα, εργοταξιακές περιοχές τεχνικά έργα κ.λ.π.. Όλα αυτά τα διαγράμματα στον βαθμό που απαιτείται, θα συνδέονται με το Κρατικό Τριγωνομετρικό Δίκτυο (της Γ.Υ.Σ).

Όσα τοπογραφικά διαγράμματα συντάξει ο Ανάδοχος να αναφέρονται στο προβολικό σύστημα ΕΓΣΑ '87.

Για όλες τις τοπογραφικές εργασίες οι προδιαγραφές που ισχύουν είναι εκείνες του Π.Δ. 696/74 με τις τροποποιήσεις που επέφερε το Π.Δ. 515/89, και των συναφών εγκυκλίων του Υ.ΠΕ.ΧΩ.Δ.Ε.

Για τη σύνταξη τοπογραφικών διαγραμμάτων σε θέσεις, χώρων απόθεσης, εργοταξιακών περιοχών, προσωρινών έργων που δεν θα χρησιμοποιηθούν από τα μόνιμα έργα ουδεμία αμοιβή θα καταβληθεί στον Ανάδοχο. Οι παραπάνω τοπογραφήσεις είναι απαιτητές από τον Κ.τ.Ε για λόγους σχετιζόμενους με την επίβλεψη του έργου, αλλά από τον Ανάδοχο θα θεωρηθούν ότι οι σχετικές τους δαπάνες περιλαμβάνονται, κατά τρόπο ανηγμένο, στην οικονομική του προσφορά.

Εφόσον χρειαστεί να γίνουν κτηματολογικά διαγράμματα σε θέσεις, χώρων απόθεσης, εργοταξιακών περιοχών, προσωρινών ή και μόνιμων έργων ο Ανάδοχος υποχρεούται να τα εκπονήσει με τη νόμιμη αμοιβή που προβλέπεται.

8.2 Γλώσσα

Τόσο οι αναγραφές στα σχέδια όσο και οι υπολογισμοί θα είναι στην Ελληνική γλώσσα.

9. ΑΡΘΡΟ 9 ΠΡΟΣΤΑΣΙΑ ΤΟΥ ΠΕΡΙΒΑΛΛΟΝΤΟΣ

9.1. Απαιτήσεις προστασίας του περιβάλλοντος

Οι οποιοσδήποτε αποθέσεις περισσευμάτων προϊόντων, θα πρέπει να γίνονται σε θέσεις που να μην δημιουργούν οποιοδήποτε πρόβλημα στο περιβάλλον και πάντοτε ύστερα από αρμόδια έγκριση. Σε περίπτωση που η αποκατάσταση των αποθεσιοθαλάμων δεν γίνεται από τον Ανάδοχο όπως προβλέπεται από τα τεύχη δημοπράτησης, τους νόμους και τις διατάξεις, τότε επιβάλλεται στον Ανάδοχο ανέκκλητη ποινική ρήτρα ύψους 5.000 ΕΥΡΩ ανά στρέμμα επιφανείας που δεν έχει αποκατασταθεί. Η παραπάνω ποινική ρήτρα παρακρατείται άμεσα από τον επικείμενο προς πληρωμή λογαριασμό ή τις εγγυήσεις του Αναδόχου μετά από έγγραφη εντολή της επίβλεψης. Ο Ανάδοχος δεν απαλλάσσεται των λοιπών ευθυνών του (αστικών, ποινικών κ.λ.π) λόγω της παραπάνω παρακράτησης.

10. ΑΡΘΡΟ 10: ΠΛΗΡΩΜΕΣ - ΝΕΕΣ ΤΙΜΕΣ – ΠΡΟΫΠΟΛΟΓΙΣΜΟΣ

10.1. Επιμετρήσεις

Για τις Επιμετρήσεις ισχύουν γενικά οι διατάξεις του άρθρου 151 του Ν. 4412/2016.

Για κάθε φάση επιμέτρησης του έργου απαιτείται η υποβολή εκ μέρους του αναδόχου των αντιστοίχων επιμετρητικών στοιχείων.

10.2. Πιστοποιήσεις - Πληρωμές

Οι πιστοποιήσεις για τις εργασίες που θα εκτελεσθούν θα συντάσσονται με μέριμνα και ευθύνη του Αναδόχου, σύμφωνα με τις διατάξεις του άρθρου 152 του Ν. 4412/2016 και θα υποβάλλονται στην Υπηρεσία σε χρονικά διαστήματα όχι μικρότερα από ένα μήνα.

Στο λογαριασμό θα επισυνάπτονται επίσης όλα τα σχετικά δικαιολογητικά κατά το άρθρο 152 του Ν. 4412/2016, καθώς και τα δικαιολογητικά των κρατήσεων, φορολογικής ενημερότητας κ.λ.π., που απαιτούνται κατά τους όρους της παρούσας Ε.Σ.Υ. και του Ν. 4412/2016. Αν συντρέχουν περιπτώσεις επιβολής ποινικής ρήτρας, προστίμων κ.λ.π., κατά τους όρους αυτής της Ε.Σ.Υ. και των λοιπών όρων δημοπράτησης, αυτές θα απομειώνουν το πιστοποιούμενο ποσό.

Πριν από κάθε πρόωθηση λογαριασμού για πληρωμή από τον υπόλογο του έργου θα προσκομίζονται από τον Ανάδοχο, πέρα από τα λοιπά δικαιολογητικά, και τα παραστατικά καταβολής των απαιτούμενων κρατήσεων.

10.3. Γενικά έξοδα και όφελος Αναδόχου - Επιβαρύνσεις

Το ποσοστό για γενικά και επισφαλή έξοδα, όφελος εργολάβου κ.λ.π. είναι δέκα οκτώ στα εκατό (18%) της αξίας των εργασιών, που υπολογίζεται με βάση τις τιμές του Συμβατικού Τιμολογίου και των τυχόν Νέων Τιμών Μονάδας.

Κάθε τιμή μονάδας του τιμολογίου προσφοράς περιλαμβάνει όλες τις κάθε είδους επιβαρύνσεις στα υλικά που αναφέρονται στους Γενικούς Όρους του Τιμολογίου.

Ο Φόρος Προστιθέμενης Αξίας (Φ.Π.Α.) επί των τιμολογίων εισπράξεων του Αναδόχου επιβαρύνει τον Κ.Τ.Ε.

10.4. Τιμές μονάδας νέων εργασιών

Εάν παραστεί η ανάγκη σύνταξης νέων τιμών μονάδας αυτό θα γίνει σύμφωνα με τις ισχύουσες διατάξεις.

Για τις νέες τιμές θα εφαρμοστούν τα νέα τιμολόγια του Υπουργείου Υποδομών και Μεταφορών (ΦΕΚ 1746/Β719-05-2017 «Κανονισμός περιγραφικών τιμολογίων εργασιών για δημόσιες συμβάσεις έργων»), όπως εφαρμόζονται από τις Αναθέτουσες Αρχές κατά τη διαδικασία ανάθεσης δημοσίων συμβάσεων έργων σύμφωνα με το Ν. 4412/2016 (ΦΕΚ 147/Α78-8-2016) καθώς και της συμπληρωματικής απόφασης εφαρμογής τους (ΦΕΚ1994/Β79-6-2017 «Τροποποίηση απόφασης 'Κανονισμός περιγραφικών τιμολογίων εργασιών για δημόσιες συμβάσεις έργων').

Εφόσον απαιτηθούν βασικές τιμές ημερομισθίων, υλικών και μισθώματα μηχανημάτων, σύμφωνα με το άρθρο 156 του Ν. 4412/2016, θα ληφθούν από το Πρακτικό της Επιτροπής Διαπιστώσεων Τιμών Δημοσίων Έργων που προβλέπεται από το άρθρο 5 της απόφασης ΕΔ2α/01/35/Φ.2.5/26-4- 82 των Υπουργών Προεδρίας της Κυβέρνησης και Δημοσίων Έργων (ΦΕΚ 218/τΒ/1982).

10.5. Αναθεώρηση της συμβατικής αξίας των έργων

Για την αναθεώρηση της συμβατικής αξίας των έργων ισχύουν οι διατάξεις που καθορίζονται από το άρθρο 153 του Ν. 4412/2016.

Σε κάθε Λογαριασμό, για τον προσδιορισμό της αναθεώρησης θα υποβάλλεται Πίνακας κατανομής εργασιών.

10.6. Απολογιστικές εργασίες

Η αναθέτουσα αρχή μπορεί να δώσει ειδική εντολή στον Ανάδοχο να εκτελέσει απολογιστικές εργασίες, σύμφωνα με το άρθρο 154 του Ν. 4412/2016, τις οποίες ο Ανάδοχος είναι υποχρεωμένος να εκτελέσει.

Ο χρόνος συντήρησης των απολογιστικών εργασιών του έργου θα είναι ο ίδιος με τον χρόνο συντήρησης των λοιπών εργασιών του έργου.

10.7. Τροποποίηση του προϋπολογισμού

Για την τροποποίηση των ποσοτήτων εργασιών που προβλέπονται στον προϋπολογισμό του έργου, ή την προσθήκη νέων εργασιών, ισχύουν τα οριζόμενα στον Ν. 4412/2016, άρθρο 156.

11. ΑΡΘΡΟ 11: ΗΜΕΡΟΛΟΓΙΟ ΕΡΓΟΥ - ΜΗΤΡΩΟ ΕΡΓΟΥ - ΣΤΑΤΙΣΤΙΚΑ ΣΤΟΙΧΕΙΑ

11.1. Ημερολόγιο έργου

Ο Ανάδοχος θα τηρεί καθημερινά ημερολόγιο έργου σύμφωνα με το άρθρο 146 του Ν. 4412/2016 και θα έχει ένα αντίγραφο των κατασκευαστικών σχεδίων στο Γραφείο του Εργοταξίου.

Κατά την εκτέλεση του έργου θα καταρτισθούν με μέριμνα, δαπάνη και ευθύνη του Αναδόχου, βιβλιοδετημένα τεύχη με διπλότυπες αριθμημένες σελίδες, για την τήρηση ημερολογίων του έργου και βιβλίου καταμέτρησης αφανών εργασιών.

11.2. Στατιστικά στοιχεία

Ο Ανάδοχος υποχρεούται στη λήψη, εκτύπωση και παράδοση ενός αντιτύπου και του αρνητικού, ή εναλλακτικά σε ψηφιακή μορφή, σειράς εγχρώμων φωτογραφιών των διαφόρων φάσεων του έργου. Οι φωτογραφίες θα φέρουν ημερομηνία λήψης και θα είναι ταξινομημένες θεματικά σε καλαίσθητα άλμπουμ με αναγραφή σε υπότιτλο του αντικειμένου τους.

11.3. Μητρώο Έργου

Ο Ανάδοχος οφείλει να καταρτίσει και να υποβάλει στην Υπηρεσία, μαζί με την Τελική Επιμέτρηση, Μητρώο του Έργου, που θα περιλαμβάνει όσα αναφέρονται στο ΦΕΚ-1956 Β\07-06-2017 (Απόφαση Αριθμ. ΔΝΣγ/οικ. 38108 /ΦΝ 4661: Περιεχόμενο του Μητρώου του Έργου).

11.4. Δαπάνες

Οι δαπάνες για την τήρηση και παραγωγή όλων των παραπάνω στοιχείων του παρόντος άρθρου θεωρούνται ότι περιλαμβάνονται ανηγμένες στις τιμές προσφοράς του Αναδόχου.

12. ΑΡΘΡΟ 12: ΑΣΦΑΛΙΣΕΙΣ

12.1. Γενικοί όροι

Κατά τη σύναψη των ασφαλίσεων του ο Ανάδοχος οφείλει να λαμβάνει υπόψη του και να συμμορφώνεται με τις διατάξεις της κείμενης Νομοθεσίας, όπως ισχύει κατά την ημέρα σύναψης

των ασφαλιστικών συμβάσεων.

Ομοίως οφείλει να έχει υπόψη του την περί ασφαλίσεων Νομοθεσία της Ε.Ε. και να συμμορφώνεται προς τις διατάξεις των Κοινοτικών Οδηγιών.

Ο Ανάδοχος οφείλει να συμμορφώνεται με τους όρους των ασφαλιστηρίων.

Ως ασφάλιση θεωρείται η πρωτασφάλιση, σύμφωνα με τις διατάξεις του άρθρου 102 του Ν.Δ. 400/1970. Οι αντασφαλίσεις δεν υπόκεινται στις ρυθμίσεις του Ν.Δ. 400/1970 και συνεπώς δεν γίνονται δεκτές ως ασφαλιστήρια του Έργου.

Κάθε ασφάλιση, της οποίας το ασφαλιστήριο εκδίδεται στην Ελλάδα, ή στην αλλοδαπή, θα προσυπογράφεται από τον αντιπρόσωπο στην Ελλάδα της εκδότριας και διέπεται από το Ν.Δ. 400/1970, όπως τροποποιήθηκε με το Π.Δ. 118/1985.

Οι παρεχόμενες ασφαλίσεις δεν απαλλάσσουν ούτε περιορίζουν κατά οποιοδήποτε τρόπο τις υποχρεώσεις και τις ευθύνες του Ανάδοχου που απορρέουν από τη σύμβαση του Έργου, ιδιαίτερα σε ότι αφορά τις προβλεπόμενες από τις σχετικές ασφαλιστικές συμβάσεις εξαιρέσεις, εκπτώσεις, προνόμια, περιορισμούς κ.λ.π., και ο ανάδοχος παραμένει αποκλειστικά υπεύθυνος για την αποκατάσταση ζημιών σε πρόσωπα ή/και πράγματα και πέραν από τα ποσά κάλυψης των πιο πάνω ασφαλιστηρίων.

Όλες οι ασφαλιστικές συμβάσεις:

θα έχουν καταρτισθεί εγγράφως

θα περιλαμβάνουν όρους οι οποίοι θα ικανοποιούν πλήρως τους όρους του παρόντος άρθρου και της υπολοίπου Ε.Σ.Υ. και

θα τυγχάνουν της εγκρίσεως του Κ.τ.Ε.

Η έγκριση του Κ.τ.Ε έχει την έννοια του ελέγχου και της εκ μέρους του αποδοχής ότι οι όροι των ασφαλιστικών συμβάσεων ανταποκρίνονται με επάρκεια στους όρους του παρόντος άρθρου και των λοιπών όρων της Ε.Σ.Υ.

Η εκ μέρους του Αναδόχου καταβολή του πρώτου ασφαλίστρου που αποτελεί ασφαλιστικό βάρος και που είναι απαραίτητη για την έναρξη των εννόμων αποτελεσμάτων της ασφαλίσεως, θα γίνεται με την έναρξη ισχύος της ασφαλιστικής περιόδου.

Ο Ανάδοχος οφείλει, με μέριμνα και δαπάνη του, να συνάψει ασφαλιστικές συμβάσεις που να καλύπτουν κατ' ελάχιστον τις ασφαλίσεις (πρόσωπα και αντικείμενα ασφάλισης) που αναφέρονται στο παρόν άρθρο.

Οι γενικοί όροι ασφαλίσεως και οι εξαιρέσεις που θεσπίζουν δεν θίγουν την, από τον Νόμο 489/76 και το Π.Δ. 237/86, ευθύνη των ασφαλιστών έναντι τρίτων, η οποία παραμένει αλώβητη από τους όρους του ασφαλιστηρίου συμβολαίου.

Οι ασφαλιστικές εταιρείες θα λειτουργούν νόμιμα, με δόκιμη δραστηριότητα, σε χώρες μέλη της Ευρωπαϊκής Ένωσης και του Ε.Ο.Χ., θα είναι φερέγγυες στο μέτρο των υποχρεώσεων που αναλαμβάνουν για το παρόν έργο και θα μπορούν να ασφαλίζουν παρεμφερή έργα χωρίς να παραβιάζονται οι όροι των Τευχών Δημοπράτησης και η Ελληνική Νομοθεσία.

Όλες οι ασφαλιστικές συμβάσεις θα συνάπτονται σε Ευρώ.

Ο Ανάδοχος υποχρεούται να θέτει στη διάθεση των ασφαλιστών κάθε στοιχείο από την Προσφορά που υπέβαλε ως διαγωνιζόμενος και κάθε αντίστοιχο στοιχείο που έχει θέσει ο Κ.Τ.Ε. υπόψη των διαγωνιζόμενων, όπως επίσης και τις εν συνεχεία έρευνες και μελέτες που εκτέλεσε/ συνέταξε ως ανάδοχος. Επίσης, υποχρεούται να επιτρέπει την προσπέλαση των εργοταξίων του, αποθηκών του κ.λ.π. από τους εκπροσώπους των ασφαλιστών, αν του το ζητούν.

Επισημαίνεται ακόμη ότι για κάθε πρόκληση φθοράς ή βλάβης που θα συμβεί στο έργο από οποιαδήποτε αιτία ακόμη και από ανωτέρα βία ο Ανάδοχος υποχρεούται να ενημερώνει τόσο τον Κ.Τ.Ε όσο και τους ασφαλιστές του.

Ο Κ.Τ.Ε έχει το δικαίωμα

να επικοινωνεί απ' ευθείας με τους ασφαλιστές

να παρέχει στους ασφαλιστές στοιχεία που έχει υποβάλει ο Ανάδοχος

να παρέχει στους ασφαλιστές στοιχεία δικών του παρατηρήσεων και ελέγχων

Η υπό του Κ.Τ.Ε άσκηση του δικαιώματος τούτου δεν συνεπάγεται δικαίωμα του Αναδόχου για οποιασδήποτε φύσης αποζημιώσεις.

Κατά την υποβολή του Ασφαλιστηρίου συμβολαίου οι Ασφαλιστικές Εταιρείες θα πρέπει να συνυποβάλλουν και δήλωση, στην οποία να αναφέρουν ότι έλαβαν γνώση του παρόντος άρθρου της Ε.Σ.Υ. «περί Ασφαλίσεων» και ότι με το ασφαλιστήριο καλύπτονται πλήρως και χωρίς καμιά εξαίρεση όλοι οι όροι και απαιτήσεις που αναφέρονται στο παρόν άρθρο της Ε.Σ.Υ. Διαφορετικά, η Υπηρεσία, χωρίς προειδοποίηση, μπορεί να συνάψει το υπόψη ασφαλιστήριο με ασφαλιστική εταιρία της προτίμησής της στο όνομα, για λογαριασμό και με δαπάνες του Αναδόχου. Στην περίπτωση αυτή θα ενεργεί με ανέκκλητη εντολή και για λογαριασμό του σαν πληρεξούσιος.

Εφιστάται η προσοχή του Αναδόχου στα παρακάτω:

Οι αλλοδαπές και συνεπώς και οι ελληνικές ασφαλιστικές επιχειρήσεις υπόκεινται υποχρεωτικά στην αρμοδιότητα των ελληνικών δικαστηρίων και κάθε ασφαλιστήριο που έρχεται σε αντίθεση προς τον κανόνα δημοσίας τάξεως του άρθρου 23 παρ. 2 του Ν.Δ. 400/1970 είναι άκυρο.

Αντίγραφα ασφαλιστηρίων συμβολαίων δεν θα γίνονται δεκτά παρά μόνο εάν έχουν επικυρωθεί από φορέα αρμόδιο για την έκδοση κυρωμένων αντιγράφων.

Η αποζημίωση της ασφαλιστικής εταιρίας κρίνεται από το δίκαιο του τόπου σύνταξης και εκτέλεσης της ασφαλιστικής σύμβασης, αδιάφορο εάν αυτή παραπέμπει σε ξένους κανόνες. Το ίδιο ισχύει για την θεμελίωση της αντικειμενικής ευθύνης, η οποία κρίνεται από το δίκαιο του τόπου.

12.2. Ειδικές ρήτρες για τις περιπτώσεις μη συμμόρφωσης του Αναδόχου με τις υποχρεώσεις του

Αν απαιτείται αλλαγή ασφαλιστικής εταιρείας, ή τροποποίηση των όρων της ασφαλιστικής σύμβασης, ή αμφότερα, ο Ανάδοχος υποχρεούται να συμμορφώνεται εντός μηνός από τη σχετική ειδοποίηση.

Σε περίπτωση που Ανάδοχος παραλείψει, ή αμελήσει να συμμορφωθεί με τις ασφαλιστικές του υποχρεώσεις, ή οι ασφάλισεις που συνομολογήσει κριθούν από τον Κ.Τ.Ε σαν μη συμβατές με τις αντίστοιχες συμβατικές απαιτήσεις, ο Κ.Τ.Ε δικαιούται να συνάψει στο όνομα και με δαπάνες του Αναδόχου την(τις) αντίστοιχη(ες) ασφαλιστική(ές) σύμβαση(εις), στην περίπτωση αυτή θα ενεργεί με ανέκκλητη εντολή και για λογαριασμό του σαν πληρεξούσιος. Τα ασφάλιστρα και οι σχετικές δαπάνες σύναψης της(των) σύμβασης(ων) θα καταβληθούν από τον Ανάδοχο εντός 15 ημερολογιακών ημερών από της σχετικής ειδοποίησης. Σε περίπτωση μη εμπρόθεσμης καταβολής, θα επιβαρύνονται με τον νόμιμο τόκο υπερημερίας. Σε περίπτωση που παρέλθει τρίμηνο χωρίς η καταβολή να έχει συντελεσθεί, ο Κ.Τ.Ε έχει το δικαίωμα:

να συμψηφίσει το σχετικό ποσό (με τους τόκους υπερημερίας) με επόμενη πληρωμή προς τον Ανάδοχο, αν υπάρχει.

ή να εκπέσει το σχετικό ποσό (με τους τόκους υπερημερίας) από τις οποιασδήποτε φύσης εγγυήσεις που έχει στα χέρια του.

ή να αναζητήσει το οφειλόμενο ποσό (με τους τόκους υπερημερίας) με τις νόμιμες διαδικασίες είσπραξης οφειλής προς το Δημόσιο.

Οι τόκοι υπερημερίας θα υπολογίζονται:

για τα ασφάλιστρα, από την ημερομηνία καταβολής τους και

για τα λοιπά έξοδα από την ημερομηνία κοινοποίησης προς τον Ανάδοχο των οφειλόμενων ποσών.

Σε περίπτωση που ο Ανάδοχος αμελεί, ή δυστροπεί να καταβάλει στους ασφαλιστές το οφειλόμενο ποσό των ασφαλιστρών, ο Κ.τ.Ε, για να αποφύγει ενδεχόμενη ακύρωση των ασφαλιστηρίων, δικαιούται να καταβάλει τα ασφάλιστρα στους ασφαλιστές, με χρέωση και για λογαριασμό του Αναδόχου, μετά την προηγούμενη ειδοποίηση του.

Σε τέτοια περίπτωση, η εκ μέρους του Κ.τ.Ε είσπραξη των ποσών των ασφαλιστρών που κατέβαλε, προσαυξημένων με τους τόκους υπερημερίας, θα γίνεται σύμφωνα με την παρ. 15.2.1. Οι τόκοι υπερημερίας θα προσμετρούνται από την ημερομηνία καταβολής των ασφαλιστρών.

Ο Ανάδοχος υποχρεούται να καταβάλει στον (στους) δικαιούχο(ους) κάθε ποσό που δεν μπορεί να εισπραχθεί από τους ασφαλιστές λόγω εξαιρέσεων, απαλλαγών κ.λ.π., σύμφωνα με τους όρους των ασφαλιστηρίων.

Σε περίπτωση δυστροπίας του Αναδόχου, ο Κ.τ.Ε έχει το δικαίωμα:

να παρακρατεί το αντίστοιχο ποσό από την επόμενη καταβολή προς τον Ανάδοχο ή να εκπίπτει από τις εγγυήσεις που έχει στα χέρια του.

Σε περίπτωση που η ασφαλιστική εταιρία με την οποία ο Ανάδοχος συνήψε ασφαλιστική σύμβαση, παραλείψει, ή αρνηθεί να εξοφλήσει (μερικά ή ολικά) οποιαδήποτε ζημία κ.λ.π., για οποιοδήποτε λόγο ή αιτία, ο Ανάδοχος έχει την αποκλειστική ευθύνη για την αποκατάσταση της μη εξοφλημένης ζημιάς, ή βλάβης, ή καταβολής αποζημίωσης κ.λ.π., σύμφωνα με τους όρους της Σύμβασης. Ο Κ.τ.Ε, σε περίπτωση δυστροπίας του Αναδόχου, θα υπολογίσει το αντίστοιχο ποσό και θα το συμψηφίσει με την προς τον Ανάδοχο προσεχή πληρωμή του. Εάν δεν προβλέπεται προσεχής πληρωμή, ο Κ.τ.Ε θα το εκπέσει από τις οποιασδήποτε φύσης εγγυήσεις που έχει στα χέρια του.

Σε περίπτωση ολικής ή μερικής διακοπής των εργασιών από υπαιτιότητα του αναδόχου, το Έργο, σε οποιαδήποτε φάση και αν βρίσκεται, θα ασφαλισθεί έναντι όλων των ενδεχομένων κινδύνων από τον Κ.τ.Ε και τα έξοδα της ασφάλισης αυτής θα βαρύνουν τον Ανάδοχο.

12.3. Διαδικασία ελέγχου από τον Κ.τ.Ε της επάρκειας των ασφαλιστικών συμβάσεων με ασφαλιστική περίοδο εκκινούσα από την υπογραφή της σύμβασης.

Ο έλεγχος από τον Κ.τ.Ε. των ασφαλιστικών συμβάσεων των οποίων η ασφαλιστική περίοδος αρχίζει από την υπογραφή της Σύμβασης ανάθεσης θα γίνει πριν από την υπογραφή της σύμβασης.

Στην κατηγορία αυτή υπάγονται οι ασφαλιστικές συμβάσεις των παρακάτω παραγράφων Ο έλεγχος από τον Κ.τ.Ε θα αφορά:

την φερεγγυότητα των προτεινόμενων ασφαλιστικών εταιριών

την συμβατότητα των όρων των ασφαλιστικών συμβάσεων προς τις απαιτήσεις του παρόντος άρθρου και τους υπόλοιπους όρους της Ε.Σ.Υ.

Σε περίπτωση αδυναμίας του Αναδόχου να προσκομίσει ασφαλιστική σύμβαση που να καλύπτει όλες τις απαιτήσεις του παρόντος άρθρου της Ε.Σ.Υ πριν την υπογραφή της σύμβασης του έργου, θα πρέπει να προσκομίσει πριν την υπογραφή της σύμβασης απαραίτητως "Βεβαίωση Ασφάλισης" (Cover Note), όπου να αναφέρονται οι ασφαλιστικές καλύψεις και τα όρια αποζημίωσης που θα περιλαμβάνει το ασφαλιστήριο συμβόλαιο.

Στην περίπτωση αυτή, το ασφαλιστήριο συμβόλαιο πρέπει να υποβληθεί το αργότερο εντός δεκαπέντε (15) ημερών από την υπογραφή της σύμβασης.

Η μη ικανοποίηση των παραπάνω απαιτήσεων από τον Ανάδοχο, έτσι ώστε η ασφαλιστική σύμβαση να είναι σύμφωνη με τους όρους του παρόντος άρθρου και να γίνει δεκτή από τον Κ.τ.Ε, συνεπάγεται αφ' ενός ανέκκλητη ποινική ρήτρα τριών χιλιάδων ΕΥΡΩ (3.000 €), αφ' ετέρου τη διαδικασία σύναψης από τον Κ.τ.Ε στο όνομα, για λογαριασμό και με δαπάνες του Αναδόχου ασφαλιστηρίου(ων) συμβολαίου(ων) που να καλύπτει(ουν) τις συμβατικές απαιτήσεις, πληρωμή ασφαλιστρων, κ.λ.π., όπως αναλυτικότερα αναφέρεται παραπάνω.

12.4. Ασφάλιση του προσωπικού του έργου

Ο Ανάδοχος υποχρεούται να έχει ασφαλισμένο στο ΙΚΑ και στα λοιπά ασφαλιστικά ταμεία όλο το προσωπικό που απασχολεί ο ίδιος, ή οι υπεργολάβοι του, σύμφωνα με την (εκάστοτε) ισχύουσα Νομοθεσία (Διατάξεις περί ΙΚΑ κ.λ.π.).

Ο Ανάδοχος υποχρεούται να ασφαλίζει το εργατοτεχνικό και υπαλληλικό προσωπικό του έναντι ατυχημάτων σε ασφαλιστικές εταιρείες που λειτουργούν νόμιμα, εφόσον το προσωπικό αυτό δεν υπάγεται σε διατάξεις της ισχύουσας Νομοθεσίας (περί ΙΚΑ κ.λ.π.).

Η υποχρέωση αυτή ισχύει και για το πάσης φύσεως προσωπικό που απασχολούν, με οποιαδήποτε σχέση εργασίας, οι υπεργολάβοι, προμηθευτές, σύμβουλοι και πάσης φύσεως συνεργάτες του αναδόχου.

Η υποχρέωση αυτή ισχύει τόσο για το ημεδαπό όσο και το αλλοδαπό προσωπικό.

Ο Κ.τ.Ε δικαιούται να ελέγχει την τήρηση των όρων ο δε Ανάδοχος υποχρεούται να παρέχει στον Κ.τ.Ε όλα τα σχετικά στοιχεία για την πραγματοποίηση των ελέγχων.

Οι όροι των παραπάνω παραγράφων ισχύουν για όλη την διάρκεια της σύμβασης εκτέλεσης του έργου.

12.5. Ασφάλιση του έργου «Κατά παντός κινδύνου»

12.5.1. Ασφάλιση έναντι υλικών ζημιών

(1) Ο Ανάδοχος υποχρεούται να ασφαλίσει πλήρως "κατά παντός κινδύνου" και σύμφωνα με τους όρους των Τευχών Δημοπράτησης του έργου, την Ελληνική και Κοινοτική Νομοθεσία, τη συνολική αξία του υπό κατασκευή έργου, όπως αυτή θα έχει προσδιορισθεί στο τεύχος της ΟΙΚΟΝΟΜΙΚΗΣ ΠΡΟΣΦΟΡΑΣ του. Η υποχρέωση αυτή ισχύει και για τις τυχόν περαιτέρω αναπροσαρμογές του αρχικού συμβατικού ποσού.

(2) Η ασφαλιστική κάλυψη θα παρέχεται έναντι οποιασδήποτε απώλειας, ζημίας, ή καταστροφής, μερικής ή ολικής, που οφείλεται ή προκαλείται από οποιοδήποτε λόγο ή αιτία, όπως απεργίες, κοινωνικές ταραχές, τρομοκρατικές ενέργειες, δολιοφθορές, κακοτεχνίες, λανθασμένη μελέτη ή /και κατασκευή, ελαττωματικά υλικά (manufacturer's risk), τυχαία περιστατικά (φωτιά, ανθρώπινο λάθος κ.λ.π.).

Επίσης, η ασφαλιστική κάλυψη θα παρέχεται για:

-Βλάβες/καταστροφές που προέρχονται από δυσμενείς καιρικές συνθήκες έστω και εξαιρετικά σπάνιας εμφάνισης.

-Βλάβες/καταστροφές από σεισμούς και άλλα συναφή με το Έργο ατυχήματα και ζημιογόνα συμβάντα.

Ομοίως θα παρέχεται ασφαλιστική κάλυψη για τα Πάσης Φύσεως Υλικά από τη παραλαβή τους μέχρι την ενσωμάτωσή τους στο Έργο.

(3) Το ασφαλιστήριο θα καλύπτει και την περίοδο υποχρεωτικής Συντήρησης του Έργου. Η διάρκεια της ασφάλισης αρχίζει με την υπογραφή της Σύμβασης και λήγει με την Οριστική Παραλαβή του Έργου

(4) Η ασφαλιστική κάλυψη είναι αποδεκτό να μη περιλαμβάνει ζημιές (οι οποίες εξαιρούνται διεθνώς) προκαλούμενες από τις ακόλουθες - και μόνο αυτές - αιτίες.

α. ανταρτική δράση, πόλεμο, εισβολή εχθρικής δύναμης στη χώρα, εμφύλιο πόλεμο, στασίαση ή κατάλυση της συνταγματικής τάξης της χώρας

β. ιονισμό, ακτινοβολία ή μόλυνση ραδιενέργειας από πυρηνικό καύσιμο ή κατάλοιπα από καύση πυρηνικού καυσίμου

γ. ωστικά κύματα προκληθέντα από αεροπλάνο ή άλλα ιπτάμενα αντικείμενα κινούμενα με ταχύτητα ίση προς την ταχύτητα του ήχου, ή με υποηχητική ταχύτητα

δ. πρόστιμα ή / και ποινικές ρήτρες.

(5) Στην ασφαλιστική σύμβαση θα περιλαμβάνεται όρος ότι οι ασφαλιστές παραιτούνται του δικαιώματος της υπασφάλισης.

(6) Με το ίδιο ασφαλιστήριο θα καλύπτονται "κατά παντός κινδύνου" και οι μόνιμες ή/και προσωρινές εργοταξιακές εγκαταστάσεις και η τυχόν "παρακείμενη περιουσία" καθώς επίσης και ο πάσης φύσεως εξοπλισμός στην περιοχή του Έργου, που θα χρησιμοποιηθεί για το Έργο, σύμφωνα με σχετική περιγραφή τους από τον Ανάδοχο.

12.5.2. Αντικείμενο Ασφάλισης

Με την ασφάλιση αυτή θα καλύπτεται η "ΑΣΤΙΚΗ ΕΥΘΥΝΗ" του Αναδόχου έναντι Τρίτων και οι ασφαλιστές θα υποχρεούνται να καταβάλουν αποζημιώσεις σε Τρίτους για σωματικές βλάβες ή θάνατο, ψυχική οδύνη ή ηθική βλάβη και για υλικές ζημιές σε πράγματα, ακίνητα ή κινητά ή και ζώα, που προξενούνται καθ' όλη τη διάρκεια της Περιόδου Μελετών - Κατασκευών και Περιόδου Συντήρησης εξαιτίας των εργασιών κατασκευής, συντήρησης, επισκευής, αποκατάστασης ζημιών του Έργου και διαφόρων άλλων ρυθμίσεων, οποτεδήποτε γίνονται αυτές, και εφόσον εκτελούνται στα πλαίσια των συμβατικών υποχρεώσεων του Αναδόχου. Το αντικείμενο της ασφάλισης περιλαμβάνει και την αστική ευθύνη έναντι τρίτων για λόγους μη εφαρμογής των Περιβαλλοντικών Όρων και πρόκλησης υποβάθμισης του Περιβάλλοντος κατά την διάρκεια της κατασκευής, σύμφωνα με τις διατάξεις του Ν.1650/86 για την προστασία του Περιβάλλοντος.

Θα καλύπτονται επίσης και ζημιές σε όμορες ιδιοκτησίες /εγκαταστάσεις.

12.5.3. Διάρκεια της Ασφάλισης

Η ευθύνη των ασφαλιστών αρχίζει με την υπογραφή της Σύμβασης και λήγει με την Οριστική Παραλαβή του Έργου.

12.5.4 Όρια Αποζημίωσης

Τα ελάχιστα συνιστώμενα όρια αποζημίωσης για τα οποία θα πραγματοποιείται η ασφάλιση Αστικής Ευθύνης έναντι Τρίτων, κατά την περίοδο εκτέλεσης του Έργου, θα είναι τα ακόλουθα:

α. Για υλικές ζημιές (θετικές ή αποθετικές) σε πράγματα Τρίτων ανεξάρτητα από τον αριθμό των τυχόν ζημιωθέντων Τρίτων: 300.000. €/περιστατικό

β. Για σωματική βλάβη ή Θάνατο Τρίτων κατά άτομο: 300.000. €/περιστατικό

γ. Για σωματική Βλάβη ή θάνατο Τρίτων μετά από ομαδικό ατύχημα, ανεξάρτητα από τον αριθμό των παθόντων: 1.000.000 € /περιστατικό

δ. Το αθροιστικό ανώτατο όριο ευθύνης Ασφαλιστών σε όλη τη διάρκεια ισχύος της ασφαλιστικής κάλυψης έναντι Τρίτων, κατά την περίοδο εκτέλεσης του Έργου θα είναι κατ' ελάχιστον: 4.500.000€

Ο Ανάδοχος θα είναι ασφαλισμένος για την Αστική Ευθύνη έναντι Τρίτων και κατά την περίοδο Συντήρησης του Έργου. Το ανώτατο αθροιστικό όριο ευθύνης των Ασφαλιστών θα ανέρχεται στο 50% του αντίστοιχου ποσού, το οποίο ισχύει κατά την περίοδο εκτέλεσης του Έργου.

Θα καλύπτεται επίσης και η εργοδοτική Αστική Ευθύνη του Αναδόχου για την περίπτωση ατυχημάτων στο εργατοτεχνικό προσωπικό που απασχολείται στο έργο. Τα όρια αποζημίωσης δεν θα πρέπει να είναι μικρότερα από 100.000 € / άτομο, 300.000 € / ομαδικό ατύχημα και 600.000 € για όλη την περίοδο ασφάλισης.

12.6. Ασφάλιση αυτοκινήτων

Ο Ανάδοχος υποχρεούται να έχει ασφαλισμένα σε ασφαλιστική εταιρεία, σύμφωνα με την ισχύουσα Νομοθεσία, τα αυτοκίνητα που προορίζονται για τις ανάγκες και την εξυπηρέτηση των Ερευνών, Κατασκευών και συντήρησης του Έργου, σύμφωνα με τις ισχύουσες σχετικές διατάξεις.

Υπεύθυνος για την τήρηση των όρων και τη φύλαξη των ανωτέρω Ασφαλιστηρίων είναι ο Ανάδοχος, ο οποίος υποχρεούται να τα επιδεικνύει στην Επιβλέπουσα Υπηρεσία για έλεγχο, όποτε του ζητηθεί.

Η σύμβαση ασφάλισης αστικής ευθύνης από οχήματα, υποχρεωτικώς θα καταρτισθεί εγγράφως, χωρίς τα μέλη να μπορούν να συμφωνήσουν εγκύρως άλλη ρύθμιση.

12.7. Ειδικοί όροι που πρέπει να περιλαμβάνονται στις ασφαλιστικές συμβάσεις του έργου

Στο ενιαίο ασφαλιστήριο των καλύψεων θα περιλαμβάνονται οπωσδήποτε οι ακόλουθοι ειδικοί όροι:

12.7.1. Στην έννοια της λέξης Ασφαλιζόμενος περιλαμβάνεται ο Ανάδοχος και το πάσης φύσεως προσωπικό που απασχολείται με οποιαδήποτε συμβατική σχέση εργασίας με αυτόν στα πλαίσια του συγκεκριμένου Έργου, καθώς επίσης και ο Κύριος του Έργου (Κ.Τ.Ε), οι τυχόν Υπεργολάβοι και οι Μελετητές.

12.7.2. Ο Κ.Τ.Ε., οι εκπροσωπούσες Υπηρεσίες και το εν γένει προσωπικό τους, θεωρούνται Τρίτα πρόσωπα, σύμφωνα με τους όρους και τις εξαιρέσεις της ασφαλιστικής κάλυψης με την εφαρμογή του παραρτήματος " Διασταυρούμενη ευθύνη αλλήλων" (cross liability), το οποίο καλύπτει την αστική ευθύνη των ασφαλιζόμενων φορέων.

12.7.3. Η ασφαλιστική εταιρία θα υποχρεούται να αποκρούει οποιαδήποτε αγωγή εγείρεται τυχόν κατά
του Αναδόχου

και /ή των Μελετητών και Συμβούλων του

και/ή του Κ.Τ.Ε

και/ή των Εκπροσωπουσών τον Κ.Τ.Ε Υπηρεσιών και/ή των Συμβούλων τους

Και/ή μέρους ή/και του συνόλου του προσωπικού των παραπάνω με την αιτίαση ευθύνης τους ή συνυπευθυνότητας τους στη βλάβη ή ζημία από πράξη ή παράλειψη των παραπάνω προσώπων, οι οποίοι καλύπτονται από το ασφαλιστήριο Αστικής Ευθύνης έναντι Τρίτων, θα καταβάλει δε κάθε ποσό για βλάβη και/ή ζημία που προκλήθηκε από πράξη ή παράλειψη αυτών.

Ειδικότερα η ασφαλιστική εταιρεία θα καταβάλει κάθε ποσό εγγύησης για άρση τυχόν κατασχέσεων κ.λ.π., που σχετίζονται με την αστική ευθύνη μέσα στα όρια των ποσών που αναφέρονται εκάστοτε ως ανώτατα όρια ευθύνης των ασφαλιστών.

12.7.4. Σε περίπτωση ολικής ή εκτεταμένης μερικής καταστροφής ή βλάβης του Έργου, προκειμένου η ασφαλιστική εταιρεία να καταβάλει στον Ανάδοχο τη σχετική με τη ζημία κ.λ.π., αποζημίωση, πρέπει να έχει λάβει προηγουμένως την έγγραφη για το σκοπό αυτό συγκατάθεση της Υπηρεσίας.

Εφόσον η Υπηρεσία δεν παρέχει στην ασφαλιστική εταιρεία την εν λόγω συγκατάθεση, αυτόματα και χωρίς άλλες διατυπώσεις (ειδικές, ή αλλού είδους εντολή, ή εξουσιοδότηση από τον Ανάδοχο) η απαίτηση του αναδόχου κατά της ασφαλιστικής εταιρείας για την καταβολή της αποζημίωσης εκχωρείται στην Υπηρεσία και η ασφαλιστική εταιρεία αποδέχεται από τούδε και υποχρεώνεται να καταβάλει τη σχετική αποζημίωση στην Υπηρεσία, μετά από αίτηση της τελευταίας για το σκοπό αυτό.

Η εκχώρηση της απαίτησης αυτής του Αναδόχου στην Υπηρεσία κατ' ουδένα τρόπο τον απαλλάσσει από τις ευθύνες και υποχρεώσεις του, που απορρέουν από τη Σύμβαση.

12.7.5. Η ασφαλιστική εταιρεία παραιτείται κάθε δικαιώματος ανταγωγής κατά της Υπηρεσίας, των Συμβούλων της, των συνεργατών της και των υπαλλήλων τους σε περίπτωση που η βλάβη ή ζημία οφείλεται σε πράξη ή παράλειψη, όχι ηθελημένη, των παραπάνω προσώπων.

12.7.6. Το ασφαλιστήριο δεν μπορεί να ακυρωθεί, τροποποιηθεί, ή να λήξει χωρίς την έγγραφη, με συστημένη επιστολή, πριν από εξήντα (60) ημερολογιακές ημέρες, σχετική ειδοποίηση της ασφαλιστικής εταιρείας, τόσο προς τον Ανάδοχο, όσο και προς την Υπηρεσία Επίβλεψης.

Με το ενιαίο ασφαλιστήριο των καλύψεων της παραγράφου 15.5 θα καλύπτεται και η ευθύνη της Υπηρεσίας και/ή των Συμβούλων της και/ή του προσωπικού των, που απορρέει από το άρθρο 922 του Αστικού Κώδικα.

13. ΑΡΘΡΟ 13: ΒΛΑΒΕΣ ΣΤΑ ΕΡΓΑ - ΑΝΑΓΝΩΡΙΣΗ ΑΠΟΖΗΜΙΩΣΕΩΝ

Ισχύουν τα οριζόμενα στο άρθρο 157 του Ν.4412/2016 «Δημόσιες Συμβάσεις Έργων, Προμηθειών και Υπηρεσιών (προσαρμογή στις Οδηγίες 2014/24/ΕΕ και 2014/25/ΕΕ)».

14. ΑΡΘΡΟ 14: ΔΙΕΥΘΥΝΣΗ ΕΡΓΩΝ ΑΠΟ ΤΟΝ ΑΝΑΔΟΧΟ – ΠΡΟΣΩΠΙΚΟ ΑΝΑΔΟΧΟΥ

14.1. Διεύθυνση των έργων από τον Ανάδοχο

14.1.1. Κατά την υπογραφή της Σύμβασης κατασκευής του έργου ο Ανάδοχος θα δηλώσει στην Υπηρεσία τον Αντίκλητό του και την διεύθυνση των κεντρικών γραφείων του. Θα δηλώσει επίσης το βραδύτερο σε τριάντα (30) ημερολογιακές ημέρες από την υπογραφή της Σύμβασης κατασκευής του έργου τον Προϊστάμενο του εργοταξιακού γραφείου ο οποίος:

(α) θα είναι έμπειρος διπλωματούχος πολιτικός μηχανικός ΕΜΠ, ή άλλης ισότιμης Σχολής, 5-ετούς τουλάχιστον πείρας στην κατασκευή και διοίκηση αναλόγου φύσεως και μεγέθους έργων, που θα διορίζεται από τον Ανάδοχο ύστερα από έγκριση της Υπηρεσίας.

(β) θα είναι πλήρους και αποκλειστικής απασχόλησης για το υπόψη έργο και η απουσία του από το εργοτάξιο θα είναι αιτιολογημένη και θα οφείλεται μόνο σε εκτός εργοταξίου απασχόλησή του με θέματα που θα αφορούν αυστηρά στο υπόψη έργο. Όταν απουσιάζει ως ανωτέρω, θα υπάρχει στο εργοτάξιο ο αντικαταστάτης του, που θα είναι μηχανικός από το υπόλοιπο προσωπικό. Για τον αντικαταστάτη θα πρέπει επίσης να υπάρχει η σύμφωνη γνώμη της Υπηρεσίας.

(γ) θα είναι πλήρως εξουσιοδοτημένος με συμβολαιογραφικό πληρεξούσιο να εκπροσωπεί τον Ανάδοχο σε όλα τα θέματα του εργοταξίου, περιλαμβανομένης της παραλαβής των εντολών, ειδοποιήσεων, οδηγιών ή παρατηρήσεων της Υπηρεσίας επί τόπου του έργου και της υπογραφής κάθε εγγράφου και στοιχείου, που η υπογραφή του προβλέπεται επί τόπου του έργου (παραλαβές, επιμετρήσεις, ημερολόγια κλπ).

(δ) θα είναι αρμόδιος για την έντεχνη, άρτια και ασφαλή εκτέλεση των εργασιών και για την λήψη και εφαρμογή των απαιτούμενων μέτρων προστασίας και ασφάλειας των εργαζομένων στο έργο, καθώς και κάθε τρίτου.

14.1.2 Ο Προϊστάμενος του εργοταξιακού γραφείου πρέπει να υποβάλει στην Υπηρεσία υπεύθυνη δήλωση, με την οποία να αποδέχεται το διορισμό του και τις ευθύνες του και ότι δεν απασχολείται αλλού ή κατέχει σε άλλη εταιρεία ταυτόχρονα και αντίστοιχη με το έργο

υπευθυνότητα ή άλλη έμμισθη θέση εργασίας. Ομοίως και ο αναπληρωτής του.

14.1.3. Για την έγκριση του παραπάνω προτεινόμενου Μηχανικού, ο Ανάδοχος θα υποβάλει στην Υπηρεσία, πριν από την υπογραφή της Σύμβασης, όλες τις πληροφορίες, πιστοποιητικά και λοιπά λεπτομερή στοιχεία, που θα αφορούν τα προσόντα και την πείρα του. Η Υπηρεσία μπορεί κατά την απόλυτη κρίση της να μην δώσει την έγκρισή της για τον προτεινόμενο Μηχανικό, σε περίπτωση κατά την οποία θεωρήσει ότι αυτός δεν έχει τα απαραίτητα προσόντα και πείρα ή δεν είναι κατάλληλος για την παραπάνω θέση. Ο προϊστάμενος του εργοταξιακού γραφείου οφείλει να ομιλεί, διαβάζει και γράφει άριστα την Ελληνική γλώσσα. Σε αντίθετη περίπτωση θα υπάρχει μόνιμα τεχνικός διερμηνέας.

14.1.4 Η Υπηρεσία δύναται, κατά την απόλυτη κρίση της, να ανακαλέσει την έγγραφη έγκρισή της για τον ορισμό οποιουδήποτε από τα παραπάνω πρόσωπα, οπότε ο Ανάδοχος υποχρεούται να το απομακρύνει και να το αντικαταστήσει με άλλο, του οποίου ο διορισμός θα υπόκειται επίσης στην έγγραφη έγκριση της Υπηρεσίας.

Επίσης, η Υπηρεσία μπορεί να διατάσσει την στελέχωση του εργοταξίου με πρόσθετο προσωπικό, όταν κατά την κρίση της είναι απαραίτητο.

Ρητά καθορίζεται ότι ο διορισμός των υπόψη προσώπων του Αναδόχου σε καμιά περίπτωση δεν απαλλάσσει τον τελευταίο από τις ευθύνες του και τις υποχρεώσεις του, ο δε Ανάδοχος παραμένει πάντοτε αποκλειστικά και εξ ολοκλήρου υπεύθυνος απέναντι στην Υπηρεσία.

14.2. Προσωπικό του Αναδόχου

Σχετικά με την εκλογή του προσωπικού ο Ανάδοχος, εκτός των υποχρεώσεων που καθορίζουν οι διατάξεις των άρθρων 136 και 138 του Ν. 4412/2016, είναι, υποχρεωμένος να συμμορφωθεί, σύμφωνα με το άρθρο 139 του Ν. 4412/2016, και προς τα παρακάτω:

14.2.1. Ο Ανάδοχος εκτός από τον διορισμό του Προϊσταμένου του Εργοταξιακού γραφείου (εργοταξιάρχης) και του αντικαταστάτη του, υποχρεούται να στελεχώσει μόνιμως το εργοτάξιο με επιτελείο από ειδικευμένο και έμπειρο προσωπικό αναγκαίο για την διεύθυνση, παρακολούθηση και εκτέλεση του έργου.

14.2.2. Ο Ανάδοχος υποχρεούται να διαθέτει κατάλληλο, σύμφωνα με τις ανάγκες του έργου, προσωπικό (Διπλωματούχοι Μηχανικοί, Τεχνολόγοι Μηχανικοί και Εργοδηγοί) που θα καλύπτει όλες τις ανάγκες του έργου. Το προσωπικό αυτό θα βρίσκεται συνεχώς επί τόπου κατά την περίοδο των εργασιών και θα είναι πλήρους και αποκλειστικής απασχόλησης στο έργο.

14.2.3. Ο Προϊστάμενος του Εργοταξιακού Γραφείου θα υπογράφει το ημερολόγιο του έργου καθημερινά.

14.2.4. Επίσης, ο Ανάδοχος θα διαθέσει επιπλέον ειδικούς επιστήμονες στη σύνταξη των μελετών, κατασκευαστικών σχεδίων κ.λ.π. Η διάθεσή τους στα εργοταξιακά γραφεία ή σε άλλα γραφεία του Αναδόχου θα γίνεται κατά περίπτωση και για τα αναγκαία κάθε φορά χρονικά διαστήματα.

14.2.5. Ο Ανάδοχος θα χρησιμοποιήσει Ελληνικό ή αλλοδαπό προσωπικό σύμφωνα με την ισχύουσα Νομοθεσία. Το αλλοδαπό προσωπικό του Αναδόχου πρέπει να εφοδιαστεί με σχετική άδεια παραμονής και εργασίας στην Ελλάδα με μέριμνα του Αναδόχου και σύμφωνα με την ισχύουσα εργατική και λοιπή Νομοθεσία.

14.2.6. Τα βιογραφικά των ατόμων του προσωπικού του Αναδόχου θα υποβληθούν μαζί με το οργανόγραμμα και θα παραμείνουν μέχρι τη λήξη της παρούσας σύμβασης. Η μη συμμόρφωση του αναδόχου με το ελάχιστο οργανόγραμμα που επιβάλλεται από την παρούσα Ε.Σ.Υ θα είναι αιτία της εφαρμογής του άρθρου 160 του Ν. 4412/2016. Στην περίπτωση που διαπιστωθεί κακή συνεργασία ή έλλειψη προσόντων και υπηρεσιών με την Υπηρεσία, αυτή δύναται να ζητήσει την άμεση αντικατάσταση των με τον ίδιο τρόπο που ισχύει για τον εργοταξίαρχη και τον αντικαταστάτη αυτού.

15. ΑΡΘΡΟ 15: ΥΓΙΕΙΝΗ ΚΑΙ ΑΣΦΑΛΕΙΑ ΕΡΓΑΖΟΜΕΝΩΝ

15.1. Απαιτούμενα μέτρα ασφάλειας και υγείας στο εργοτάξιο

Ο ανάδοχος έχει την υποχρέωση για την τήρηση των διατάξεων της εργατικής νομοθεσίας, των διατάξεων και κανονισμών για την πρόληψη ατυχημάτων στο προσωπικό του, ή στο προσωπικό του φορέα του έργου, ή σε οποιονδήποτε τρίτο, ώστε να εξαλείφονται ή να ελαχιστοποιούνται οι κίνδυνοι ατυχημάτων ή επαγγελματικών ασθενειών κατά την φάση κατασκευής του έργου : ΠΔ 305/96* (αρ. 7-9), Ν.4412/2016 (αρ. 138 παρ.7), Ν. 3850/10** (αρ. 42).

15.2. Ευθύνες Αναδόχου

Στα πλαίσια της ευθύνης του, ο ανάδοχος υποχρεούται :

α. Να εκπονεί κάθε σχετική μελέτη (μελέτη προσωρινής σήμανσης έργων κλπ.) και να λαμβάνει όλα τα σχετικά μέτρα Ν.4412/2016 (άρθ. 138 παρ.7).

β. Να λαμβάνει μέτρα προστασίας σύμφωνα με την ισχύουσα νομοθεσία στο Σχέδιο Ασφάλειας και Υγείας (ΣΑΥ), όπως αυτό ρυθμίζεται με τις αποφάσεις του (τ.) ΥΠΕΧΩΔΕ : ΔΙΠΑΔ/οικ.177/2-3-01, ΔΕΕΠΠ/85/14-5-01 και ΔΙΠΑΔ/οικ889/27-11-02, στο χρονοδιάγραμμα των εργασιών, καθώς και τις ενδεχόμενες τροποποιήσεις ή άλλες αναγκαίες αναπροσαρμογές των μελετών κατά τη φάση της μελέτης και της κατασκευής του έργου : Ν.4412/2016 (αρ. 138 παρ.7 και αρ.182 του Ν.3669/2008).

γ. Να επιβλέπει ανελλιπώς την ορθή εφαρμογή των μέτρων ασφάλειας και υγείας των εργαζομένων, να τους ενημερώνει / εκπαιδεύει για την αναγκαιότητα της τήρησης των μέτρων αυτών κατά την εργασία, να ζητά τη γνώμη τους και να διευκολύνει τη συμμετοχή τους σε ζητήματα ασφάλειας και υγείας : ΠΔ 1073/81 (αρ.111), ΠΔ 305/96 (αρ.10,11), Ν.3850/10 (αρ. 42- 49).

Για την σωστή εφαρμογή της παρ. γ στους αλλοδαπούς εργαζόμενους, είναι αυτονόητο ότι η γνώση από αυτούς της ελληνικής γλώσσας κρίνεται απαραίτητη ώστε να μπορούν να κατανοούν την αναγκαιότητα και τον τρόπο εφαρμογής των μέτρων ασφάλειας και υγείας (εκτός ειδικών περιπτώσεων όπου τμήμα ή όλο το έργο έχει αναλάβει να κατασκευάσει ξένη εξειδικευμένη εταιρεία).

* Η έννοια του εργοταξίου ορίζεται στο άρθρο 2 παρ.1 σε συνδυασμό με το παράρτημα Ι του άρθρου 12 του ΠΔ 305/96.

** Ο Ν.3850/10 Κύρωση του Κώδικα νόμων για την υγεία και την ασφάλεια των εργαζομένων αρ. δεύτερο,καταργεί διατάξεις που ρυθμίζονται από αυτόν όπως διατάξεις των: Ν.1568/85, ΠΔ 294/88, ΠΔ 17/96, κλπ.

15.3. Σύμφωνα με τα προαναφερόμενα της παρ. 2, ο ανάδοχος υποχρεούται να τηρεί τα ακόλουθα :

15.3.1. Εκ των προτέρων γνωστοποίηση - Σχέδιο Ασφάλειας Υγείας (ΣΑΥ) - Φάκελος Ασφάλειας Υγείας (ΦΑΥ) και συγκεκριμένα:

α. Να διαβιβάσει στην αρμόδια επιθεώρηση εργασίας πριν από την έναρξη των εργασιών, την εκ των προτέρων γνωστοποίηση, προκειμένου για εργοτάξιο με προβλεπόμενη διάρκεια εργασιών που θα υπερβαίνει τις 30 εργάσιμες ημέρες και στο οποίο θα ασχολούνται ταυτόχρονα περισσότεροι από 20 εργαζόμενοι ή ο προβλεπόμενος όγκος εργασίας θα υπερβαίνει τα 500 ημερομίσθια : ΠΔ 305/96 (αρ 3 παρ. 12 και 13). Η γνωστοποίηση καταρτίζεται σύμφωνα με το παράρτημα ΙΙΙ του άρθρου 12 του ΠΔ 305/96.

β. Να ακολουθήσει τις υποδείξεις / προβλέψεις των ΣΑΥ-ΦΑΥ τα οποία αποτελούν τμήμα της τεχνικής μελέτης του έργου (οριστικής ή εφαρμογής) σύμφωνα με το Π.Δ. 305/96 (αρ. 3 παρ. 8) και την ΥΑ ΔΕΕΠΠ/οικ/85/2001 του (τ.) ΥΠΕΧΩΔΕ η οποία ενσωματώθηκε στο Ν.4412/2016 (αρ.138 παρ.7 & 8).

γ. Να αναπτύξει, να προσαρμόσει και να συμπληρώσει τα ΣΑΥ-ΦΑΥ της μελέτης (τυχόν παραλήψεις που θα διαπιστώσει ο ίδιος ή που θα του ζητηθούν από την Υπηρεσία), σύμφωνα με την μεθοδολογία που θα εφαρμόσει στο έργο ανάλογα με την κατασκευαστική

του δυσκολία, τις ιδιαιτερότητές του, κλπ (μέθοδος κατασκευής, ταυτόχρονη εκτέλεση φάσεων εργασιών, πολιτική ασφάλειας, οργάνωση, εξοπλισμός, κλπ).

δ. Να αναπροσαρμόσει τα ΣΑΥ-ΦΑΥ ώστε να περιληφθούν σε αυτά εργασίες που θα προκόψουν λόγω τροποποίησης της εγκεκριμένης μελέτης και για τις οποίες θα απαιτηθούν τα προβλεπόμενα από την ισχύουσα νομοθεσία, μέτρα ασφάλειας και υγείας : ΠΔ 305/96 (αρ. 3 παρ.9) και ΥΑ ΔΙΠΑΔ/οικ/889/2002 (παρ.2.9) του (τ.) ΥΠΕΧΩΔΕ η οποία ενσωματώθηκε στο Ν.4412/2016(αρ.138 παρ.7 & 8).

ε. Να τηρήσει τα ΣΑΥ-ΦΑΥ στο εργοτάξιο, κατά την εκτέλεση του έργου : ΠΔ 305/96 (αρ. 3 παρ.10) και ΥΑ ΔΙΠΑΔ/οικ/889/2002 (παρ.2.9Δ) του (τ.)ΥΠΕΧΩΔΕ και να τα έχει στη διάθεση των ελεγκτικών αρχών.

στ. Συμπληρωματικές αναφορές στο Σχέδιο Ασφάλειας Υγείας (ΣΑΥ) και στο Φάκελο Ασφάλειας Υγείας (ΦΑΥ).

Το ΣΑΥ αποσκοπεί στην πρόληψη και στον περιορισμό των κινδύνων για τους εργαζόμενους και για τα άλλα εμπλεκόμενα μέρη που παρευρίσκονται στο εργοτάξιο κατά τη διάρκεια κατασκευής του έργου.

Αντίστοιχα ο ΦΑΥ αποσκοπεί στην πρόληψη και στον περιορισμό των κινδύνων για όσους μελλοντικά ασχοληθούν με τη συντήρηση ή την επισκευή του έργου.

1. Το περιεχόμενο του ΣΑΥ και του ΦΑΥ αναφέρεται στο ΠΔ 305/96 (αρ.3 παρ.5-7) και στις ΥΑ

: ΔΙΠΑΔ/οικ/177/2001 (αρ.3) και ΔΙΠΑΔ/οικ/889/2002 (παρ.2.9) του (τ.) ΥΠΕΧΩΔΕ οι οποίες ενσωματώθηκαν στο Ν.4412/2016 αρ 138.

2. Η υποχρέωση εκπόνησης ΣΑΥ προβλέπεται σύμφωνα με το ΠΔ 305/96 (αρ.3 παρ.4), όταν :

α. Απαιτείται Συντονιστής στη φάση της μελέτης, δηλ. όταν θα απασχοληθούν περισσότερα του ενός συνεργεία στην κατασκευή.

β. Οι εργασίες που πρόκειται να εκτελεστούν ενέχουν ιδιαίτερους κινδύνους : Π.Δ.305/96 (αρθ.12 παράρτημα ΙΙ). γ. Απαιτείται εκ των προτέρων γνωστοποίηση στην αρμόδια επιθεώρηση εργασίας.

δ. Για την έναρξη των οικοδομικών εργασιών, επιβάλλεται με ευθύνη του κυρίου ή του έχοντος νόμιμο δικαίωμα: θεώρηση του σχεδίου και του φακέλου ασφάλειας και υγείας (ΣΑΥ,ΦΑΥ) του έργου από την αρμόδια Επιθεώρηση Εργασίας σύμφωνα με το άρθρο 7 παρ.1 εδάφιο α' του Ν 4030/2011 (ΦΕΚ 249/Α/25-11-2011) και την αρ. πρωτ. 10201/27-3-2012 εγκύκλιο του Ειδ. Γραμματέα του Σ.Ε.Π.Ε.

3. Ο ΦΑΥ καθιερώνεται ως απαραίτητο στοιχείο για την προσωρινή και την οριστική παραλαβή κάθε Δημόσιου Έργου : ΥΑ ΔΕΕΠΠ/οικ. 433/2000 του (τ.) ΥΠΕΧΩΔΕ, η οποία ενσωματώθηκε στο Ν.4412/2016 αρ. (170 και 172).

4. Μετά την αποπεράτωση του έργου, ο ΦΑΥ φυλάσσεται με ευθύνη του Κυρίου του Έργου και το συνοδεύει καθ' όλη τη διάρκεια της ζωής του: ΠΔ 305/96 (αρ. 3 παρ.11) και ΥΑ ΔΙΠΑΔ/οικ/889/2002 (παρ.2.9Δ) του (τ.) ΥΠΕΧΩΔΕ.

5. Διευκρινίσεις σχετικά με την εκπόνηση του ΣΑΥ και την κατάρτιση του ΦΑΥ περιλαμβάνονται στην ΕΓΚΥΚΛΙΟ 6 με αρ. πρωτ. ΔΙΠΑΔ/οικ/215/31-3-2008 του (τ.) ΥΠΕΧΩΔΕ.

15.3.2. Ανάθεση καθηκόντων σε τεχνικό ασφαλείας, γιατρό εργασίας - τήρηση στοιχείων ασφαλείας και υγείας

Ο ανάδοχος υποχρεούται :

α. Να αναθέσει καθήκοντα τεχνικού ασφαλείας αν στο έργο απασχολήσει λιγότερους από 50 εργαζόμενους σύμφωνα με το Ν. 3850/10 (αρ. 8 παρ.1 και αρ.12 παρ.4).

β. Να αναθέσει καθήκοντα τεχνικού ασφαλείας και ιατρού εργασίας, αν απασχολήσει στο έργο 50

και άνω εργαζόμενους, σύμφωνα με το Ν.3850/10 (αρ. 8 παρ.2 και αρ. 4 έως 25).

γ. Τα παραπάνω καθήκοντα μπορεί να ανατεθούν σε εργαζόμενους στην επιχείρηση ή σε άτομα εκτός της επιχείρησης ή να συναφθεί σύμβαση με τις Εξωτερικές Υπηρεσίες Προστασίας και Πρόληψης ή να συνδυαστούν αυτές οι δυνατότητες.

Η ανάθεση καθηκόντων σε άτομα εντός της επιχείρησης γίνεται εγγράφως από τον ανάδοχο και αντίγραφο της κοινοποιείται στην τοπική Επιθεώρηση Εργασίας, συνοδεύεται δε απαραίτητα από αντίστοιχη δήλωση αποδοχής : Ν.3850/10 (αρ. 9).

δ. Στα πλαίσια των υποχρεώσεων του αναδόχου καθώς και των τεχνικού ασφαλείας και ιατρού εργασίας, εντάσσεται και η υποχρεωτική τήρηση στο εργοτάξιο, των ακόλουθων στοιχείων :

1. Γραπτή εκτίμηση προς τον ανάδοχο, από τους τεχνικό ασφαλείας και ιατρό εργασίας, των υφισταμένων κατά την εργασία κινδύνων για την ασφάλεια και την υγεία, συμπεριλαμβανομένων εκείνων που αφορούν ομάδες εργαζομένων που εκτίθενται σε ιδιαίτερους κινδύνους Ν.3850/10 (αρ.43 παρ. 1 α και παρ.3-8).

2. Βιβλίο υποδείξεων τεχνικού ασφαλείας και γιατρού εργασίας στο οποίο θα αναγράφουν τις υποδείξεις τους ο Τεχνικός ασφαλείας και ο γιατρός εργασίας Ν.3850/10 (αρ.14 παρ.1 και αρ.17 παρ.1).

Ο ανάδοχος υποχρεούται να λαμβάνει ενυπόγραφα γνώση των υποδείξεων αυτών.

Το βιβλίο υποδείξεων τεχνικού ασφαλείας και γιατρού εργασίας σελιδομετρείται και θεωρείται από την αρμόδια επιθεώρηση εργασίας.

Αν ο ανάδοχος διαφωνεί με τις γραπτές υποδείξεις και συμβουλές του τεχνικού ή του ιατρού εργασίας (Ν 3850/10 αρ.20 παρ.4), οφείλει να αιτιολογεί τις απόψεις του και να τις κοινοποιεί και στην Επιτροπή Υγείας και Ασφάλειας (Ε.Υ.Α.Ε) ή στον εκπρόσωπο των εργαζομένων των οποίων η σύσταση και οι αρμοδιότητες προβλέπονται από τα άρθρα 4 και 5 του Ν.3850/10.

Σε περίπτωση διαφωνίας η διαφορά επιλύεται από τον επιθεωρητή εργασίας και μόνο.

3. Βιβλίο ατυχημάτων στο οποίο θα περιγράφεται η αιτία και η περιγραφή του ατυχήματος και να το θέτει στη διάθεση των αρμόδιων αρχών Ν.3850/10 (αρ.43 παρ.2β).

Τα μέτρα που λαμβάνονται για την αποτροπή επανάληψης παρόμοιων ατυχημάτων, καταχωρούνται στο βιβλίο υποδείξεων τεχνικού ασφαλείας.

Ο ανάδοχος οφείλει να αναγγέλλει στις αρμόδιες επιθεωρήσεις εργασίας, στις πλησιέστερες αστυνομικές αρχές και στις αρμόδιες υπηρεσίες του ασφαλιστικού οργανισμού στον οποίο υπάγεται ο εργαζόμενος όλα τα εργατικά ατυχήματα εντός 24 ωρών και εφόσον πρόκειται περί σοβαρού τραυματισμού ή θανάτου, να τηρεί αμετάβλητα όλα τα στοιχεία που δύναται να χρησιμεύσουν για εξακρίβωση των αιτίων του ατυχήματος Ν.3850/10 (αρ.43 παρ.2α).

4. Κατάλογο των εργατικών ατυχημάτων που είχαν ως συνέπεια για τον εργαζόμενο ανικανότητα εργασίας μεγαλύτερη των τριών εργάσιμων ημερών Ν.3850/10 (αρ.43 παρ.2γ).

5. Ιατρικό φάκελο κάθε εργαζόμενου Ν 3850/10 (αρ.18 παρ.9).

15.3.3. Ημερολόγιο Μέτρων Ασφάλειας (ΗΜΑ)

Ο ανάδοχος υποχρεούται να τηρεί στο εργοτάξιο Ημερολόγιο Μέτρων Ασφάλειας (ΗΜΑ), όταν απαιτείται εκ των προτέρων γνωστοποίηση στην αρμόδια επιθεώρηση εργασίας, πριν την έναρξη των εργασιών στο εργοτάξιο σύμφωνα με το ΠΔ 305/96 (αρ.3 παρ.14) σε συνδυασμό με την Υ.Α 130646/1984 του (τ.) Υπουργείου Εργασίας.

Το ΗΜΑ θεωρείται, σύμφωνα με την παραπάνω Υ.Α, από τις κατά τόπους Δ/νσεις, Τμήματα ή Γραφεία Επιθεώρησης Εργασίας και συμπληρώνεται από τους επιβλέποντες μηχανικούς του αναδόχου και της Δ/νσας Υπηρεσίας, από τους υπόχρεους για την διενέργεια των τακτικών ελέγχων ή δοκιμών για ό,τι αφορά τα αποτελέσματα των ελέγχων ή δοκιμών, από το αρμόδιο όργανο ελέγχου όπως ο επιθεωρητής εργασίας, κλπ : ΠΔ 1073/81 (αρ.113), Ν.1396/83 (αρ. 8) και την Εγκύκλιο 27 του (τ.) ΥΠΕΧΩΔΕ με αρ.πρωτ. ΔΕΕΠΠ/208 /12-9-2003.

15.3.4. Συσχετισμός Σχεδίου Ασφάλειας Υγείας (ΣΑΥ) και Ημερολόγιου Μέτρων Ασφάλειας (ΗΜΑ)

Για την πιστή εφαρμογή του Σ.Α.Υ κατά την εξέλιξη του έργου, πρέπει αυτό να συσχετίζεται με το Η.Μ.Α.

Στα πλαίσια του συσχετισμού αυτού, να σημειώνεται στο Η.Μ.Α. κάθε αναθεώρηση και εμπλουτισμός του Σ.Α.Υ και επίσης σε ειδική στήλη του, να γίνεται παραπομπή των αναγραφόμενων υποδείξεων / διαπιστώσεων στην αντίστοιχη σελίδα του Σ.Α.Υ.

Με τον τρόπο αυτό διευκολύνεται και επιτυγχάνεται ο στόχος της πρόληψης του ατυχήματος.

15.4. Απαιτούμενα μέτρα ασφάλειας και υγείας κατά την εκτέλεση όλων των εργασιών στο εργοτάξιο.

15.4.1. Προετοιμασία εργοταξίου - Μέτρα Ατομικής Προστασίας (ΜΑΠ)

Ο ανάδοχος υποχρεούται να τηρεί στο εργοτάξιο, κατά την εκτέλεση όλων των εργασιών, τα παρακάτω μέτρα ασφάλειας και υγείας :

α. Την ευκρινή και εμφανή σήμανση και περίφραξη του περιβάλλοντα χώρου του εργοταξίου με ιδιαίτερη προσοχή στη σήμανση και περίφραξη των επικίνδυνων θέσεων : ΠΔ 105/95, ΠΔ 305//96 (αρ.12 παραρτ. IV μέρος Α, παρ. 18.1).

β. Τον εντοπισμό και τον έλεγχο προϋπαρχουσών της έναρξης λειτουργίας του εργοταξίου ηλεκτρικών εγκαταστάσεων και εκτροπή τυχόν υπαρχόντων εναερίων ηλεκτροφόρων αγωγών έξω από το εργοτάξιο, ώστε να παρέχεται προστασία στους εργαζόμενους από τον κίνδυνο ηλεκτροπληξίας : ΠΔ 1073/81 (αρ.75-79), ΠΔ 305/96 (αρ.12 παραρτ. IV μέρος Β, τμήμα ΙΙ, παρ.2).

γ. Τη σήμανση των εγκαταστάσεων με ειδικούς κινδύνους (αγωγοί ατμών θερμών, υγρών ή αερίων κλπ) και τα απαιτούμενα μέτρα προστασίας των εργαζομένων από τους κινδύνους των εγκαταστάσεων αυτών : ΠΔ 1073/81 (αρ.92 - 95), ΠΔ 305/96 (αρ.12, παραρτ. IV μέρος Α, παρ.6).

δ. Τη λήψη μέτρων αντιμετώπισης εκτάκτων καταστάσεων όπως : κατάρτιση σχεδίου διαφυγής - διάσωσης και εξόδων κινδύνου, πυρασφάλεια, εκκένωση χώρων από τους εργαζόμενους, πρόληψη - αντιμετώπιση πυρκαγιών & επικίνδυνων εκρήξεων ή αναθυμιάσεων, ύπαρξη πυροσβεστήρων, κ.λ.π. :

ΠΔ 1073/81 (αρ. 92-96), ΠΔ 305/96 (αρ.12, παραρτ. IV μέρος Α, παρ.3, 4, 8-10), Ν.3850/10 (αρ.30, 32, 45).

ε. Την εξασφάλιση παροχής πρώτων βοηθειών, χώρων υγιεινής και υγειονομικού εξοπλισμού (ύπαρξη χώρων πρώτων βοηθειών, φαρμακείου,

αποχωρητηρίων, νιπτήρων, κλπ) : Π.Δ. 1073/81 (αρ.109,110), Ν.1430/84 (αρ.17,18), Π.Δ. 305/96 (αρ.12 παράρτ. IV μέρος Α, παρ.13, 14).

στ. Την εξασφάλιση της δωρεάν χορήγησης Μέσων Ατομικής Προστασίας (ΜΑΠ) στους εργαζόμενους όπως : προστατευτικά κράνη, μπότες ασφαλείας, φωσφορίζοντα γιλέκα, ολόσωμες ζώνες ασφαλείας, γυαλιά, κλπ, εφόσον τους ενημερώσει εκ των προτέρων σχετικά με τους κινδύνους από τους οποίους τους προστατεύει ο εξοπλισμός αυτός και τους δώσει σαφείς οδηγίες για τη χρήση του : Π.Δ. 1073/81(αρ.102-108), Ν.1430/84 (αρ.16- 18), ΚΥΑ Β.4373/1205/93 και οι τροποπ. αυτής ΚΥΑ 8881/94 και Υ.Α. οικ.Β.5261/190/97, Π.Δ. 396/94, Π.Δ. 305/96 (αρ. 9, παρ. γ).

15.4.2 Εργοταξιακή σήμανση - σηματοδότηση, συστήματα ασφαλείας, φόρτωση - εκφόρτωση - εναπόθεση υλικών, θόρυβος, φυσικοί, χημικοί παράγοντες κλπ

Ο ανάδοχος υποχρεούται :

α. Να προβεί στην κατάλληλη σήμανση και σηματοδότηση, με σκοπό την ασφαλή διέλευση των πεζών και των οχημάτων από την περιοχή κατασκευής του έργου.

β. Να προβεί στα απαραίτητα μέτρα ασφάλειας που αφορούν σε εργασίες φόρτωσης, εκφόρτωσης, αποθήκευσης, στοίβασης, ρίψης και μεταφοράς υλικών και άλλων στοιχείων : ΠΔ 216/78, ΠΔ 1073/81 (αρ.85-91), ΚΥΑ 8243/1113/91 (αρ. 8), ΠΔ 305/96 [αρ. 8 (γ, ε, στ, ζ) και αρ.12 παραρτ. IV μέρος Α παρ.11 και. μέρος Β τμήμα ΙΙ παρ.4], Ν.2696/99 (αρ.32) και η τροπ. αυτού : Ν. 3542/07 (αρ.30).

γ. Να τηρεί μέτρα προστασίας των εργαζομένων που αφορούν : α) κραδασμούς : ΠΔ 176/05, β) θόρυβο : ΠΔ 85/91, ΠΔ 149/06, γ) προφυλάξεις της οσφυϊκής χώρας και της ράχης από χειρωνακτική διακίνηση φορτίων : ΠΔ 397/94, δ) προστασία από φυσικούς, χημικούς και βιολογικούς παράγοντες : Ν.3850/10 (αρ. 36-41), ΠΔ 82/10.

15.4.3. Μηχανήματα έργων / Εξοπλισμοί εργασίας - αποδεικτικά στοιχεία αυτών

Οι εξοπλισμοί εργασίας χαρακτηρίζονται και κατατάσσονται ως μηχανήματα έργων ΠΔ 304/00 (αρ. 2).

α. Ο ανάδοχος οφείλει να ελέγχει τη σωστή λειτουργία και τον χειρισμό των μηχανημάτων (χωματουργικών και διακίνησης υλικών), των ανυψωτικών μηχανημάτων, των οχημάτων, των εγκαταστάσεων, των μηχανών και του λοιπού εξοπλισμού εργασίας (ζώνες ασφαλείας με μηχανισμό ανόδου και καθόδου, κυλιόμενα ικριώματα, φορητές κλίμακες, κλπ) : ΠΔ 1073/81 (αρ.17, 45-74), Ν1430/84 (αρ.11-15), ΠΔ 31/90, ΠΔ

499/91, ΠΔ 395/94 και οι τροπ. αυτού: ΠΔ 89/99, ΠΔ 304/00 και ΠΔ 155/04, ΠΔ 105/95 (παραρτ. ΙΧ), ΠΔ 305/96 (αρ.12 παραρτ.ΙV μέρος Β τμήμα ΙΙ παρ.7 - 9), ΚΥΑ 15085/593/03, ΚΥΑ αρ.Δ13ε/4800/03, ΠΔ 57/10, Ν.3850/10 (αρ. 34, 35).

β. Τα μηχανήματα έργων σύμφωνα με το ΠΔ 305/96 (αρ.12 παραρτ.ΙV, μέρος Β', τμήμα ΙΙ, παρ.7.4 και 8.5) και το ΠΔ 304/00 (αρ. 2), πρέπει να συνοδεύονται από τα εξής στοιχεία :

1. Πινακίδες αριθμού κυκλοφορίας
2. Άδεια κυκλοφορίας
2. Αποδεικτικά στοιχεία ασφάλισης.
4. Αποδεικτικά πληρωμής τελών κυκλοφορίας (χρήσης)
5. Άδειες χειριστών μηχανημάτων σύμφωνα με το ΠΔ 305/96 (αρ.12, παραρτ. ΙV, μέρος Β', τμήμα ΙΙ, παρ. 8.1.γ και 8.2) και το Πδ 89/99 (παραρτ. ΙΙ, παρ.2.1).

Σημειώνεται ότι η άδεια χειριστού μηχανήματος συνοδεύει τον χειριστή.

6. Βεβαίωση ασφαλούς λειτουργίας του εξοπλισμού εργασίας (ορθή συναρμολόγηση - εγκατάσταση, καλή λειτουργία) και αρχείο συντήρησης αυτού στο οποίο θα καταχωρούνται τα αποτελέσματα των ελέγχων σύμφωνα με το ΠΔ 89/99 (αρ. 4α παρ.3 και 6).

7. Πιστοποιητικό επανελέγχου ανυψωτικού μηχανήματος, οδηγίες χρήσης, συντήρησης και αντίστοιχο βιβλίο συντήρησης και ελέγχων αυτού σύμφωνα με την ΚΥΑ 15085/593/03 (αρ.3 και αρ.4. παρ.7).

15.5. Νομοθετήματα που περιέχουν πρόσθετα απαιτούμενα μέτρα ασφάλειας και υγείας στο εργοτάξιο, τα οποία τηρούνται κατά περίπτωση, ανάλογα με το είδος των εργασιών του εκτελούμενου έργου.

Ο ανάδοχος υποχρεούται να τηρεί στο εργοτάξιο, πέρα από τα προαναφερόμενα, πρόσθετα απαιτούμενα μέτρα ασφάλειας και υγείας, κατά περίπτωση, ανάλογα με το είδος των εργασιών του εκτελούμενου έργου.

Τα εν λόγω απαιτούμενα μέτρα αναφέρονται στα παρακάτω νομοθετήματα :

Ν. 495/76, ΠΔ 413/77, ΠΔ 1073/81 (αρ.2-17, 40-42), ΥΑ αρ. 3046/304/89 (αρ.8- ασφάλεια και αντοχή κτιρίων, παρ.4), ΚΥΑ 3329/89 και η τροπ. αυτής: ΥΑ Φ.28/18787/1032/00, Ν. 2168/93, ΠΔ 396/94 (αρ.9 παρ.4 παραρτ. ΙΙΙ), ΥΑ 3009/2/21-γ/94, ΥΑ 2254/230/Φ.6.9/94 κα οι τροπ. αυτής: ΥΑ Φ.6.9/13370/1560/95 κα ΥΑ Φ6.9/25068/1183/96, ΠΔ 455/95 και η τροπ. αυτού : ΠΔ 2/06, ΠΔ 305/96 (αρ. 12, παραρτ. ΙV μέρος Β τμήμα ΙΙ παρ. 10).

16. ΑΡΘΡΟ 16: ΥΠΕΡΓΟΛΑΒΟΙ

Ισχύουν τα οριζόμενα στα άρθρα 165 και 166 του Ν.4412/2016 «Δημόσιες Συμβάσεις Έργων, Προμηθειών και Υπηρεσιών (προσαρμογή στις Οδηγίες 2014/24/ΕΕ και 2014/25/ΕΕ)».

17. ΑΡΘΡΟ 17: ΜΕΤΡΑ ΠΡΟΣΤΑΣΙΑΣ ΤΩΝ ΚΑΤΑΣΚΕΥΩΝ - ΑΣΦΑΛΕΙΑ ΤΟΥ ΕΡΓΟΥ - ΔΙΚΤΥΑ ΟΚΩ

17.1. Δικαιώματα και υποχρεώσεις του Αναδόχου σε σχέση με την ασφάλεια του έργου, των εργοταξιακών χώρων και όλων των εγκαταστάσεων και κατασκευών

17.1.1. Ο Ανάδοχος έχει το δικαίωμα αλλά και την υποχρέωση (αν του το ζητήσει η Επίβλεψη) να απαγορεύει την προσπέλαση στους χώρους εργασίας οποιουδήποτε προσώπου που δεν είναι σχετικό με την εκτέλεση της Σύμβασης, με την εξαίρεση των εξουσιοδοτημένων από την επιβλέπουσα υπηρεσία ατόμων.

Ο Ανάδοχος θα πρέπει να διασφαλίζει και φυλάσσει όλες τις περιοχές εκτέλεσης εργασιών. Είναι υπεύθυνος για την λήψη όλων των αναγκαίων μέτρων, επ' ωφελεία του προσωπικού του, των εκπροσώπων της επίβλεψης και τρίτων, προκειμένου να αποφευχθούν ατυχήματα ή απώλειες που μπορεί να συμβούν από την εκτέλεση των εργασιών.

Ο Ανάδοχος είναι αποκλειστικά υπεύθυνος και θα πρέπει με μέριμνα και δαπάνες του να παίρνει όλα τα αναγκαία μέτρα για την διαφύλαξη όλων των υφισταμένων κατασκευών, τη διατήρηση και τη συντήρησή τους.

Είναι υπεύθυνος για την προμήθεια, κατασκευή, συντήρηση και λειτουργία όλων των εγκαταστάσεων ηλεκτροφωτισμού, περίφραξης και εξοπλισμού ασφάλειας που απαιτείται για την σωστή και ασφαλή εκτέλεση των εργασιών, ή που εύλογα θα απαιτηθεί από την επίβλεψη.

17.1.2. Αν κατά την διάρκεια εκτέλεσης της Σύμβασης απαιτηθούν επείγοντα μέτρα για την πρόληψη ατυχήματος ή καταστροφής, ή για την διασφάλιση έπειτα από τέτοιο συμβάν, ο Ανάδοχος είναι υπεύθυνος να εκτελέσει οτιδήποτε είναι αναγκαίο. Χωρίς να περιορίζεται αυτή η υποχρέωση, η Επίβλεψη διατηρεί το δικαίωμα να δίδει εντολές για την εκτέλεση των αναγκαίων εργασιών.

Αν ο Ανάδοχος φανεί απρόθυμος ή ανίκανος να λάβει τα αναγκαία μέτρα, η Επίβλεψη έχει το δικαίωμα να εκτελέσει τις σχετικές εργασίες με δικά της συνεργεία σε βάρος και για λογαριασμό του Αναδόχου.

17.1.3. Ο Ανάδοχος οφείλει καθ' όλη τη διάρκεια κατασκευής να λάβει όλα τα απαραίτητα μέτρα έτσι ώστε να εξασφαλίζεται η εφαρμογή των οδηγιών των ΟΚΩ σε

σχέση με τις τεχνικές απαιτήσεις για την προστασία των δικτύων τους, όταν αυτά υφίστανται επιπτώσεις από την κατασκευή των έργων.

17.2. Εξασφάλιση γειτονικών ιδιοκτησιών

17.2.1. Ο Ανάδοχος έχει την υποχρέωση, με μέριμνα και δαπάνη του να παίρνει όλες τις προφυλάξεις και αναγκαία μέτρα, και σε ειδικές περιπτώσεις να προφυλάσσει κατάλληλα τις γειτονικές ιδιοκτησίες, προκειμένου να αποφευχθούν οποιοσδήποτε σημαντικές οχλήσεις σ' αυτές. Θα ασφαλίσει επίσης (βλέπε και άρθρο 12 της Ε.Σ.Υ.) τον ιδιοκτήτη του Έργου έναντι οποιουδήποτε οικονομικής απαίτησης των ιδιοκτητών των παρακειμένων ιδιοκτησιών ή ενοίκων τους

17.2.2. Η πιο πάνω υποχρέωση του αναδόχου εκτείνεται σ' όλες τις περιοχές όπου εκτελούνται εργασίες, όπως λ.χ. άκρα έργου, εργοτάξιο, χώροι απόθεσης, δρόμοι που χρησιμοποιούνται κ.λ.π.

17.3. Προστασία των κατασκευών και εργασίες παραλλαγής δικτύων ΟΚΩ κλπ

17.3.1. Κατά την εκτέλεση των εργασιών είναι δυνατόν ο Ανάδοχος να συναντήσει δυσχέρειες στην εκτέλεση των έργων από την παρουσία δικτύων Ο.Κ.Ω. και από την ανάγκη εξασφάλισης της κυκλοφορίας κατά τη διάρκεια της κατασκευής. Οι παραπάνω δυσχέρειες είναι δυνατό να υποχρεώσουν τον Ανάδοχο σε πολλές περιπτώσεις να καταφύγει στην εφαρμογή αντιοικονομικών ή/και χρονοβόρων κατασκευαστικών μεθόδων, για να ανταποκριθεί στις ανάγκες κατασκευής των έργων με συνθήκες απόλυτης ασφάλειας για τις υπάρχουσες κατασκευές, τις τυχόν υπάρχουσες παραλασσομένες και νέες εγκαταστάσεις Ο.Κ.Ω. κ.λ.π.

17.3.2. Εργασίες εκσκαφών σε τμήματα οχετών, ή όπου υφίστανται αγωγοί Ο.Κ.Ω κ.λ.π. γενικά πρέπει να εκτελούνται με μεγάλη προσοχή για την αποφυγή ζημιών ή ατυχημάτων, για τα οποία ο Ανάδοχος θα είναι αποκλειστικά υπεύθυνος.

17.3.3. Οποιαδήποτε ζημιά, η οποία οφείλεται σε αμέλεια του Αναδόχου ή στον τρόπο με τον οποίο εκτελεί αυτός το έργο, ή σε αμέλεια του εργατοτεχνικού προσωπικού των έργων, βαρύνει αποκλειστικά τον Ανάδοχο, ο οποίος είναι υποχρεωμένος να καταβάλει ολόκληρη τη δαπάνη επανόρθωσης της ζημιάς.

17.3.4. Σε περίπτωση που χρησιμοποιηθούν κρουστικά μέσα, ή άλλα μέσα εκσκαφής (π.χ. εκρηκτικά σε βραχώδεις εμφανίσεις) αν επιτρέπονται και χορηγηθούν οι σχετικές άδειες από τις αρμόδιες Αρχές, κάθε ζημιά που τυχόν προκύψει πραγματική ή αποθετική των γύρω κατασκευών κ.λ.π. θα βαρύνει, ως αποκλειστικά υπεύθυνο, τον Ανάδοχο.

17.3.5. Δεν θα γίνει αποδεκτή οποιαδήποτε αξίωση του Αναδόχου από τις παραπάνω αναφερθείσες αιτίες και οι τιμές του Τιμολογίου είναι ενιαίες και αμετάβλητες ανεξάρτητα από τις δυσκολίες κυκλοφορίας, ή άλλο αίτιο, την έκταση των εργασιών και τη δυνατότητα, ή το συμφέρον χρήσης μηχανικών μέσων (ελαφρών, μεσαίων, βαρέων), ή εκτέλεσης με τα χέρια.

17.3.6. Ο Ανάδοχος πρέπει να έχει υπόψη του ότι σε μερικά τμήματα του εύρους κατάληψης του έργου και κοντά σ' αυτά, πιθανόν να βρίσκονται στύλοι της Δ.Ε.Η. και του Ο.Τ.Ε., σωλήνες ύδρευσης, αποχέτευσης κ.λ.π. Έτσι θα παραστεί ανάγκη, παράλληλα προς τις εργασίες κατασκευής έργων που θα εκτελούνται από αυτόν, να εκτελεσθούν από τις αρμόδιες εταιρίες ή Οργανισμούς, Υπηρεσίες, ή και τον ίδιο και εργασίες για την μετατόπιση στύλων, ή απομάκρυνση υπαρχουσών γραμμών κ.λ.π.

17.3.7. Ο Ανάδοχος είναι υποχρεωμένος να προβαίνει σε κάθε δυνατή ενέργεια για την επίσπευση της απομάκρυνσης των πιο πάνω εμποδίων, να διευκολύνει απροφάσιστα την εκτέλεση των εργασιών αυτών, χωρίς να δικαιούται να προβάλλει οποιαδήποτε αξίωση αποζημίωσής του για καθυστερήσεις ή δυσχέρειες που παρουσιάζονται στο κυρίως έργο του, από την εκτέλεση των παράλληλων εργασιών απομάκρυνσης στύλων, μετατόπισης γραμμών κ.λ.π. Αντίθετα αυτός οφείλει, κατά την εκτέλεση των έργων, να λάβει όλα τα μέτρα για να αποφευχθούν βλάβες στις εγκαταστάσεις των πιο πάνω εταιριών. Σε περίπτωση που τυχόν συμβούν βλάβες, θα βαρύνουν οπωσδήποτε τον Ανάδοχο.

Σημειώνεται ότι οι ευθύνες για αλληλογραφία και συνεννοήσεις που ενδέχεται να χρειασθούν με τους διάφορους Οργανισμούς Κοινής Ωφέλειας, ανήκουν όλες στον Ανάδοχο.

17.3.8. Σε περίπτωση που διαπιστωθεί η ύπαρξη υπόγειων αγωγών και άλλων εγκαταστάσεων Ο.Κ.Ω. σε περιοχές επηρεαζόμενες από τα έργα, ο Ανάδοχος οφείλει, με δικές του δαπάνες και φροντίδες να εφοδιασθεί με τα απαραίτητα διαγράμματα και λοιπά στοιχεία των θέσεων των Αγωγών Κοινής Ωφέλειας και αφού έλθει σε επαφή με τις αρμόδιες Αρχές των Ο.Κ.Ω. να μεριμνήσει για την έγκαιρη ειδοποίηση αυτών, προκειμένου να ενεργήσει, παρουσία εκπροσώπων τους, διερευνητικές τομές για την επισήμανση των αγωγών Ο.Κ.Ω. και την εν συνεχεία αποκάλυψη αυτών, εφόσον ήθελε απαιτηθεί η διευθέτησή τους.

Αυτή η ευθύνη ανήκει ολοκληρωτικά στον Ανάδοχο ο οποίος θα πρέπει μέσα στο πλαίσιο των υποχρεώσεων του να έλθει σε επαφή με τους Ο.Κ.Ω. και να επισημάνουν τα τυχόν προβλήματα που θα προέλθουν από τις εγκαταστάσεις των Ο.Κ.Ω. στην εκτέλεση των έργων (και αντίστροφα) και να συνυπολογίσουν την σχετική επιρροή αυτών των δικτύων και εγκαταστάσεων για χρονοδιαγράμματα που θα

συντάξει, στη ροή της εργασίας, στη απόδοση των μεθόδων εργασίας του και μηχανικού εξοπλισμού κ.λ.π.

17.3.9. Στον καθορισμό της συνολικής προθεσμίας εκτέλεσης του άρθρου 4 αυτής της Ε.Σ.Υ. έχουν παρθεί υπόψη οι κάθε είδους καθυστερήσεις που μπορεί να προκύψουν από την τροποποίηση δικτύων Ο.Κ.Ω.

17.3.10. Επιπλέον, σχετικά με τις εγκαταστάσεις Ο.Κ.Ω. που θα συναντηθούν, καθορίζονται τα ακόλουθα:

α. Ο Ανάδοχος οφείλει να αναφέρει έγγραφα και έγκαιρα στην Επιβλέπουσα Υπηρεσία, τις συναντώμενες δυσχέρειες στην προώθηση των εργασιών και την κατασκευή του έργου, από τις παραπάνω εγκαταστάσεις κ.λ.π., συνοδεύοντας τις αναφορές του με υποδείξεις λύσης για τα δημιουργούμενα τεχνικά προβλήματα.

β. Ο Ανάδοχος οφείλει επίσης να συμμορφωθεί με οποιαδήποτε απόφαση της Υπηρεσίας για την αντιμετώπιση προβλημάτων, που δημιουργούνται από τις παραπάνω εγκαταστάσεις κ.λ.π. τροποποιώντας στην ανάγκη το χρονοδιάγραμμα κατασκευής του έργου και τη διαδοχή εργασιών, ή ακόμη και εκτελώντας πρόσθετες αναγκαίες εργασίες μετά από ειδική εντολή της Επιβλέπουσας Υπηρεσίας, χωρίς να προκύπτει από τους λόγους αυτούς κανένα δικαίωμα για τον Ανάδοχο, για παράταση προθεσμίας του ολικού χρόνου; αποπεράτωσης του έργου.

γ. Ο Ανάδοχος είναι υποχρεωμένος να καταβάλει κάθε προσπάθεια για να γίνει δυνατή η απόληψη του υλικού εταιριών ή Ο.Κ.Ω. στην καλύτερη τεχνικά εφικτή κατάσταση, υπέχοντας ευθύνη σύμφωνα με όσα προεκτέθηκαν.

18. ΑΡΘΡΟ 18: ΠΡΟΣΤΑΣΙΑ ΚΑΙ ΕΞΑΣΦΑΛΙΣΗ ΤΗΣ ΚΥΚΛΟΦΟΡΙΑΣ

18.1. Προστατευτικά μέτρα κυκλοφορίας

18.1.1. Ο Ανάδοχος οφείλει να παίρνει, με δικές του δαπάνες, τα επιβαλλόμενα για κάθε περίπτωση μέτρα ασφαλείας, για την πρόληψη οποιουδήποτε ατυχήματος ατόμου ή μέσου ή οποιασδήποτε ζημιάς κατά τη διάρκεια εκτέλεσης των έργων; είναι δε μόνος υπεύθυνος γι' αυτές και έχει αποκλειστικά αυτός όλες τις αστικές και ποινικές ευθύνες για κάθε τι που θα τύχει, είτε από δική του υπαιτιότητα, είτε από το εργαζόμενο σ' αυτόν εργατοτεχνικό προσωπικό, είτε από τα εργαλεία και μηχανήματα που απασχολούνται στο έργο του.

18.1.2. Με την έναρξη των εργασιών και καθ' όλη τη διάρκεια εκτέλεσής τους ο Ανάδοχος υποχρεώνεται με δικές του δαπάνες και χωρίς ιδιαίτερη αποζημίωσή του να προβαίνει στην πλήρη σήμανση του εργοταξίου, σε περίφραξη και ιδιαίτερη σήμανση κάθε επικίνδυνης θέσης, σύμφωνα με τον ισχύοντα Κώδικα Οδικής Κυκλοφορίας, και, ανάλογα με την περίπτωση, σύμφωνα με την εγκύκλιο του τ.ΥΔΕ ΒΜ5/30058/6-12-82 με την οποία

εγκρίθηκε η ΠΤΠ που αναφέρεται στη σήμανση έργων που εκτελούνται σε κατοικημένες περιοχές" {ΦΕΚ 121/τΒ/23-3-83) ή την Εγκύκλιο του τ. ΥΔΕ ΒΜ5/30428/17-6-80 με την οποία εγκρίθηκε η ΠΤΠ που αναφέρεται στη σήμανση έργων που εκτελούνται έξω από κατοικημένες περιοχές (ΦΕΚ 589/τΒ/30-6-80).

Η σήμανση θα γίνεται, όπως ορίζεται από τις κείμενες διατάξεις, με κατάλληλα ευδιάκριτα, μέρα και νύκτα, σήματα για την πλήρη διασφάλιση της κυκλοφορίας και την αποφυγή ατυχημάτων.

18.2 Εφόσον η Υπηρεσία το ζητήσει, ο Ανάδοχος θα πρέπει να συντάξει χωρίς ιδιαίτερη αμοιβή και να υποβάλει σε τακτή προθεσμία Ειδική Μελέτη Εργοταξιακής Σήμανσης, την οποία θα εγκρίνει η Υπηρεσία.

18.3 Εφόσον δεν λαμβάνονται τα προαναφερθέντα μέτρα, και εκτός από τις αστικές και ποινικές κυρώσεις τις οποίες υπέχει αποκλειστικά ο Ανάδοχος, επιβάλλονται ποινικές ρήτρες από την Υπηρεσία, όπως παρακάτω:

Για κάθε επιμέρους εργασία και για κάθε μέρα κατά την οποία θα διαπιστώνεται από τον Επιβλέποντα, ή τους άμεσους Προϊσταμένους του ατελής σήμανση των εκτελουμένων έργων, ή γενικά πλημμελής συμμόρφωση του Αναδόχου στα προαναφερθέντα μέτρα ασφάλειας, επιβάλλεται στον Ανάδοχο πρόστιμο, από τον Προϊστάμενο της Διευθύνουσας Υπηρεσίας, ή το νόμιμο αναπληρωτή αυτού, υπό μορφή ποινικής ρήτρας, μέχρι εκατόν πενήντα ΕΥΡΩ (150 €) ανά περίπτωση.

Η επιβολή του παραπάνω προστίμου μπορεί να επαναλαμβάνεται για κάθε περίπτωση και μέρα, μέχρι τη συμμόρφωση του Αναδόχου, και παρακρατείται από τον αμέσως προσεχή λογαριασμό. Τα παραπάνω πρόστιμα τα οποία έχουν παρακρατηθεί προσωρινά, οριστικοποιούνται, μειώνονται ή διαγράφονται με απόφαση της Προϊσταμένης Αρχής, ύστερα από αίτηση του Αναδόχου, η οποία υποβάλλεται δια της Υπηρεσίας που διευθύνει το έργο σε ανατρεπτική προθεσμία δέκα (10) ημερών από την κοινοποίηση σ' αυτόν της επιβολής του προστίμου.

18.3 Εξασφάλιση της κυκλοφορίας

18.4.1. Ανάδοχος οφείλει να πάρει, χωρίς ιδιαίτερη αποζημίωση, τα κατάλληλα μέτρα κατά την εκτέλεση των εργασιών της εργολαβίας του, ώστε να εξασφαλίζεται, δηλαδή να μη παρεμποδίζεται άμεσα ή έμμεσα η κυκλοφορία γενικά οχημάτων, δικύκλων και (τυχόν) πεζών από τη διακίνηση των μηχανικών του μέσων, την εκτέλεση των έργων, την απόθεση υλικών, την δημιουργία βοηθητικών εγκαταστάσεων και κατασκευών, την μεταφορά υλικών κ.λ.π.

18.4.2. Με τον όρο εξασφάλιση της κυκλοφορίας νοείται τόσο η διατήρηση ασφαλών συνθηκών για τη διεξαγωγή της, όσο και η επίτευξη συνθηκών συνέχισης της διεξαγωγής της, έστω και με κατάλληλες παρακάμψεις ή άλλα προσωρινά έργα.

18.5 Απαιτήσεις εξασφάλισης κυκλοφορίας

18.5.1. Διακοπή της κυκλοφορίας μικρής χρονικής διάρκειας (ολιγόωρης ως μιας ημέρας) θα επιτρέπεται κατά περίπτωση ύστερα από συνεννόηση με τις Τοπικές Αρχές, με βάση την δυνατότητα εξυπηρέτησης του κυκλοφοριακού φόρτου. Για αναγκαίες διακοπές κυκλοφορίας χρονικής διάρκειας μεγαλύτερης της μιας ημέρας θα πρέπει οπωσδήποτε να εξασφαλισθούν εναλλακτικές διαδρομές με παρακαμπτήριες οδούς.

18.5.2. Οι πινακίδες κυκλοφορίας και τα άλλα τροχαία σήματα που απαιτούνται για την καθοδήγηση της κυκλοφορίας θα τοποθετούνται σε κατάλληλες θέσεις εγκρινόμενες από την Υπηρεσία, θα διατηρούνται όσο είναι αναγκαίο και θα απομακρύνονται όταν δεν απαιτούνται πλέον, με μέριμνα και ευθύνη του Αναδόχου. Η στήριξη των σημάτων πρέπει να είναι επαρκής, ώστε να παραμένουν σταθερά στη θέση τους, ανεπηρέαστα από τον άνεμο και τις δονήσεις που οφείλονται στην κυκλοφορία.

Όταν απαιτείται, ο Ανάδοχος θα πρέπει να καλύπτει κάθε υπάρχουσα πινακίδα κυκλοφορίας ή άλλα τροχαία σήματα όταν πια δεν απαιτούνται, ή να τα απομακρύνει και να τα αποκαθιστά στην προηγούμενη θέση και κατάστασή τους, ανάλογα με τις ανάγκες του έργου, τον υπάρχοντα προγραμματισμό και τη σχετική έγκριση της Υπηρεσίας.

18.6 Χρήση υφισταμένου οδικού δικτύου

18.6.1. Ο Ανάδοχος πρέπει να παίρνει όλα τα κατάλληλα μέτρα για να προλάβει κάθε βλάβη σε γέφυρες, δρόμους και χωματόδρομους που εξυπηρετούν την περιοχή, από την χρήση των ως οδών μεταφοράς. Ειδικότερα θα πρέπει να λαμβάνει υπόψη περιορισμούς στα κυκλοφορούντα φορτία, όταν επιλέγει τις οδούς μεταφοράς και τα μεταφορικά μέσα, με τον σκοπό να αποφύγει κάθε ζημιά, η ασυνήθη φθορά των γεφυρών οδών και χωματόδρομων.

18.6.2. Ο Ανάδοχος είναι υπεύθυνος για να λάβει, με μέριμνα και δαπάνη του κάθε αναγκαίο μέτρο προφύλαξης ή ενίσχυσης οδικών τμημάτων, χωματόδρομων ή γεφυρών, ανεξάρτητα αν αυτό το μέτρο προδιαγράφεται ή όχι στα τεύχη Δημοπράτησης.

18.6.3. Ο Ανάδοχος υποχρεούται να συντηρεί όλες τις προσπελάσεις και τις οδούς που θα χρησιμοποιεί για την πρόσβαση προς τις θέσεις εκτελούμενων έργων, καθώς και τις παρακαμπτήριες οδούς. Οποιαδήποτε ζημιά ή φθορά στις υφιστάμενες οδούς ή στις προσπελάσεις ή στις παρακαμπτήριες οδούς, θα αποκαθίσταται αμέσως από τον Ανάδοχο.

Σε περίπτωση μη συμμορφώσεώς του θα ισχύουν οι προβλεπόμενες ποινές της ανωτέρω παραγράφου 18.3 και επιπλέον η Υπηρεσία θα προβαίνει στην αποκατάσταση με δικά της συνεργεία, σε βάρος και για λογαριασμό του Αναδόχου.

19. ΑΡΘΡΟ 19: ΧΩΡΟΙ ΕΡΓΟΤΑΞΙΩΝ - ΒΟΗΘΗΤΙΚΑ ΕΡΓΑ – ΔΙΑΘΕΣΗ ΓΡΑΦΕΙΟΥ ΚΑΙ ΕΥΚΟΛΙΩΝ ΣΤΗΝ ΕΠΙΒΛΕΨΗ

19.1. Ευθύνη του Αναδόχου για εξεύρεση χώρου εγκατάστασης του (των) εργοταξίου (ων) του

Πέραν των όσων ορίζονται στην Απόφαση έγκρισης των Περιβαλλοντικών όρων του έργου, θα ισχύουν και τα ακόλουθα:

19.1.1. Ο Κύριος του έργου ουδεμία υποχρέωση αναλαμβάνει για να απαλλοτριώσει ή και να παραχωρήσει χώρους απόθεσης, για εγκαταστάσεις κ.λ.π. Οι χώροι αυτοί θα πρέπει να εξευρεθούν και ενοικιασθούν ή να αγορασθούν από τον Ανάδοχο με αποκλειστική του μέριμνα και δαπάνη.

19.1.2. Ο Ανάδοχος δεν δικαιούται καμίας αποζημίωσης ή παράτασης προθεσμίας περαίωσης του έργου λόγω τυχόν ανεπάρκειας των χώρων εργοταξίων, ή από οποιαδήποτε άλλη σχετική αιτία γιατί, κατά την υποβολή της προσφοράς του δηλώνεται σαφώς ότι ο Ανάδοχος έλαβε γνώση των τοπικών συνθηκών.

19.1.3. Ο Ανάδοχος υποχρεούται, έγκαιρα, να προβεί στην αναζήτηση, κατάληψη και διευθέτηση των καταλλήλων χώρων στην άμεση περιοχή του έργου για την εγκατάσταση των εργοταξίων, ειδοποιώντας γι' αυτό την Υπηρεσία. Οι καταλαμβανόμενοι χώροι που βρίσκονται μέσα στην περιοχή ιδιοκτησίας του Κυρίου του έργου, θα πρέπει να είναι της έγκρισης της Υπηρεσίας.

19.1.4. Σε περίπτωση που ο Ανάδοχος εξεύρει δημόσιους χώρους κατάλληλους για τις χρήσεις αυτές και υπό την προϋπόθεση ότι θα εγκριθεί η χρήση τους από τον αρμόδιο για την διαχείρισή τους φορέα και από την Υπηρεσία, η παραχώρησή τους για χρήση (αποθεσιοθαλάμων, χώρου απόθεσης εργοταξίων κλπ) γίνεται από τον αρμόδιο φορέα και με όρους χρήσης που θα εκπληρούν τις απαιτήσεις της Ε.Σ.Υ. και των λοιπών τευχών δημοπράτησης. Οι όροι αυτοί θα αναγράφονται στην σχετική άδεια χρήσης η οποία θα εκδίδεται με μέριμνα και δαπάνες του αναδόχου.

19.1.5. Έτσι ο Ανάδοχος είναι υπεύθυνος για την εξεύρεση όλων των χώρων που θα χρησιμοποιήσει για τις κάθε φύσης εγκαταστάσεις του όπως:

αποθήκευσης των κάθε είδους υλικών

προσωρινής εναπόθεσης κάθε φύσεως αντικειμένων (υλικών κλπ)

συνεργείων συντήρησης μηχανικού εξοπλισμού του
χώρων στάθμευσης μηχανικού του εξοπλισμού

Όλες οι δαπάνες για ενοικίαση ή/ και αγορά τέτοιων χώρων βαρύνουν τον
Ανάδοχο.

19.1.6. Αν οι συνθήκες του έργου, ή ο κίνδυνος ζημιών σ' αυτό, ή ο κίνδυνος περιβαλλοντικής υποβάθμισης, δεν επιτρέπουν, κατά την απόλυτη κρίση της Υπηρεσίας, την απόθεση υλικών στους χώρους αποθήκευσης ή απόθεσης, τότε θα αποτίθενται μόνον τα υλικά εργασίας μιας ημέρας, χωρίς να προκύπτει δικαίωμα του Αναδόχου για αποζημίωση, λόγω πρόσθετων ή πλάγιων μεταφορών, φορτοεκφορτώσεων κ.λ.π. γιατί θεωρείται ότι όλες αυτές περιλαμβάνονται στις τιμές μονάδας των εργασιών.

19.2. Άλλες υποχρεώσεις του Αναδόχου

19.2.1. Ο Ανάδοχος έχει την υποχρέωση να μεριμνά για την φύλαξη κάθε υλικού,

μηχανήματος, εργαλείου κ.λ.π. που ανήκει σε αυτόν ή σε τρίτους και βρίσκεται στο χώρο του εργοταξίου και να παίρνει όλα τα προβλεπόμενα μέτρα προσλαμβάνοντας συγχρόνως και το κατάλληλο για τον σκοπό αυτό προσωπικό (φύλακες ημέρας, νυκτοφύλακες κ.λ.π.). Σε περίπτωση απώλειας, φθοράς, βλάβης, καταστροφής υλικού ή μηχανήματος κ.λ.π. που ανήκει σε αυτόν ή τρίτους, ο Ανάδοχος είναι αποκλειστικά και εξ ολοκλήρου υπεύθυνος να αποζημιώσει τον ιδιοκτήτη ή να αποκαταστήσει το υλικό κ.λ.π., χωρίς να δικαιούται να προβάλει αξίωση για οποιαδήποτε δική του αποζημίωση.

19.2.2. Τα έξοδα λειτουργίας και συντήρησης όλων των εργοταξιακών εγκαταστάσεων και των χώρων της αποκλειστικής χρήσης της Υπηρεσίας, βαρύνουν τον Ανάδοχο, ο οποίος και είναι υπεύθυνος για τη λειτουργία και συντήρηση τους σύμφωνα με τους ισχύοντες Νόμους και κανονισμούς της δημόσιας τάξης, ασφάλειας και υγιεινής.

20. ΑΡΘΡΟ 20: ΤΗΡΗΣΗ ΝΟΜΩΝ, ΑΣΤΥΝΟΜΙΚΩΝ ΔΙΑΤΑΞΕΩΝ – ΕΚΔΟΣΗ ΑΔΕΙΩΝ

20.1. Τήρηση Νόμων κ.λ.π. διατάξεων

20.1.1. Ανάδοχος σε όλη τη διάρκεια εκτέλεσης και συντήρησης του έργου υποχρεούται να συμμορφώνεται με τους Νόμους του Κράτους, τα Διατάγματα και τους Κανονισμούς, τις Αστυνομικές διατάξεις ή διαταγές καθώς και με τις νόμιμες απαιτήσεις

οποιασδήποτε Δημόσιας, Δημοτικής ή άλλης Αρχής, που θα αναφέρονται και θα έχουν εφαρμογή κατά οποιονδήποτε τρόπο στον Ανάδοχο και στις εργασίες του. Η υποχρέωση αυτή αναφέρεται στους κανόνες δικαίου που διέπουν την εκπλήρωση των συμβατικών του υποχρεώσεων.

20.1.2. Επισημαίνεται επίσης η Υποχρέωση του Αναδόχου να μεριμνήσει για την τήρηση στο εργοτάξιο όλων των διατάξεων που απαιτούνται από τη νομοθεσία για την εφαρμογή των επιβαλλομένων μέτρων ασφάλειας σε όλη τη διάρκεια εκτέλεσης του έργου.

20.2. Υποχρέωση για ενημέρωση της επιβλέπουσας υπηρεσίας

Ο Ανάδοχος ως υπεύθυνος να τηρεί τους Νόμους κ.λ.π. υποχρεούται να ανακοινώνει αμέσως στην Υπηρεσία τις διαταγές που απευθύνονται ή κοινοποιούνται σε αυτόν κατά τη διάρκεια εκτέλεσης του Έργου και τα έγγραφα των διάφορων Αρχών σχετικά με υποδεικνυόμενα μέτρα ελέγχου, ασφάλειας κ.λ.π.

Η υποχρέωση αυτή αφορά και τις περιπτώσεις που τέτοια έγγραφα του αποστέλλονται από υπερεθνικούς οργανισμούς, αρχές άλλων χωρών κ.λ.π.

20.3. Υποχρέωση του Αναδόχου να μεριμνά για την έκδοση των αναγκαίων αδειών

20.3.1. Ο Ανάδοχος υποχρεούται στην έκδοση με μέριμνα, ευθύνη και δαπάνες του κάθε άδειας, που προβλέπεται από τους ανωτέρω Νόμους, Διατάγματα κλπ και που απαιτείται για την εκτέλεση των εργασιών του. Για το αίτημα του Αναδόχου για την παραπάνω άδεια θα ενημερώνεται η Υπηρεσία Επίβλεψης.

Η Υπηρεσία Επίβλεψης θα βοηθήσει δια εγγράφων συνηγορίας στην έκδοση των αδειών, στην έκταση που είναι αναγκαίο και εφικτό. Τούτο δεν μειώνει την οποιαδήποτε ευθύνη του Αναδόχου, ανεξάρτητα με την ύπαρξη, ή μη, και /ή την αποτελεσματικότητα τέτοιας βοήθειας.

Ο Ανάδοχος υποχρεούται στην σύνταξη των σχεδίων και λοιπών στοιχείων που απαιτούνται και την έγκαιρη ενέργεια, ώστε να μην προκύπτει καμιά καθυστέρηση για την έναρξη λειτουργίας των εγκαταστάσεων.

Ειδικότερα, σημειώνεται ότι για τη διαχείριση των πλεοναζόντων προϊόντων εκσκαφών, είναι αναγκαίο να εξασφαλιστούν από τον Ανάδοχο όλες οι νόμιμες άδειες και εγκρίσεις που απαιτούνται από τις κείμενες διατάξεις περιλαμβανομένης της περιβαλλοντικής αδειοδότησης, εφόσον απαιτείται.

20.4. Ειδικές Υποχρεώσεις του Αναδόχου για τις περιπτώσεις υπερωριακής, νυκτερινής εργασίας - εργασίας σε αργίες και εορτές

Επιτρέπεται η εκτέλεση υπερωριακής ή νυκτερινής εργασίας κατά τις Αργίες και Εορτές σύμφωνα με όσα σχετικά ορίζονται από τους Νόμους του Κράτους. Σε περίπτωση εκτέλεσης τέτοιας εργασίας ο Ανάδοχος δεν δικαιούται να ζητήσει πρόσθετη αποζημίωση. Κατά την εκτέλεση της ανωτέρω εργασίας ο Ανάδοχος υποχρεούται να εξασφαλίζει τη σχετική άδεια και να τηρεί όλους τους Νόμους και κανονισμούς που αφορούν τέτοια εργασία. Εφόσον καθίσταται αναγκαία κατά την κρίση της Υπηρεσίας η υπερωριακή ή νυκτερινή εργασία ή η εκτέλεση εργασίας κατά τις Αργίες και Εορτές ο Ανάδοχος υποχρεούται να την εκτελεί χωρίς αντίρρηση και χωρίς καμιά ιδιαίτερη αποζημίωση.

Ειδικά για την υπερωριακή εργασία η Υπηρεσία θα συνηγορήσει, εφ' όσον κρίνεται απαραίτητη και δεν υπάρχει άλλη δυνατότητα, για εξασφάλιση περισσότερου προσωπικού, αλλά δεν μπορεί να εγγυηθεί την εξασφάλιση της σχετικής έγκρισης από τις αρμόδιες Αρχές.

Αν ο Ανάδοχος δεν μπορέσει να εξασφαλίσει έγκριση για υπερωριακή εργασία αυτό δεν θα αποτελέσει δικαιολογία για παράταση των προθεσμιών εκτέλεσης του Έργου.

Κατά την εκτέλεση νυκτερινής εργασίας ο Ανάδοχος υποχρεούται να παρέχει με δαπάνη του πρόσθετο και ικανοποιητικό φωτισμό για την ασφάλεια του προσωπικού του και του κοινού, καθώς και κατάλληλα μέσα, που να επιτρέπουν την καλή τοποθέτηση και επιθεώρηση υλικών και την από κάθε άποψη αποδοτικότητα εκτέλεσης των έργων.

Ο Ανάδοχος θα πρέπει να λάβει υπόψη του την ισχύουσα νομοθεσία για ηχορύπανση και ώρες κοινής ησυχίας στην περιοχή, για τον προγραμματισμό εκτέλεσης του Έργου. Κατά τις ώρες κοινής ησυχίας και τις νυκτερινές θα πρέπει να αποφεύγεται εκτέλεση εργασιών που ηχορυπαίνουν την περιοχή και θα πρέπει να λαμβάνονται μέτρα, ώστε να αποφεύγεται η ηχορύπανση.

21. ΑΡΘΡΟ 21: ΕΝΣΤΑΣΕΙΣ - ΑΙΤΗΣΕΙΣ ΘΕΡΑΠΕΙΑΣ

Ισχύουν τα οριζόμενα στο άρθρο 174 του Ν.4412/2016 «Δημόσιες Συμβάσεις Έργων, Προμηθειών και Υπηρεσιών (προσαρμογή στις οδηγίες 2014/24/ΕΕ και 2014/25/ΕΕ)»

22. ΑΡΘΡΟ 22: ΔΙΚΑΣΤΙΚΗ ΕΠΙΛΥΣΗ ΔΙΑΦΟΡΩΝ

Ισχύουν τα οριζόμενα στο άρθρο 175 του Ν.4412/2016 «Δημόσιες Συμβάσεις Έργων, Προμηθειών και Υπηρεσιών (προσαρμογή στις Οδηγίες 2014/24/ΕΕ και 2014/25/ΕΕ)».

23. ΑΡΘΡΟ 23: ΔΙΑΙΤΗΤΙΚΗ ΕΠΙΛΥΣΗ ΔΙΑΦΟΡΩΝ

Ισχύουν τα οριζόμενα στο άρθρο 176 του Ν.4412/2016 «Δημόσιες Συμβάσεις Έργων, Προμηθειών και Υπηρεσιών (προσαρμογή στις Οδηγίες 2014/24/ΕΕ και 2014/25/ΕΕ)».

24. ΑΡΘΡΟ 24: ΜΗΧΑΝΗΜΑΤΑ ΚΑΙ ΜΕΣΑ

24.1 Ο Ανάδοχος με δική του ευθύνη και δικές του δαπάνες υποχρεώνεται να προμηθευτεί και μεταφέρει επί τόπου του έργου όλα τα μηχανήματα, εργαλεία, και προσωρινές εγκαταστάσεις, για την εμπρόθεσμη εκτέλεση του έργου από την παρούσα εργολαβία.

24.2 Αν, παρ' όλα αυτά, και κατά την απόλυτη κρίση της Υπηρεσίας, δεν κριθούν επαρκή τα μηχανικά κ.λ.π. μέσα που εισκομίσθηκαν στο έργο για την εμπρόθεσμη περαίωση των εργασιών, τότε ο Ανάδοχος υποχρεώνεται, μέσα σε 10ήμερη προθεσμία από γραπτή εντολή της Υπηρεσίας, να ενισχύσει τον επί τόπου υπάρχοντα μηχανικό εξοπλισμό του κλπ, σύμφωνα με τις υποδείξεις της Υπηρεσίας.

Σε κάθε περίπτωση ο Ανάδοχος είναι υπεύθυνος για την πρόοδο του έργου, έστω και αν η Υπηρεσία δεν έκανε χρήση του παρόντος άρθρου.

25. ΑΡΘΡΟ 25: ΕΚΠΤΩΣΗ ΑΝΑΔΟΧΟΥ

Ισχύουν τα οριζόμενα στο άρθρο 160 του Ν.4412/2016 «Δημόσιες Συμβάσεις Έργων, Προμηθειών και Υπηρεσιών (προσαρμογή στις Οδηγίες 2014/24/ΕΕ και 2014/25/ΕΕ)».

26. ΑΡΘΡΟ 26: ΔΙΑΚΟΠΗ ΕΡΓΑΣΙΩΝ - ΔΙΑΛΥΣΗ ΤΗΣ ΣΥΜΒΑΣΗΣ

Ισχύουν τα οριζόμενα στο άρθρο 161 του Ν.4412/2016 «Δημόσιες Συμβάσεις Έργων, Προμηθειών και Υπηρεσιών (προσαρμογή στις Οδηγίες 2014/24/ΕΕ και 2014/25/ΕΕ)».

27. ΑΡΘΡΟ 27: ΜΑΤΑΙΩΣΗ ΔΙΑΛΥΣΗΣ

Ισχύουν τα οριζόμενα στο άρθρο 162 του Ν.4412/2016 «Δημόσιες Συμβάσεις Έργων, Προμηθειών και Υπηρεσιών (προσαρμογή στις Οδηγίες 2014/24/ΕΕ και 2014/25/ΕΕ)».

28. ΑΡΘΡΟ 28: ΑΠΟΖΗΜΙΩΣΗ ΑΝΑΔΟΧΟΥ ΛΟΓΩ ΔΙΑΛΥΣΗΣ ΤΗΣ ΣΥΜΒΑΣΗΣ

Ισχύουν τα οριζόμενα στο άρθρο 163 του Ν.4412/2016 «Δημόσιες Συμβάσεις Έργων, Προμηθειών και Υπηρεσιών (προσαρμογή στις Οδηγίες 2014/24/ΕΕ και 2014/25/ΕΕ)».

29. ΑΡΘΡΟ 29: ΠΕΡΑΤΩΣΗ ΕΡΓΑΣΙΩΝ - ΧΡΟΝΟΣ ΕΓΓΥΗΣΗΣ – ΠΑΡΑΛΑΒΕΣ ΕΡΓΟΥ - ΣΥΝΤΗΡΗΣΗ ΕΡΓΟΥ

29.1 Για τις έννοιες και τις διαδικασίες έκδοσης /τέλεσης των:

- α. Διοικητικής Παραλαβής για χρήση.
- β. Βεβαίωσης περάτωσης εργασιών κατασκευής του έργου,
- γ. Προσωρινής παραλαβής του κατασκευασθέντος έργου,
- δ. Χρόνου εγγύησης και υποχρεωτικής (με μέριμνα και δαπάνες του Αναδόχου) συντήρησης του κατασκευασθέντος έργου,
- ε. Οριστικής Παραλαβής του έργου, ισχύουν γενικά οι διατάξεις του Ν 4412/2016 και ειδικότερα τα άρθρα 168,169,170,171 και 172.

29.2 Συντήρηση των έργων

29.2.1. Ανάδοχος, σύμφωνα με το άρθρο 171 του Ν. 4412/2016, οφείλει να συντηρεί το έργο μέσα στο χρόνο εγγύησης και να εκτελεί με δική του οικονομική επιβάρυνση όλες τις εργασίες επισκευών, ανακατασκευών και επανόρθωσης όλων των ελλείψεων, ζημιών, ελαττωμάτων, ατελειών ή άλλων κακοτεχνιών που τυχόν θα εμφανισθούν στο έργο μέσα στον χρόνο εγγύησης, ώστε το έργο να διατηρείται σε άριστη κατάσταση.

Ο χρόνος συντήρησης ορίζεται σε δεκαπέντε (15) μήνες.

29.2.2. Η Υπηρεσία διατηρεί το δικαίωμα να επιθεωρεί κατά τακτά χρονικά διαστήματα το έργο κατά το χρόνο εγγύησης με σκοπό την αποκάλυψη τυχόν τέτοιων ελλείψεων. Στις επισκέψεις θα καλείται να παρευρίσκεται και ο Ανάδοχος.

29.2.3. Στην περίπτωση που ο Ανάδοχος αρνηθεί να εκτελέσει τις τυχόν εργασίες επισκευών ή επανορθωτικές εργασίες, σύμφωνα με το παρόν άρθρο, που αποτελούν υποχρέωσή του και μάλιστα σε εύλογο χρόνο (ανάλογα με το είδος της βλάβης) και σε βαθμό που να ικανοποιούν λογικά την Υπηρεσία, τότε η Υπηρεσία θα δικαιούται να αναθέσει σε τρίτους την εκτέλεση αυτών των εργασιών και να εισπράξει το κόστος τους καθ' οιονδήποτε τρόπο από τον Ανάδοχο.

ΕΛΛΗΝΙΚΗ ΔΗΜΟΚΡΑΤΙΑ
ΠΕΡΙΦΕΡΕΙΑ ΠΕΛΟΠΟΝΝΗΣΟΥ
ΠΕΡΙΦΕΡΕΙΑΚΗ ΕΝΟΤΗΤΑ ΚΟΡΙΝΘΙΑΣ
ΔΗΜΟΣ ΒΕΛΟΥ-ΒΟΧΑΣ
ΤΕΧΝΙΚΗ ΥΠΗΡΕΣΙΑ ΔΗΜΟΥ ΒΕΛΟΥ-ΒΟΧΑΣ

ΑΡ. ΕΡΓΟΥ:

ΑΡ. ΜΕΛΕΤΗΣ: 13/2020 ΕΠΙΚΑΙΡΟΠΟΙΗΜΕΝΗ

**ΤΙΤΛΟΣ
ΜΕΛΕΤΗΣ**

**ΥΔΡΟΔΟΤΗΣΗ ΔΗΜΟΥ Β'ΕΛΟΥ-ΒΟΧΑΣ ΑΠΟ ΥΦΙΣΤΑΜΕΝΟ ΔΙΚΤΥΟ
ΜΕΤΑΦΟΡΑΣ ΥΔΑΤΟΣ ΠΗΓΩΝ ΣΤΥΜΦΑΛΙΑΣ**

**ΣΤΑΔΙΟ
ΜΕΛΕΤΗΣ**

ΟΡΙΣΤΙΚΗ ΥΔΡΑΥΛΙΚΗ ΜΕΛΕΤΗ

**ΤΙΤΛΟΣ
ΤΕΥΧΟΥΣ**

ΓΕΝΙΚΗ ΣΥΓΓΡΑΦΗ ΥΠΟΧΡΕΩΣΕΩΝ

**ΑΡΙΘΜΟΣ
ΤΕΥΧΟΥΣ**

ΤΔ5

ΕΛΛΗΝΙΚΗ ΔΗΜΟΚΡΑΤΙΑ
ΠΕΡΙΦΕΡΕΙΑ ΠΕΛΟΠΟΝΝΗΣΟΥ
ΠΕΡΙΦΕΡΕΙΑΚΗ ΕΝΟΤΗΤΑ ΚΟΡΙΝΘΙΑΣ
ΔΗΜΟΣ ΒΕΛΟΥ-ΒΟΧΑΣ
ΤΕΧΝΙΚΗ ΥΠΗΡΕΣΙΑ ΔΗΜΟΥ ΒΕΛΟΥ-ΒΟΧΑΣ

ΑΡ. ΕΡΓΟΥ:

ΑΡ. ΜΕΛΕΤΗΣ: 13/2020 ΕΠΙΚΑΙΡΟΠΟΙΗΜΕΝΗ

**ΤΙΤΛΟΣ
ΜΕΛΕΤΗΣ**

**ΥΔΡΟΔΟΤΗΣΗ ΔΗΜΟΥ Β'ΕΛΟΥ-ΒΟΧΑΣ ΑΠΟ ΥΦΙΣΤΑΜΕΝΟ ΔΙΚΤΥΟ
ΜΕΤΑΦΟΡΑΣ ΥΔΑΤΟΣ ΠΗΓΩΝ ΣΤΥΜΦΑΛΙΑΣ**

**ΣΤΑΔΙΟ
ΜΕΛΕΤΗΣ**

ΟΡΙΣΤΙΚΗ ΥΔΡΑΥΛΙΚΗ ΜΕΛΕΤΗ

**ΤΙΤΛΟΣ
ΤΕΥΧΟΥΣ**

ΓΕΝΙΚΗ ΣΥΓΓΡΑΦΗ ΥΠΟΧΡΕΩΣΕΩΝ

**ΑΡΙΘΜΟΣ
ΤΕΥΧΟΥΣ**

ΤΔ5

**Ο
ΣΥΝΤΑΞΑΣ**

ΕΚΠΟΝΗΘΗΚΕ & ΠΑΡΑΔΟΘΗΚΕ
(άρθρο 6 της Π.Σ. αριθ. 500/2022)
ΔΗΜΟΠΡΑΚΤΟΣ Α.Ε.-Α.Ο.Τ.Α.
Αναπτυξιακός Οργανισμός Τοπικής Αυτοδιοίκησης
Εθνικής Αντίστασης 38, 20131 Κόρινθος
ΑΦΜ 801619644 ΓΕΜΗ 160261237000

Καραίσκος Ιωάννης
Πολιτικός Μηχανικός

Ημερομηνία

ΜΑΙΟΣ 2022

Υπογραφή

**ΕΛΕΓΧΘΗΚΕ
ΚΑΙ
ΘΕΩΡΗΘΗΚΕ**

Ο Προϊστ/νος Διεύθυνσης Τεχνικών
Υπηρεσιών και Πολεοδομίας
ΔΗΜΗΤΡΙΟΣ ΠΟΛΙΤΗΣ
ΠΟΛΙΤΙΚΟΣ ΜΗΧΑΝΙΚΟΣ

ΜΑΙΟΣ 2022



ΓΕΝΙΚΗ ΣΥΓΓΡΑΦΗ ΥΠΟΧΡΕΩΣΕΩΝ

Άρθρο 1^ο

Αντικείμενο Συγγραφής

Η παρούσα Γενική Συγγραφή Υποχρεώσεων (Γ.Σ.Υ.) αφορά στους γενικούς και συμβατικούς όρους βάσει των οποίων σε συνδυασμό με τους όρους των λοιπών τευρών δημοπρατήσεως και στοιχείων της μελέτης θα εκτελεσθεί το έργο « **ΥΔΡΟΔΟΤΗΣΗ ΔΗΜΟΥ ΒΕΛΟΥ-ΒΟΧΑΣ ΑΠΟ ΥΦΙΣΤΑΜΕΝΟ ΔΙΚΤΥΟ ΜΕΤΑΦΟΡΑΣ ΥΔΑΤΟΣ ΠΗΓΩΝ ΣΤΥΜΦΑΛΙΑΣ** » από τον Ανάδοχο που θα αναδειχθεί.

Άρθρο 2^ο

Ισχύουσες Διατάξεις

Η εκτέλεση του παραπάνω έργου γενικά διέπεται από τις διατάξεις:

- του ν. 4412/2016 «Δημόσιες Συμβάσεις Έργων, Προμηθειών και Υπηρεσιών (προσαρμογή στις Οδηγίες 201/24/Ε και 2014/25/ΕΕ)» (Α' 147),
- του ν. 4314/2014 (Α' 265) "Α) Για τη διαχείριση, τον έλεγχο και την εφαρμογή αναπτυξιακών παρεμβάσεων για την προγραμματική περίοδο 2014–2020, Β) Ενσωμάτωση της Οδηγίας 2012/17 του Ευρωπαϊκού Κοινοβουλίου και του Συμβουλίου της 13ης Ιουνίου 2012 (ΕΕ L 156/16.6.2012) στο ελληνικό δίκαιο, τροποποίηση του ν. 3419/2005 (Α' 297) και άλλες διατάξεις" και του ν. 3614/2007 (Α' 267) «Διαχείριση, έλεγχος και εφαρμογή αναπτυξιακών παρεμβάσεων για την προγραμματική περίοδο 2007 -2013», και του ν. 3614/2007 (Α' 267) «Διαχείριση, έλεγχος και εφαρμογή αναπτυξιακών παρεμβάσεων για την προγραμματική περίοδο 2007 -2013»
- του ν. 4278/2014 (Α' 157) και ειδικότερα το άρθρο 59 «Άρση περιορισμών συμμετοχής εργοληπτικών επιχειρήσεων σε δημόσια έργα»,
- του ν. 4270/2014 (Α' 143) «Αρχές δημοσιονομικής διαχείρισης και εποπτείας (ενσωμάτωση της Οδηγίας 2011/85/ΕΕ) – δημόσιο λογιστικό και άλλες διατάξεις», όπως ισχύει
- του ν. 4250/2014 «Διοικητικές Απλουστεύσεις - Καταργήσεις, Συγχωνεύσεις Νομικών Προσώπων και Υπηρεσιών του Δημοσίου Τομέα-Τροποποίηση Διατάξεων του π.δ. 318/1992 (Α' 161) και λοιπές ρυθμίσεις» (Α' 74) και ειδικότερα το άρθρο 1 αυτού,
- του ν. 4129/2013 (Α' 52) «Κύρωση του Κώδικα Νόμων για το Ελεγκτικό Συνέδριο»,
- του άρθρου 26 του ν.4024/2011 (Α 226) «Συγκρότηση συλλογικών οργάνων της διοίκησης και ορισμός των μελών τους με κλήρωση»,
- του ν. 4013/2011 (Α' 204) «Σύσταση ενιαίας Ανεξάρτητης Αρχής Δημοσίων Συμβάσεων και Κεντρικού Ηλεκτρονικού Μητρώου Δημοσίων Συμβάσεων...»,
- του ν. 3861/2010 (Α' 112) «Ενίσχυση της διαφάνειας με την υποχρεωτική ανάρτηση νόμων και πράξεων των κυβερνητικών, διοικητικών και αυτοδιοικητικών οργάνων στο διαδίκτυο "Πρόγραμμα Διαύγεια" και άλλες διατάξεις»,
- των παραγράφων 4 και 5 του άρθρου 20, των άρθρων 80-110, της παραγράφου 1α του άρθρου 176 ν. 3669/2008 (Α' 116) «Κύρωση της Κωδικοποίησης της νομοθεσίας κατασκευής δημοσίων έργων» (ΚΔΕ),
- του ν. 3548/2007 (Α' 68) «Καταχώριση δημοσιεύσεων των φορέων του Δημοσίου στο νομαρχιακό και τοπικό Τύπο και άλλες διατάξεις»,
- του άρθρου 33 του Ν. 4608/2019 (Α' 66),
- του άρθρου 56 του Ν. 4609/2019 (Α' 67),

- του ν. 2690/1999 (Α' 45) "Κύρωση του Κώδικα Διοικητικής Διαδικασίας και άλλες διατάξεις"
- του π.δ 80/2016 "Ανάληψη υποχρεώσεων από τους διατάκτες" (Α' 145)
- του π.δ 28/2015 (Α' 34) "Κωδικοποίηση διατάξεων για την πρόσβαση σε δημόσια έγγραφα και στοιχεία",
- του Π.Δ. 71/2019 (Α' 112)
- της με αριθ. ΔΝΣ/61034/ΦΝ 466/29-12-2017 Απόφασης του Υπουργού Υποδομών και Μεταφορών «Κατάρτιση, τήρηση και λειτουργία του Μητρώου μελών επιτροπών διαδικασιών σύναψης δημοσίων συμβάσεων έργων, μελετών και παροχής τεχνικών και λοιπών συναφών επιστημονικών υπηρεσιών (Μη.Μ.Ε.Δ.) της παρ. 8 (η) του άρθρου 221 του ν. 4412/2016» (Β 4841), όπως τροποποιήθηκε με την όμοια απόφαση ΥΑ ΔΝΣ/οικ.21137/ΦΝ 466/2-5-2018 (Β 1511).
- της με αριθ. 50844/11-5-2018 Απόφασης του Υπουργού Οικονομίας και Ανάπτυξης «Συγκρότηση και ορισμός μελών γνωμοδοτικής επιτροπής επί της επάρκειας των ληφθέντων επανορθωτικών μέτρων οικονομικών φορέων προς απόδειξη της αξιοπιστίας τους» (ΥΟΔΔ 279), όπως τροποποιήθηκε με την όμοια απόφαση 77868 - 18/07/2018 (ΥΟΔΔ 441).
- της με αρ. 117384/26-10-2017 Κοινής Υπουργικής Απόφασης (3821 Β) «Ρυθμίσεις τεχνικών ζητημάτων που αφορούν την ανάθεση των Δημοσίων Συμβάσεων έργων, μελετών, και παροχής τεχνικών και λοιπών συναφών επιστημονικών υπηρεσιών σχετικά με χρήση των επιμέρους εργαλείων και διαδικασιών του Εθνικού Συστήματος Ηλεκτρονικών Δημοσίων Συμβάσεων (Ε.Σ.Η.ΔΗ.Σ.)».
- της με αρ. 57654/2017 Υπουργικής Απόφασης (Β' 1781) «Ρύθμιση ειδικότερων θεμάτων λειτουργίας και διαχείρισης του Κεντρικού Ηλεκτρονικού Μητρώου Δημοσίων Συμβάσεων (ΚΗΜΔΗΣ) του Υπουργείου Οικονομίας και Ανάπτυξης»,
- της με αρ. 56902/215/19-5-2017 Υπουργικής Απόφασης (Β' 1924) «Τεχνικές λεπτομέρειες και διαδικασίες λειτουργίας του Εθνικού Συστήματος Ηλεκτρονικών Δημοσίων Συμβάσεων (Ε.Σ.Η.ΔΗ.Σ.)»,
- του ν. 3310/2005 "Μέτρα για τη διασφάλιση της διαφάνειας και την αποτροπή καταστρατηγήσεων κατά τη διαδικασία σύναψης δημοσίων συμβάσεων" (Α' 30), όπως τροποποιήθηκε με το ν. 3414/2005 (Α' 279), για τη διασταύρωση των στοιχείων του αναδόχου με τα στοιχεία του Ε.Σ.Ρ., το π.δ. 82/1996 (Α 66) «Ονομαστικοποίηση των μετοχών Ελληνικών Ανωνύμων Εταιρειών που μετέχουν στις διαδικασίες ανάληψης έργων ή προμηθειών του Δημοσίου ή των νομικών προσώπων του ευρύτερου δημόσιου τομέα», η κοινή απόφαση των Υπουργών Ανάπτυξης και Επικρατείας υπ' αριθμ. 20977/2007 (Β' 1673) σχετικά με τα "Δικαιολογητικά για την τήρηση των μητρώων του Ν.3310/2005, όπως τροποποιήθηκε με το Ν.3414/2005" καθώς και η απόφαση του Υφυπουργού Οικονομίας και Οικονομικών υπ' αριθμ.1108437/2565/ΔΟΣ/2005 (Β' 1590) "Καθορισμός χωρών στις οποίες λειτουργούν εξωχώριες εταιρίες".
- του ν. 2859/2000 (Α' 248) «Κύρωση Κώδικα Φόρου Προστιθέμενης Αξίας».
- των σε εκτέλεση των ανωτέρω διατάξεων εκδοθεισών κανονιστικών πράξεων, καθώς και λοιπών διατάξεων που αναφέρονται ρητά ή απορρέουν από τα οριζόμενα στα συμβατικά τεύχη της παρούσας καθώς και το σύνολο των διατάξεων του ασφαλιστικού, εργατικού, περιβαλλοντικού και φορολογικού δικαίου και γενικότερα κάθε διάταξη (Νόμος, Π.Δ., Υ.Α.) και ερμηνευτική εγκύκλιος που διέπει την ανάθεση και εκτέλεση του έργου της παρούσας σύμβασης, έστω και αν δεν αναφέρονται ρητά.

Προσθήκες και εν γένει προσαρμογές άρθρων της διακήρυξης (πέραν των όσων ήδη προβλέπονται ρητώς στο κείμενο της πρότυπης διακήρυξης) μπορούν να προστίθενται και να περιλαμβάνονται, μόνο εφόσον είναι απόλυτα συμβατές με την ισχύουσα κάθε φορά νομοθεσία.

Άρθρο 3°

Εγκύκλιοι - Προδιαγραφές

Κατά την εκτέλεση των Δημοτικών και Κοινοτικών έργων ακολουθούνται οι οδηγίες των σχετικών εγκυκλίων του Υπουργείου Εσωτερικών και εφαρμόζονται οι αντίστοιχες, προς το είδος του εκτελούμενου έργου, τεχνικές προδιαγραφές των αρμόδιων Υπουργείων, οι αναφερόμενες στην Ειδική Συγγραφή Υποχρεώσεων ή το Τιμολόγιο, καθώς και οι εγκεκριμένες Τεχνικές Προδιαγραφές της μελέτης και οι κανόνες της Τέχνης και της Επιστήμης.

Άρθρο 4°

Σειρά ισχύος τευχών δημοπρατήσεως και λοιπών στοιχείων μελέτης

Τα τεύχη δημοπράτησης και τα άλλα συμβατικά στοιχεία του έργου αλληλοσυμπληρώνονται μεταξύ τους και σε περίπτωση ασυμφωνίας των όρων τους εφαρμόζεται πάντα η εξής σειρά ισχύος, εκτός εάν σε ειδικές περιπτώσεις ορίζεται διαφορετικά στη διακήρυξη της δημοπρασίας:

1. η σύμβαση που θα υπογραφεί,
2. η παρούσα Διακήρυξη,
3. το Ε.Ε.Ε.Σ
4. το έντυπο οικονομικής προσφοράς, όπως παράγεται από την ειδική ηλεκτρονική φόρμα του υποσυστήματος (Οικονομική Προσφορά),
5. το Τιμολόγιο Μελέτης (δημοπράτησης),
6. ο Προϋπολογισμός Μελέτης (δημοπράτησης),
7. η Ειδική Συγγραφή Υποχρεώσεων (ΕΣΥ),
8. η Γενική Συγγραφή Υποχρεώσεων (ΓΣΥ),
9. η Τεχνική Συγγραφή Υποχρεώσεων (ΤΣΥ) / τεχνικές προδιαγραφές, με τα πιθανά παραρτήματα,
10. η Τεχνική Έκθεση,
11. η Τεχνική Μελέτη,
12. τυχόν συμπληρωματικές πληροφορίες και διευκρινίσεις που θα παρασχεθούν από την αναθέτουσα αρχή επί όλων των ανωτέρω
13. ΣΑΥ
14. ΦΑΥ

Άρθρο 5°

Τήρηση Νόμων, Αστυνομικών και λοιπών διατάξεων

Ο ανάδοχος είναι υπεύθυνος για την τήρηση των Νόμων, των Αστυνομικών και λοιπών διατάξεων και οφείλει να ανακοινώνει στη Διευθύνουσα Υπηρεσία, χωρίς καθυστέρηση, τις διαταγές και εντολές των διαφόρων Αρχών που του απευθύνονται ή του κοινοποιούνται, σχετικά με μέτρα ελέγχου, ασφαλείας, κλπ. που του υποδεικνύονται.

Άρθρο 6°

Μελέτη συνθηκών κατασκευής του έργου

Η συμμετοχή στη δημοπρασία με την υποβολή προσφοράς είτε σε διαγωνισμό είτε σε απ' ευθείας ανάθεση αποτελεί αμάχητο τεκμήριο ότι οι διαγωνιζόμενοι:

- A. Έχουν επισκεφθεί και ελέγξει πλήρως τη φύση και την τοποθεσία του έργου και έχουν πλήρη γνώση των γενικών και τοπικών συνθηκών κατασκευής του, ιδιαίτερα σε ότι αφορά τις πηγές λήψης των υλικών, τις θέσεις προσωρινής ή οριστικής απόθεσης των υλικών και προϊόντων εκσκαφών, τις απαιτούμενες με κάθε μέσο μεταφορές, τη διάθεση, διαχείριση και εναποθήκευση των υλικών, την δυνατότητα εξασφάλισης εργατοτεχνικού ή άλλου προσωπικού, την κατάσταση των ειδών προσπέλασης, την ευχέρεια εξεύρεσης νερού και διακυμάνσεις στάθμης ποταμών και χειμάρρων και οποιεσδήποτε τοπικές, ειδικές και γενικές συνθήκες, τη διαμόρφωση και κατάσταση εδάφους, την ποιότητα και ποσότητα των κατάλληλων εκμεταλλεύσιμων υλικών περιοχής έργου, το είδος και τα μέσα (μηχανήματα, υλικά και υπηρεσίες) που θα απαιτηθούν πριν από την έναρξη και κατά την εκτέλεση των εργασιών και οποιαδήποτε άλλα ζητήματα που μπορεί να επηρεάσουν τις εργασίες, την πρόοδο ή το κόστος τους, σε συνδυασμό με τους όρους της σύμβασης, προς την οποία εν πάση περιπτώσει υπορροεύεται να συμμορφωθεί ο ανάδοχος.
- B. Έχουν μελετήσει και θα συμμορφωθούν με τα εγκεκριμένα σχέδια, διαγράμματα και λοιπά συμβατικά στοιχεία της εργολαβίας, τα οποία περιλαμβάνονται στο φάκελο της δημοπρασίας και αποτελούν, μαζί με την διακήρυξη τη βάση της προσφοράς. Παράλειψη του αναδόχου να ενημερωθεί με κάθε δυνατή πληροφορία που αφορά τους όρους της σύμβασης δεν τον απαλλάσσει της ευθύνης για την πλήρη συμμόρφωση του προς τις συμβατικές υποχρεώσεις.

Άρθρο 7°

Περιεχόμενα των τιμών μονάδος του τιμολογίου και δαπάνες βαρύνουσες τον ανάδοχο

Οι συμβατικές τιμές μονάδος του ισχύοντος τιμολογίου αναφέρονται σε εργασίες πλήρως Περαιωμένες σύμφωνα με τους όρους της σύμβασης.

Οι τιμές αυτές προσαυξημένες με το, κατά νόμο, ποσοστό γενικών εξόδων και εργολαβικό όφελος του αναδόχου, περιλαμβάνουν όλες τις, προς τούτο απαραίτητες, εργασίες για την πλήρη και έντεχνη κατασκευή των έργων και καλύπτουν όλες τις δαπάνες του αναδόχου, άμεσες ή έμμεσες, (νοούμενης και της επιφύλαξης των διατάξεων περί αναθεωρήσεως τιμών) αποτελούν δε, πλήρη αποζημίωση του αναδόχου για την εκτέλεση των εργασιών σύμφωνα με τα παραπάνω.

Άρθρο 8°

Προσαρμογή - Συμπλήρωση μελετών του έργου

Ο ανάδοχος υποχρεούται, χωρίς ιδιαίτερη αποζημίωση, να προβεί (βάσει των μελετών, των εγγράφων οδηγιών της Υπηρεσίας και των εγκεκριμένων από το Υ.ΠΕ.ΧΩ.Δ.Ε. προδιαγραφών καθώς και βάσει των ισχυόντων Κανονισμών εκπόνησης μελετών που του χορηγούνται) παρουσία του εκπροσώπου της Υπηρεσίας στην επί εδάφους εφαρμογή των μελετών (χωροσταθμίσεις, κλπ.), στον έλεγχο και λήψη των απαιτούμενων συμπληρωματικών στοιχείων προς συμπλήρωση και εφαρμογή των απαιτούμενων στοιχείων της οριστικής μελέτης, καθώς επίσης και στην σήμανση της ζώνης καταλήψεως των έργων.

Άρθρο 9°

Ατυχήματα και ζημιές.

Ο ανάδοχος υποχρεούται να ασφαλίσει στο Ε.Φ.Κ.Α.: (πρωην Ι.Κ.Α.) όλο το προσωπικό που θα απασχολήσει, άσχετα εάν το έργο εκτείνεται μέσα ή έξω από ασφαλιστική περιοχή του Ι.Κ.Α. και σύμφωνα με τις διατάξεις του. Επί πλέον ισχύουν τα οριζόμενα στα άρθρα 138 και 139 του Ν. 4412/2016.

Επίσης υποχρεούται να ασφαλίσει έναντι ατυχημάτων, σε ασφαλιστικές εταιρείες αναγνωρισμένες από το Κράτος το εργατοτεχνικό και λοιπό προσωπικό του, που απασχολείται στο εργοτάξιο και δεν υπάγεται στις διατάξεις του Ι.Κ.Α.

Η δαπάνη για τα ασφάλιστρα που πρέπει να καταβληθούν από τον ανάδοχο συνολικά, δηλαδή εργοδοτικές εισφορές και εισφορές ασφαλισμένων, βαρύνει αυτόν. Σε καμία περίπτωση δεν μπορεί να επιβαρυνθεί ο εργοδότης με αποζημιώσεις ατυχημάτων του προσωπικού του αναδόχου γενικά, ούτε και με αποζημιώσεις για ζημιές προκαλούμενες από το προσωπικό του αναδόχου και τα μεταφορικά του μέσα, σε ξένη ιδιοκτησία και σε έργα του Δημοσίου, Δήμων και Κοινοτήτων και γενικά σε κάθε φύσης κοινωνική έργα και σε τρίτους.

Άρθρο 10^ο

Ευθύνη αναδόχου – ποιότητα και έλεγχος υλικών – Δείγματα

Σύμφωνα με τα συμβατικά τεύχη και τις διατάξεις του Ν. 4412/2016 (όπως έχει τροποποιηθεί και ισχύει), ο ανάδοχος είναι μοναδικός υπεύθυνος τόσο για την εφαρμογή των μελετών, όσο και για την ποιότητα και αντοχή του έργου. Οι έλεγχοι που τυχόν ενεργούνται από την υπηρεσία σε καμία περίπτωση δεν απαλλάσσουν τον ανάδοχο από την ευθύνη αυτή.

Επίσης ο ανάδοχος είναι εξ' ολοκλήρου ο μόνος υπεύθυνος για την εκλογή των διαφόρων υλικών που θα χρησιμοποιηθούν, τη χρησιμοποίησή τους και γενικά την εκτέλεση της εργασίας κατά τους όρους της παρούσας, των αντίστοιχων Προτύπων Τεχνικών Προδιαγραφών και των λοιπών εγκεκριμένων τευχών και σχεδίων.

Τα υλικά πρέπει να είναι αρίστης ποιότητας και να πληρούν τους όρους των αντίστοιχων Τεχνικών Προδιαγραφών, σύμφωνα με τα οριζόμενα στο άρθρο 178 του Ν.4412/2016, καθώς και σύμφωνα με τις εγκεκριμένες Τεχνικές Προδιαγραφές της μελέτης. Σχετικά με τυχόν ακαταλληλότητα υλικών ισχύουν τα οριζόμενα στο άρθρο 159 του Ν.4412/2016.

Δείγματα υλικών πρέπει να υποβάλλονται για έγκριση πριν την χρησιμοποίησή τους. Υλικά και λοιπά είδη που χρησιμοποιήθηκαν χωρίς έγκριση θα απορρίπτονται, εφόσον διαπιστωθεί η ακαταλληλότητα τους. Όταν κρίνεται από την Υπηρεσία τα απαιτούμενα δείγματα και περιγραφικά στοιχεία θα παίρνονται έγκαιρα πριν από την χρήση και θα εξετάζονται από την Υπηρεσία. Στην συνέχεια, όταν απαιτείται, τα δείγματα θα αποστέλλονται για εξέταση σε κατάλληλο Κρατικό εργαστήριο δοκιμής υλικών ή άλλο της επιλογής της Υπηρεσίας με δαπάνες του αναδόχου.

Για τον σκοπό αυτό θα συσκευάζονται κατάλληλα και θα αναγράφουν το όνομα του υλικού και του εργοστασίου για τα υλικά εμπορίου, για δε τα αδρανή υλικά τον τόπο προέλευσης, την ονομασία και την τοποθεσία του έργου, καθώς και το όνομα του αναδόχου, ως και το ότι τα υλικά που πρόκειται να χρησιμοποιηθούν ανταποκρίνονται προς το δείγμα. Επίσης αναγράφεται το είδος του ελέγχου στον οποίο θα υποβληθούν τα υλικά. Όλα τα από τον ανάδοχο προσκομιζόμενα στο εργοτάξιο είδη και υλικά για την κατασκευή των εγκαταστάσεων και γενικά την ενσωμάτωσή τους στο έργο θα είναι καινούργια, χωρίς ελαττώματα και θα πληρούν τους σχετικούς συμβατικούς όρους που καθορίζουν τον τύπο, την κατηγορία και τα λοιπά χαρακτηριστικά των ειδών υλικών που θα χρησιμοποιηθούν. Η επίβλεψη έχει πλήρες το δικαίωμα ελέγχου παντός προσκομιζόμενου στο εργοτάξιο υλικού, καθώς και της εντολής άμεσου απομάκρυνσής τους εάν δεν πληροί του συμβατικούς όρους (Τεχνικές Προδιαγραφές της μελέτης και ισχύουσες Τεχνικές Προδιαγραφές, καθώς και ισχύοντες Ελληνικούς και Διεθνείς Κανονισμούς, κλπ.) που αναγράφονται στην ποιότητα και τα χαρακτηριστικά αυτού. Ο ανάδοχος υποχρεούται στην παροχή των απαιτούμενων στοιχείων προελεύσεως των υλικών προς διαπίστωση ποιότητας και των τεχνικών χαρακτηριστικών αυτών, ως και απομάκρυνσή τους από το εργοτάξιο κατ' εντολή της Επίβλεψης, εάν αυτά αποδειχθεί ότι δεν είναι τα συμβατικώς οριζόμενα.

Άρθρο 11^ο

Σήμανση κατά το στάδιο εκτέλεσης των εργασιών

Ο ανάδοχος είναι υποχρεωμένος να τοποθετήσει με δικές του δαπάνες στη περιοχή του εργοταξίου και στις θέσεις όπου εκτελούνται οι εργασίες ανάλογα με την φύση του έργου (οικοδομικό, συγκοινωνιακό, υδραυλικό κλπ.) κατάλληλα σήματα και πινακίδες ασφαλείας, φροντίζοντας για την συντήρησή τους.

Σε θέσεις επικίνδυνες για την κυκλοφορία τοποθετούνται, υποχρεωτικά, αυτόματα αναλάμποντα σήματα (flash lights) και επίσης θα πρέπει όπου είναι απαραίτητο να χρησιμοποιούνται τροχονόμοι υπάλληλοι του αναδόχου, για την καθοδήγηση πεζών και τροχοφόρων, προς επίτευξη απρόσκοπτης και ασφαλούς κυκλοφορίας, ημέρα και νύχτα, πάνω στους δρόμους και σε όλες τις περιοχές του εργοταξίου.

Τα παραπάνω μέτρα θα λαμβάνονται με ευθύνη και δαπάνες του αναδόχου.

Κάθε αστική και ποινική ευθύνη από ατυχήματα σε βάρος τρίτων βαρύνει αποκλειστικά τον ανάδοχο.

Άρθρο 12°

Εγκαταστάσεις Επιχειρήσεων και Οργανισμών Κοινής Ωφελείας

Ο ανάδοχος πρέπει να έχει υπόψη του ότι στην περιοχή του έργου μπορεί να υπάρχουν εναέριες ή υπόγειες εγκαταστάσεις Επιχειρήσεων Κοινής Ωφέλειας ή Νομικών Προσώπων Δημοσίου Δικαίου που απαιτείται να μετατοπιστούν από τους κυρίους τους.

Ο ανάδοχος, σύμφωνα με την παράγραφο 13 του άρθρου 138 του Ν.4412/2016 δεν έχει καμία οικονομική ή τεχνική ανάμειξη στην εκτέλεση των εργασιών μεταφοράς (εκτός εάν στην Ε.Σ.Υ. ορίζεται διαφορετικά), οφείλει όμως να διευκολύνει χωρίς προσκόμματα την εκτέλεσή τους, χωρίς ιδιαίτερη αποζημίωση, ώστε να μην καθυστερεί η εκτέλεση του έργου, ανεξάρτητα από τις δυσκολίες που θα παρουσιαστούν.

Άρθρο 13°

Φύλαξη υλικών – Μέτρα προστασίας του περιβάλλοντος, των κοινωφελών έργων, της βλάστησης

Ο ανάδοχος φυλάσσει και διατηρεί σε καλή κατάσταση όλα τα υλικά και μέσα που έχει στα χέρια του, καθώς και τις εκτελούμενες από αυτόν εργασίες. Σχετικές διαταγές της Υπηρεσίας εκτελούνται απ' αυτόν. Σε αντίθετη περίπτωση τα μέτρα φύλαξης, προστασίας ή διατήρησης, παίρνονται από τον εργοδότη και οι αντίστοιχες δαπάνες καταλογίζονται σε βάρος του αναδόχου.

Ο ανάδοχος είναι υποχρεωμένος για τη λήψη των αναγκαίων μέτρων προστασίας περιβάλλοντος από τα εκτελούμενα έργα και ευθύνεται ποινικά και αστικά για κάθε ατύχημα που οφείλεται στη μη λήψη των απαραίτητων μέτρων ασφαλείας και προστασίας του περιβάλλοντος από τα εκτελούμενα έργα.

Ο ανάδοχος οφείλει να πάρει τα ενδεικνυόμενα μέτρα φύλαξης και προστασίας των κάθε φύσεως κοινωφελών έργων, που εκτελούνται κοντά στα έργα του, προς πρόληψη ζημιών σε αυτά, ή διακοπή της λειτουργίας τους. Ζημιές που προκλήθηκαν από αμέλεια του αναδόχου επανορθώνονται αμέσως απ' αυτόν. Διαφορετικά η επανόρθωση γίνεται από τον εργοδότη σε βάρος και για λογαριασμό του αναδόχου.

Ο ανάδοχος προφυλάσσει και προστατεύει την υπάρχουσα βλάστηση και τις καλλιεργημένες εκτάσεις της περιοχής του εκτελούμενου έργου και ευθύνεται για κάθε κοπή δένδρων, θάμνων και καταστροφή φυτείας, που γίνεται χωρίς την έγκριση της Υπηρεσίας, έστω και αν είναι αναγκαία για την εκτέλεση του έργου που ανέλαβε.

Άρθρο 14°

Προσωρινές εγκαταστάσεις του αναδόχου - Προστατευτικές κατασκευές - Υλικά του κυρίου του έργου

Όλες οι προσωρινές εγκαταστάσεις (υπόστεγα αποθήκευσης, θάλαμοι διανομής, εργαστήρια, γραφεία, κλπ.) που απαιτούνται για την εκτέλεση του έργου θα κατασκευαστούν με φροντίδα, δαπάνη και ευθύνη του αναδόχου, σε θέσεις που επιτρέπουν στην Υπηρεσία οι αρμόδιες Αρχές.

Σε όσες περιπτώσεις απαιτείται αντιστήριξη ή προστασία γειτονικής κατασκευής, ο ανάδοχος είναι

υπορρεωμένος να εκτελέσει τις απαραίτητες εργασίες και να λάβει κάθε άλλο μέτρο για την αποφυγή πρόκλησης ζημιών σε τρίτους ή στο ίδιο το έργο. Ο ανάδοχος είναι υπορρεωμένος να φυλάσσει με δαπάνες του και ευθύνη του τα μηχανήματα, εργαλεία, και υλικά που του παραδίδονται από τον κύριο του έργου για ενσωμάτωσή τους σε αυτό.

Άρθρο 15°

Καθαρισμός εργοταξίων, κατασκευών και εγκαταστάσεων

Ο ανάδοχος είναι υπορρεωμένος, πριν από την παράδοση σε ρρήση κάθε τμήματος του έργου, καθώς και πριν την αποπεράτωση ολόκληρου του έργου, να αφαιρέσει και να απομακρύνει με δικές του δαπάνες, από τους χώρους γύρω από τα τμήματα αυτά και εν γένει από το εργοτάξιο, όλες τις προσωρινές εγκαταστάσεις, καθώς και όλα τα απορρίμματα, εργαλεία, ικριώματα, μηχανήματα χρήσιμα ή άχρηστα πλεονάζοντα υλικά, να κατεδαφίσει κάθε βοηθητικό κατασκευάσμα που θα του υποδείξει η Υπηρεσία ως άχρηστο ή επιζήμιο για τη μετέπειτα λειτουργία και χρήση του έργου, να ισοπεδώσει όλους τους χώρους στους οποίους είχαν τοποθετηθεί ή εγκατασταθεί όλα αυτά και να παραδώσει τόσο τις κατασκευές, όσο και τους γύρω χώρους του εργοταξίου σε κατάσταση τέλειας καθαριότητας, φροντίζοντας να κάνει γενικά κάθε τακτοποίηση που απαιτείται για την παράδοση και εύρυθμη λειτουργία του έργου, σύμφωνα με τους όρους της σύμβασης.

Επίσης ο ανάδοχος είναι υπορρεωμένος να αφαιρέσει και να αποκομίσει κάθε προστατευτική κατασκευή που απαιτήθηκε για την εκτέλεση του έργου (εργασίες και παραγωγή υλικών) ή για αποφυγή κάθε τμήματος ζημιών, φθορών και ατυρημάτων σε δένδρα, αγρούς, γειτονικές ιδιοκτησίες, οικοδομές και κοινωφελείς εγκαταστάσεις και κάθε είδους υπάρχοντα έργα, αν έχει εκλείψει κατά την κρίση της Υπηρεσίας ο λόγος ύπαρξής της, καθώς, τέλος, και να απομακρύνει τα περιφράγματα του εργοταξίου.

Αν μέσα σε δέκα (10) ημέρες από την έγγραφη υπόμνηση της Υπηρεσίας ο ανάδοχος δεν αρχίσει και μέσα σε τακτή προθεσμία δεν περαιώσει όλες αυτές τις εργασίες, αυτές θα εκτελούνται σε βάρος και για λογαριασμό του, η δε σχετική δαπάνη θα αφαιρείται από την πρώτη επόμενη της υπόμνησης πληρωμή του και επί πλέον δεν θα εκδίδεται εμπρόθεσμη βεβαίωση περαίωσης του έργου ή τμήματος που αυτές αφορούν.

Άρθρο 16°

Πρόοδος έργων – Κυρώσεις λόγω καθυστέρησης – Παρατάσεις

α) Το Χρονοδιάγραμμα κατασκευής του έργου (άρθρο 145 του Ν.4412/2016) παρέχει την πρόοδο των επί μέρους εργασιών μέσα στη συνολική προθεσμία αποπερατώσεως του. Γενικά ισχύουν περί χρονοδιαγράμματος, τμηματικών και συνολικών προθεσμιών, καθώς και σχετικών παρατάσεων και τα προβλεπόμενα από το άρθρο 147 Ν. 4412/2016. Έτσι σε κάθε σύμβαση κατασκευής του έργου ορίζεται προθεσμία για την περάτωσή του στο σύνολο και κατά τμήματα. Μέσα σε προθεσμία η οποία δεν μπορεί να είναι μικρότερη από δεκαπέντε (15) ημερολογιακές ημέρες και να υπερβαίνει τις τριάντα (30) ημερολογιακές ημέρες από την υπογραφή της σύμβασης, ο ανάδοχος υποχρεούται να υποβάλλει στην Διευθύνουσα Υπηρεσία το χρονοδιάγραμμα κατασκευής του έργου (με βάση την ολική και τις τμηματικές προθεσμίες) που εγκρίνεται με τυχόν τροποποιήσεις και συμπληρώσεις από την Διευθύνουσα Υπηρεσία μέσα σε (15) ημερολογιακές ημέρες. Το εγκεκριμένο χρονοδιάγραμμα αποτελεί συμβατικό στοιχείο του έργου.

β) Η έναρξη των εργασιών του έργου από μέρους του αναδόχου δεν μπορεί να καθυστερήσει πέραν των τριάντα (30) ημερολογιακών ημερών από την υπογραφή της σύμβασης. Οι τμηματικές προθεσμίες εκτέλεσης των επί μέρους εργασιών καθορίζονται από την Υπηρεσία με πίνακες εργασιών, που κοινοποιούνται προς τον ανάδοχο. Με βάση αυτές αναπροσαρμόζεται το χρονοδιάγραμμα το οποίο επίσης αναπροσαρμόζεται σε περίπτωση μεταβολών των τμηματικών ή συνολικών προθεσμιών ή του αντικειμένου του έργου.

Η μη τήρηση των ανωτέρω προθεσμιών με υπαιτιότητα του αναδόχου συνεπάγεται επιβολή χρηματικών κυρώσεων, αποτελεί λόγο έκπτωσης του αναδόχου και γενικά ισχύουν και τα οριζόμενα για τις εργοληπτικές επιχειρήσεις στις διατάξεις του άρθρου 148 του Ν. 4412/2016.

γ) Παράταση προθεσμιών γίνεται με έγκριση της Προϊσταμένης Αρχής (αν οι καθυστερήσεις δεν οφείλονται σε υπαιτιότητα του αναδόχου), ύστερα από αίτημα του αναδόχου στην Διευθύνουσα Υπηρεσία. Το αίτημα πρέπει να υποβάλλεται από τον ανάδοχο τουλάχιστον ένα (1) μήνα πριν τη λήξη της ισχύουσας συνολικής προθεσμίας περαίωσης του έργου. Σε κάθε περίπτωση ο ανάδοχος είναι υποχρεωμένος να συνεχίσει την κατασκευή του έργου για επιπλέον χρονικό διάστημα ίσο με το ένα τρίτο της συνολικής προθεσμίας και πάντως όχι μικρότερο από των τριών (3) μηνών (οριακή προθεσμία). Γενικά ισχύουν τα οριζόμενα στο άρθρο 147 του Ν. 4412/2016.

δ) Ο ανάδοχος υποχρεούται να διαθέτει επαρκή εργατικά χέρια και μηχανικά μέσα και να εφαρμόζει υπερωρίες, νυχτερινά συνεργεία και εργασία κατά τις εξαιρεσιμες ημέρες, αν έτσι απαιτεί η καλή και εμπρόθεσμη εκτέλεση του έργου, χωρίς να δικαιούται καμίας πρόσθετης αποζημίωσης από αυτό τον λόγο. Η Υπηρεσία μπορεί σε κάθε στιγμή να απαιτήσει από τον ανάδοχο να αυξήσει τον αριθμό των συνεργείων, τις υπερωρίες και τον αριθμό των μηχανημάτων, αν κρίνει ότι ο ρυθμός της προόδου του έργου δεν είναι ικανοποιητικός.

ε) Ιδιαίτερα ο ανάδοχος μπορεί να κηρυχθεί έκπτωτος αν καθυστερήσει την έναρξη των εργασιών του έργου ή οι εργασίες είναι κατά σύστημα κακότεχνες ή τα υλικά που χρησιμοποιεί δεν ανταποκρίνονται στις σχετικές προδιαγραφές ή δεν τηρεί τους κανόνες ασφαλείας για τους εργαζόμενους και το κοινό ή δεν λαμβάνει τα κατάλληλα μέτρα για την προστασία του περιβάλλοντος και γενικά στις περιπτώσεις που αναφέρονται στο άρθρο 160 του Ν.4412/2016.

στ) Ο ανάδοχος είναι υποχρεωμένος να τηρεί λεπτομερές ημερολόγιο έργου σύμφωνα και με το άρθρο 146 του Ν.4412/2016, που υπογράφεται κάθε ημέρα από εντεταλμένο όργανο της Επίβλεψης και τον εκπρόσωπο του αναδόχου. Εφόσον ο ανάδοχος παραλείπει την υποχρέωσή του για καθημερινή τήρηση του ημερολογίου, επιβάλλεται ειδική ποινική ρήτρα σύμφωνα με το αρθ. 146 παρ. 4 του Ν. 4412/2016.

ζ) Ο ανάδοχος είναι υποχρεωμένος να προβεί, όπου χρειαστεί, σε ταχυμετρικές αποτυπώσεις για την διευκόλυνση του έργου.

η) Ο ανάδοχος είναι υποχρεωμένος να προβεί στην στατική μελέτη των τοιχίων αντιστήριξης, λαμβάνοντας υπόψη όλα τα εδαφολογικά και γεωμετρικά χαρακτηριστικά του χώρου.

Άρθρο 17°

Φόροι, τέλη και κρατήσεις

Ο ανάδοχος πρέπει να έχει υπόψη ότι υπόκειται σε όλους ανεξαιρέτως τους βάσει των κειμένων Νόμων, φόρους, τέλη και κρατήσεις που ισχύουν κατά την ημέρα της διενέργειας του Διαγωνισμού και ότι υποχρεούται να καταβάλλει προς το εργατοτεχνικό προσωπικό τα εκάστοτε από το Υπουργείο Εργασίας, βάσει αποφάσεών του καθοριζόμενα δώρα λόγω εορτών Πάσχα και Χριστουγέννων, καθώς και ημέρες υποχρεωτικής αργίας και τυχόν επιδόματα αδειάς.

Εάν μετά την ημερομηνία διενέργειας του διαγωνισμού επιβληθούν φόροι, τέλη και κρατήσεις ή καταργηθούν αυτοί που υπάρχουν, το αντίστοιχο ποσό πληρώνεται επί πλέον ή αφαιρείται αντίστοιχα. Ο ανάδοχος οφείλει να καταβάλλει τις φορολογικές και ασφαλιστικές του εισφορές. Βεβαιώσεις των πιο πάνω εισφορών πρέπει να προσκομίζει ο ανάδοχος σε κάθε πιστοποίηση.

Σχετικά, ισχύουν τα αναφερόμενα στο άρθρο 7 της Ε.Σ.Υ.

Το έργο υπόκειται στις κρατήσεις που προβλέπονται για τα έργα αυτά, περιλαμβανομένης της κράτησης ύψους 0,07 % υπέρ των λειτουργικών αναγκών της Ενιαίας Ανεξάρτητης Αρχής Δημοσίων Συμβάσεων, σύμφωνα με το άρθρο 4 παρ 3 ν. 4013/2011, της κράτησης ύψους 0,06 % υπέρ των λειτουργικών αναγκών της Αρχής Εξέτασης Προδικαστικών Προσφυγών, σύμφωνα με το άρθρο 350 παρ. 3 του ν. 4412/2016, καθώς και της κράτησης 6%, σύμφωνα με τις διατάξεις του άρθρου 53 παρ. 7 περ. θ' του ν. 4412/2016 και της υπ' αριθμ. ΔΝΣγ/οικ.42217/ΦΝ466/12.6.2017 απόφασης του Υπουργού Υποδομών και Μεταφορών (Β'

2235).

Στο παρόν έργο δεν επιβάλλεται Φ.Π.Α.

Άρθρο 18°

Πρόληψη ατυχημάτων - Μέτρα υγιεινής και ασφαλείας της κυκλοφορίας

Ο ανάδοχος ανεξάρτητα των από τις κατά τις κείμενες διατάξεις υποχρεώσεις και ευθύνες του, παίρνει μέτρα για την πρόληψη ατυχημάτων στο προσωπικό του και σε κάθε τρίτο, καθώς και για την παροχή πρώτων βοηθειών προς αυτούς. Γαιώδη ορύγματα αντιστηρίζονται πάντοτε. Γενικά τα ορύγματα μέσα σε κατοικημένους χώρους, επισημαίνονται απαραίτητα με φώτα κατά την νύχτα. Εντολές της Υπηρεσίας σχετικές με την εξασφάλιση της κυκλοφορίας εφαρμόζονται με δαπάνη και ευθύνη του αναδόχου.

Άρθρο 19°

Τοπογραφικές εργασίες. Εφαρμογές στο έδαφος

Κάθε εργασία αναγκαία κατά την κρίση της Υπηρεσίας για την αποτύπωση και εφαρμογή στο έδαφος των εγκεκριμένων χαράξεων, εκτελείται με επιμέλεια και με δαπάνες του αναδόχου, κατά τις οδηγίες της Υπηρεσίας, που ελέγχει την ακρίβεια σύμφωνα με τους ισχύοντες κανονισμούς.

Οι δαπάνες των πιο πάνω εργασιών σε υλικά, τεχνικά μέσα και προσωπικό βαρύνουν τον ανάδοχο.

Άρθρο 20°

Απαλλοτριώσεις

Οι απαιτούμενες για την εκτέλεση των έργων απαλλοτριώσεις γίνονται με την φροντίδα του εργοδότη, σύμφωνα με τις ισχύουσες διατάξεις. Τον εργοδότη βαρύνουν οι επιδικαζόμενες αποζημιώσεις. Καμία ευθύνη ή υποχρέωση αποζημίωσης αναλαμβάνει ο εργοδότης έναντι του αναδόχου, πλην της χορήγησης παράτασης της προθεσμίας περαίωσης του έργου στην περίπτωση καθυστέρησης της αποπεράτωσης λόγω αναγκαστικής απαλλοτρίωσης.

Άρθρο 21°

Μέτρα αντιθορυβικής προστασίας

Ο ανάδοχος είναι υποχρεωμένος να παίρνει χωρίς αποζημίωση μέτρα αντιθορυβικής προστασίας σύμφωνα με τη νομοθεσία που ισχύει (Υγειονομική διάταξη Α5/2375/29.7.78/ Φ.Ε.Κ 689/Β/18-8-78).

Άρθρο 22°

Μητρώο έργου

Ο ανάδοχος είναι υποχρεωμένος με δική του δαπάνη να προβεί στη σύνταξη του μητρώου και των σχεδίων «ως κατασκευάσθη» του κατασκευασθέντος έργου αμέσως μετά την περάτωση τμήματος έργου που μπορεί να λειτουργήσει αυτοτελώς. Τα παραπάνω θα υποβάλλει στην Διευθύνουσα το έργο Υπηρεσία και θα τα συμπεριλάβει στον τελικό φάκελο Ασφάλειας και Υγείας του έργου

Άρθρο 23°

Χρήση του έργου προ της αποπερατώσεως

Λόγω της φύσεως του έργου, μόλις αποπερατωθεί κάθε αυτοτελές τμήμα του, αυτό μπορεί να

τίθεται σε χρήση από την υπηρεσία χωρίς να απαιτείται η διενέργεια διοικητικής παραλαβής.

Άρθρο 24^ο

Αποζημίωση του αναδόχου

Για την εκπλήρωση των υποχρεώσεών του που αναφέρονται στις παραπάνω παραγράφους ο ανάδοχος δεν δικαιούται καμιάς ιδιαίτερης αποζημίωσης των σχετικών δαπανών νοουμένων ότι περιλαμβάνονται στις συμφωνηθέντες τιμές μονάδος εργασιών.